



WL60

Kolový nakladač

Vysoká produktivita a nejlepší komfort

Kolový nakladač WL60 zaujme mimořádně pohodlnou kabinou a širokou nabídkou možností. Filozofie ovládání je navržena s ohledem na ergonomii. Řidič má vše na dosah ruky, což zaručuje práci bez únavy i po delší dobu. Výkonná hydraulika s vysokým průtokem Load-Sensing s průtokem {150 l/min} je nejvýkonnější v kategorii {6 t} a také poskytuje větší pohodlí obsluhy a nižší spotřebu paliva stroje.



Hlavní přednosti

- Rychlost {30/40 km/h}{18,64/24,85 mph}
- Kolový nakladač jako nosič nářadí
- Přehledný digitální 3,5palcový displej
- Příjemné pracovní ovzduší
- Pružící konzola joysticku na sedadle řidiče

Technické údaje

■ Údaje o motoru standard

Výrobce motoru	Perkins
Typ motoru	904J-E36TA
Válce	4
Výkon motoru	74,4 kW
Výkon motoru	101,2 Koňská síla
při maximálních otáčkách	2.200 ot/min
Zdvihový objem	3.621 cm ³
Typ chladiwa	Ladeluft
Emisní norma	V
Dodatečné zpracování výfukových plynů	DOC/DPF/SCR

■ Elektrické zařízení

Provozní napětí	12 V
Baterie	135 Ah
alternátor	85 A

■ Hmotnosti

Objem lžice (standardní lžice)	1,00 m ³
Provozní hmotnost	5.930 kg
Zatížení při vyklápění se lžicí - stroj rovně, výložník horizontální	3.674 kg
Zatížení při vyklápění se lžicí - stroj ohnutý, výložník horizontální	3.031 kg

Zatížení při vyklápění s paletovou vidlicí - stroj rovně, výložník horizontální	3.344 kg
---	----------

Zatížení při vyklápění s paletovou vidlicí - stroj ohnutý, výložník horizontální	2.791 kg
--	----------

■ Kabina řidiče

Kabina řidiče	Kabina
---------------	--------

■ Stav naplnění

Objem palivové nádrže	105 l
-----------------------	-------

Objem nádrže na hydraulický olej	95 l
----------------------------------	------

Objem nádrže na močovinu	19 l
--------------------------	------

■ Pohon

Typ pohonu	hydrostatické
------------	---------------

Pohon pojezdu	Kardanový hřídel
---------------	------------------

Jízdní stupně	2
---------------	---

Náprava	PA 1422
---------	---------

Rychlost jízdy standardně	0-20 km/hod.
---------------------------	--------------

Rychlost jízdy, možnost 1	0-30 km/hod.
---------------------------	--------------

Rychlost jízdy, možnost 2	0-40 km/hod.
---------------------------	--------------

Provozní brzda	Kotoučová brzda (kombinovaná s parkovací brzdou)
----------------	--

Parkovací brzda	Provozní a parkovací brzda v hnacím ústrojí pro všechna 4 kola
-----------------	--

Uzávěrka diferenciálu	100% přední osa+ zadní osa
-----------------------	----------------------------

■ Hydraulické zařízení

Provozní tlak jízdní hydrauliky (max.)	445 baru
Průtok provozní hydrauliky (max.)	100 (115-150) l/min
Provozní tlak provozní hydrauliky (max.)	210 baru

■ Kinematika

Typ kinematiky	Z
Zdvihový válec	2
Vyklápěcí válec	1
Systém rychlé výměny	hydraulické

■ Řízení

Druh řízení	Hydraulické kloubové řízení
-------------	-----------------------------

Válec řízení	1
Výkyvný úhel	±12 stupeň

■ Charakteristické hodnoty zvuku

Zprůměrovaná hladina akustického výkonu L _{wA} (kabina)	101,6 dB(A)
Garantovaná hladina akustického výkonu L _{wA} (kabina)	103 dB(A)
Deklarovaná hladina akustického tlaku L _{pA} (kabina)	74 dB(A)

■ Další informace

FSD = ochranná stříška řidiče
DPF = filtr pevných částic pro vznětový motor
DOC = oxidační katalyzátor pro vznětový motor
SCR = selektivní katalytická redukce
Výpočet překlopného zatížení podle ISO 14397

Rozměry

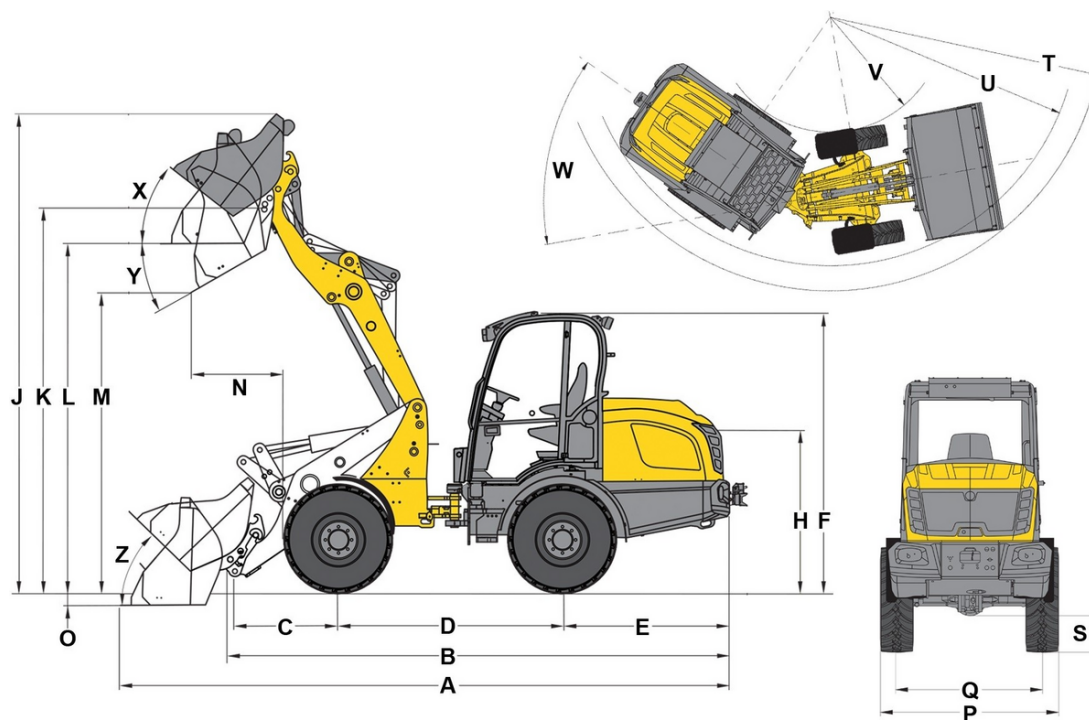

A	Celková délka	5.898 mm
B	Celková délka bez lžice	4.780 mm
C	Výška čepu lopaty (po střed nápravy)	991 mm
D	Rozvor kol	2.150 mm
E	Přesah zadní části	1.676 mm
F	Výška s kabinou	2.693 mm
H	Výška sedadla	1.609 mm
J	Celková pracovní výška	4.409 mm
K	Výška čepu lopaty(max. výška zdvihu)	3.686 mm
L	Nakládací výška	3.375 mm
M	Výsypná výška	2.841 mm
N	Dosah (uM)	290 mm
O	Seřezávací hloubka	74 mm
P	Celková šířka	1.829 mm
Q	Šířka pásů	1.422 mm
S	Světlá výška	375 mm
T	Maximální vnější poloměr	4.072 mm
U	Poloměr na vnějším okraji	3.686 mm
V	Vnitřní poloměr	1.666 mm
W	Úhel ohybu	42 °
X	Úhel zpětného sklopení při max. výšce zdvihu	33 °
Y	Úhel vyklopení	33 °
Z	Úhel zpětného sklopení na zemi	39 °