



**WACKER  
NEUSON**  
*all it takes!*



## EZ26e

### Pásové rýpadlo Zero Tail

Silák nabitý energiou, elektrifikujte svoj všedný pracovný deň.

EZ26e nanovo definuje budúcnosť prevádzky rýpadla. Poskytuje maximálny výkon, komfort a šetrnosť k životnému prostrediu. Jeho pôsobivý dizajn a inovatívna technológia mu umožňujú vyniknúť aj v tých najnáročnejších oblastiach nasadenia. Od záhradnej a krajinnej architektúry po búranie interiérov, od mestského prostredia po oblasti citlivé na hluk – EZ26e je všestranný silák. EZ26e nie je len rýpadlo, ale aj riešenie pre budúcnosť stavebníctva. Vďaka bezemisnému, tichému spôsobu práce s nízkymi vibráciami je tak ideálnou voľbou pre oblasti so zákonnými obmedzeniami, oblasti citlivé na hluk a životné prostredie, ako aj pre špeciálne oblasti, v ktorých panujú miestne a časové obmedzenia.

## Najdôležitejšie informácie

- Tichá prevádzka bez emisií
- Flexibilné možnosti nabíjania a dlhá doba chodu
- Neprekonaný výkon
- Zero Tail
- Vysoké štandardy komfortu a bezpečnosti

## Technické údaje

### Hydraulika

Pracovný tlak hydrauliky	240,0 bar
Hydraulické čerpadlo	Axiálne piestové čerpadlo
Dopravované množstvo max.	68,6 l/min

### Mechanické výkonové údaje

Rýchlosť pojazdu stupeň 1	2,8 km/h
Rýchlosť pojazdu stupeň 2	4,9 km/h

### Mechanické údaje

Dĺžka	4.604,0 mm
Šírka	1.500,0 mm
Výška	2.524,0 mm
Prevádzková hmotnosť (min.-max.)	2.440,0 - 3.024,0 KG

Hĺbka kopania (max.)	2.803,0 mm
----------------------	------------

### Elektrický motor

Typ motora	Synchronný reluktančný motor
Menovitý výkon	11,70 kW
Menovitý prúd	350,0 A
Menovité napätie	96,0 V
Menovité otáčky	2.450,0 1/min

### Environmentálne parametre

Akustický výkon LWA, zaručený	85,0 dB(A)
-------------------------------	------------

### Elektrika

Doba nabíjania akumulátora	2,1 - 10,5 h
Typ akumulátora	Li-Ion

## Rozmery

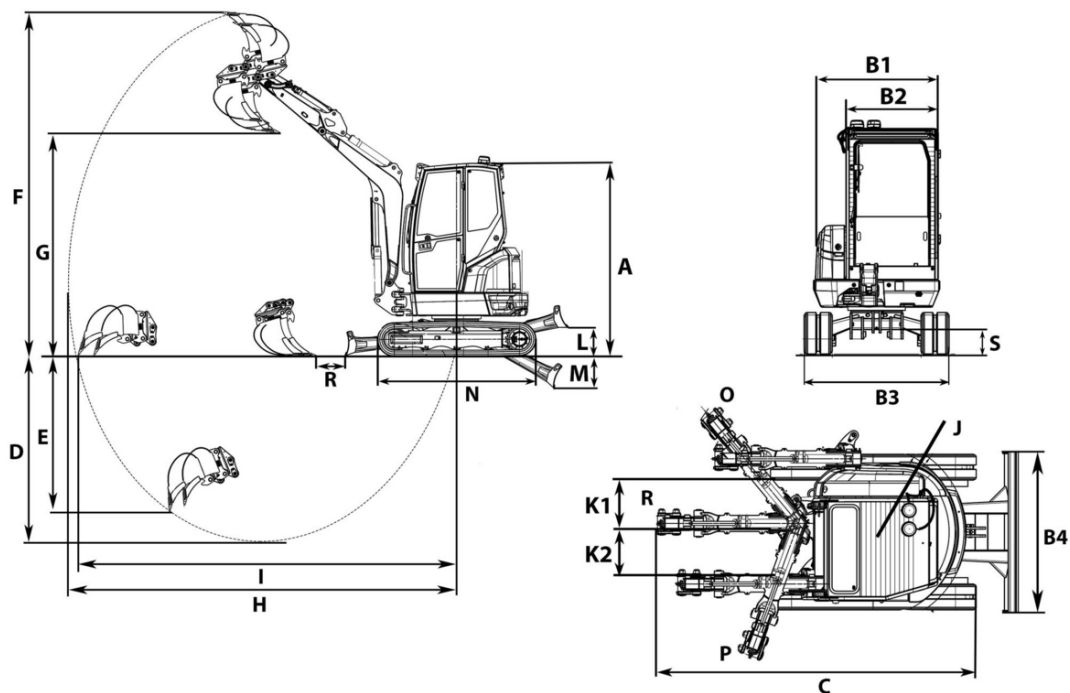

A	Výška	2.412 mm	2.434 mm
B1	Šírka nadstavba	1.350 mm	1.350 mm
B2	Šírka kabína	980 mm	980 mm
B3	Šírka podvozok	1.500 mm	1.550 mm
C	Prepravná dĺžka krátka násada lyžice	4.199 mm	4.199 mm
	Prepravná dĺžka dlhá násada lyžice	4.212 mm	4.212 mm
D	Hĺbkový dosah max., krátka násada lyžice	2.603 mm	2.603 mm
E	Hĺbka zapichovania max., krátka násada lyžice	1.124 mm	1.124 mm
F	Výška zapichovania max., krátka násada lyžice	4.151 mm	4.151 mm
	Výška zapichovania max., dlhá násada lyžice	4.280 mm	4.280 mm
G	Výsypná výška max., krátka násada lyžice	2.764 mm	2.764 mm
	Výsypná výška max., dlhá násada lyžice	2.893 mm	2.893 mm
H	Polomer výkopu max., krátka násada lyžice	4.622 mm	4.622 mm
	Polomer výkopu max., dlhá násada lyžice	4.813 mm	4.813 mm
I	Dosah na zemi max., krátka násada lyžice	4.508 mm	4.508 mm
	Dosah na zemi max., dlhá násada lyžice	4.706 mm	4.706 mm
J	Polomer otáčania zadnej časti	859 mm	859 mm
K1	Presadenie výložníka (na stred lyžica pravá strana)	622 mm	622 mm
K2	Presadenie výložníka (na stred lyžica ľavá strana)	584 mm	584 mm
L	Stohovacia výška max. (zhŕňacia radlica nad rovinou)	352 mm	374 mm
M	Hĺbka výkopu max. (zhŕňacia radlica pod rovinou)	409 mm	387 mm
N	Dĺžka pojazďový mechanizmus	1.982 mm	2.037 mm
O	Polomer otáčania výložníka vpravo	1.982 mm	1.982 mm
P	Polomer otáčania výložníka vľavo	1.729 mm	1.729 mm
R	Vzdialenosť lyžica zhŕňacia radlica, krátka násada lyžice	437 mm	437 mm
	Vzdialenosť lyžica zhŕňacia radlica, dlhá násada lyžice	351 mm	351 mm
S	Svetlá výška	263 mm	285 mm