



## 2060T Teleskopradlader

### Technische Daten

#### ■ Motordaten Standard

Motorhersteller	Rehiko
Motortyp	KDI 1903 TCR
Zylinder	3
Motorleistung	42
Motorleistung	57
bei max. Drehzahl	2.600 U/min
Drehmoment max.	225 Nm
Hubraum	1.861 cm <sup>3</sup>
Kühlmitteltyp	Wasser
Abgasnormstufe	V
Abgasnachbehandlung	DOC/DPF

#### ■ Elektrische Anlage

Betriebsspannung	12 V
Batterie	100 Ah
Lichtmaschine	120 A

#### ■ Gewichte

Betriebsgewicht	4.460 - 4.770 kg
Reißkraft (max.)	4.345 daN
Hubkraft (max.)	4.255 daN
Kipplast mit Schaufel - Maschine gerade, Hubgerüst horizontal	2.790 - 2.960 kg
Kipplast mit Schaufel - Maschine geknickt, Hubgerüst horizontal	2.430 - 2.600 kg
Kipplast mit Schaufel - Maschine gerade (ausgefahren)	1.590 - 1.670 kg
Kipplast mit Schaufel - Maschine geknickt (ausgefahren)	1.360 - 1.450 kg
Kipplast mit Schaufel - Maschine gerade, Hubgerüst unterste Position	3.600 - 3.800 kg
Kipplast mit Schaufel - Maschine geknickt, Hubgerüst unterste Position	3.150 - 3.350 kg
Kipplast mit Palettengabel - Maschine gerade, Hubgerüst horizontal	2.220 - 2.350 kg
Kipplast mit Palettengabel - Maschine geknickt, Hubgerüst horizontal	1.940 - 2.070 kg
Kipplast mit Palettengabel - Maschine gerade (ausgefahren)	1.380 - 1.460 kg
Kipplast mit Palettengabel - Maschine geknickt (ausgefahren)	1.190 - 1.270 kg

Kipplast mit Palettengabel - Maschine gerade, Transportstellung	2.630 - 2.780 kg
Kipplast mit Palettengabel - Maschine geknickt, Transportstellung	2.300 - 2.450 kg

#### ■ Fahrerstand

Fahrerstand	FSD (Kabine)
-------------	--------------

#### ■ Füllmengen

Tankinhalt Kraftstoff	80 l
Tankinhalt Hydrauliköl	32 l

#### ■ Antrieb

Antriebsart	ecDrive (Electronic Controlled Drive)
Fahrtrieb	hydrostatisch über Verteilergetriebe und Gelenkwelle
Fahrstufen	2
Achse	PA 1200
Fahrgeschwindigkeit Standard	0-20 km/h
Fahrgeschwindigkeit Option 1	0-30 km/h
Betriebsbremse	Trommelbremse (Option: Lamellenbremse)
Parkbremse	Trommelbremse (Option: Lamellenbremse)
Differentialsperre	100% Vorderachse + Hinterachse

#### ■ Hydraulikanlage

Fahrhydraulik Arbeitsdruck (max.)	500 bar
Arbeitshydraulik Fördermenge (max.)	56,6 (70,4) l/min
Arbeitshydraulik Arbeitsdruck (max.)	235 bar

#### ■ Kinematik

Kinematik Typ	Teleskoparm (Z-Kinematik)
Hubzylinder	1
Kippzylinder	1
Schnellwechselsystem	hydraulisch

#### ■ Lenkung

Lenkungsart	Hydraulische Knick-Pendellenkung
Lenkzylinder	1
Pendelwinkel	± 10 Grad

## ■ Lärmkennwerte

Gemittelter Schalleistungspegel LwA (Fahrerschutzdach)	99,9 dB(A)
Garantierter Schalleistungspegel LwA (Fahrerschutzdach)	101 dB(A)
Angegebener Schalldruckpegel LpA (Fahrerschutzdach)	70 dB(A)
Gemittelter Schalleistungspegel LwA (Kabine)	99,9 dB(A)

Garantierter Schalleistungspegel LwA (Kabine)	101 dB(A)
Angegebener Schalldruckpegel LpA (Kabine)	69 dB(A)

## ■ Sonstige Informationen

FSD = Fahrerschutzdach  
DPF = Dieselpartikelfilter  
DOC = Dieseloxydationskatalysator  
SCR = Selektive katalytische Reduktion  
Kipplastberechnung nach ISO 14397

# Abmessungen

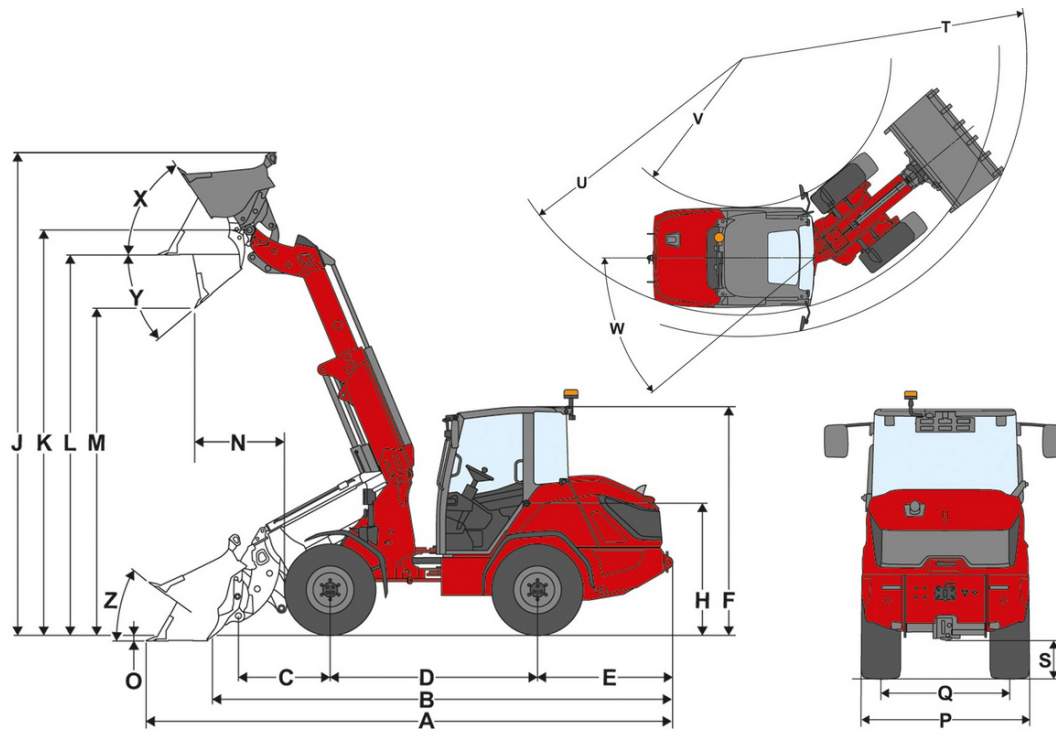

## Teleskoparm (Z-Kinematik)

	Standardbereifung	365 / 70 R 18 BKT MP513 ET20
<b>A</b>	Gesamtlänge	5.590 mm
<b>B</b>	Gesamtlänge ohne Schaufel	4.780 mm
<b>C</b>	Schaufeldrehpunkt (bis Achsmitte)	975 mm
<b>D</b>	Radstand	2.200 mm
<b>E</b>	Hecküberhang	1.435 mm
<b>F</b>	Höhe mit Fahrerschutzdach niedrig	2.345 mm
	Höhe mit Fahrerschutzdach hoch	2.425 mm
	Höhe mit Kabine	2.425 mm
<b>H</b>	Sitzhöhe	1.400 mm
<b>J</b>	Gesamtarbeitshöhe	5.155 mm
<b>K</b>	Schaufeldrehpunkt (max. Hubhöhe)	4.300 mm
<b>L</b>	Überladehöhe Teleskoparm ausgefahren	4.095 mm
<b>M</b>	Ausschütthöhe Teleskoparm ausgefahren	3.470 mm
<b>N</b>	Reichweite (bei M)	955 mm
<b>O</b>	Schürftiefe	60 mm
<b>P</b>	Gesamtbreite	1.520 mm
<b>Q</b>	Spurweite	1.160 mm
<b>S</b>	Bodenfreiheit	345 mm
<b>T</b>	Radius maximal	4.260 mm
<b>U</b>	Radius am Außenrand	3.850 mm
<b>V</b>	Innenradius	2.225 mm
<b>W</b>	Knickwinkel	40 °
<b>X</b>	Rückrollwinkel bei max. Hubhöhe	56 °
<b>Y</b>	Auskippwinkel	40 °
<b>Z</b>	Rückrollwinkel am Boden	36 °

# Serienausstattung

## Motor

- Rehlko KDI 1903 TCR, {42,0 kW / 57,1 PS}{42,0 kW / 56.3 HP} (DOC/DPF), EU: Stufe V

## Lenkung

- Hydraulische Knick-Pendellenkung
- Lenkzylinder: 1

## Fahrerstand

- Fahrerschutzdach ROPS / FOPS geprüft, Heckscheibe
- Großzügiges Platzangebot in allen Fahrerständen
- Spiegel Links u. Rechts
- Ergonomisch großzügiger Einstieg
- Verstellbares Lenkrad (Neigung und Höhe)
- Armlehne rechts

## Fahrersitz

- Kunstleder Sitz mit Sicherheitsgurt voll gefedert, Gewichts-, Rücken- und Längsverstellung

## Beleuchtung

- Beleuchtung nach StVZO
- Arbeitsscheinwerfer LED Basic (1000 lm) am Dach, 2 vorne, 1 hinten

## Antrieb & Achsen

- Achse: Planetenachse PA1200
- Antrieb: Hydrostatischer Allradantrieb, elektronisch geregelt, ecDrive (Electronic Controlled Drive)
- Fahrmodi: Auto-Modus; ECO-Modus (Reduzierung der Motordrehzahl bei Erreichen der eingestellten Geschwindigkeit)
- Differentialsperre: 100 %, elektrisch-hydraulisch zuschaltbar an Vorder- und Hinterachse
- Geschwindigkeit: {20 km/h (Optional 30 km/h)}{12.4 mph (Optional 18.6 mph)}
- Fahrstufen: 2 | {10 km/h / 20 km/h}{6.2 mph / 12.4 mph}
- Betriebsbremse: Trommelbremse an der Vorderachse über Gelenkwelle auf Hinterachse wirkend
- Parkbremse: Trommelbremse - Betätigung mittels Handbremshebel an der Vorderachse, über Gelenkwelle auf Hinterachse wirkend

## Bereifung

- 365 / 70 R 18 BKT Multimax MP 513 ET20, Breite {1520 mm}{59.84 in}, Höhe {2425 mm}{95.47 in}

## Ladeanlage

- Teleskop - Ladeschwinge LS1000
- Schnellwechseleinrichtung (Weidemann HV / HT - C) hydraulisch
- Kinematik: Z
- Hubzylinder: 1
- Kippzylinder: 1
- Schwimmstellung für Hubzylinder

## Hydraulik

- Elektrisch vorgesteuerter Joystick mit Fahrtrichtungsschalter und integriertem Taster für Differentialsperre und proportionaler Teleskopfunktion
- 3. Steuerkreis vorne elektrisch proportional über Joystick, inkl. Doppelraste
- Arbeitshydraulik {59 l/min (22,9 ccm)}{15.6 in (1.4 in)}
- Hydraulikölkühler

## EquipCare (Telematik)

- EquipCare 36 Monate

# Optionen

## Fahrerstand

- Fahrerschutzdach niedrig, inkl. Heckscheibe
- Kabine 1-türig, inkl. Heizung und Lüftung
- Kabinentür zweiteilig
- Front- und Heckscheibe inkl. Scheibenwischer vorne und hinten
- Rückspiegel Weitwinkel Kabine
- Klimaanlage

Die gezeigten Abbildungen, Ausstattungen und Daten können vom aktuellen Lieferprogramm Ihres Landes abweichen. Abgebildet sind unter Umständen aufpreispflichtige Sonderausstattungen. Änderungen vorbehalten.

- Radiovorbereitung DAB+ (Antenne, Lautsprecher)
- Radio DAB+ komplett
- 1 Steckdose: 2xUSB
- Sonnenrollo
- Ablagebox (links neben Fahrersitz)
- Panoramaspiegel innen

#### Fahrersitz

- Sitz Stoff; MSG85
- Sitz Kunstleder; Luftfederung; MSG95
- Sitz Stoff; Luftfederung; Hohe Rückenlehne; MSG95
- Sitz Stoff; Luftfederung; Sitzheizung; MSG95
- Sitz Stoff; Luftfederung; Sitzheizung; Hohe Rückenlehne; MSG95
- Sitz Stoff; Luftfederung; MSG95
- Sitz Stoff; Hohe Rückenlehne; MSG85

#### Beleuchtung

- LED Beleuchtung nach StVZO
- Arbeitsscheinwerfer LED Performance (2000 lm) am Dach, 2 vorne, 2 hinten
- Arbeitsscheinwerfer LED Performance (2000 lm) am Teleskoparm, 2 vorne
- Rundumkennleuchte LED (gelb), (Die nationalen Bestimmungen sind einzuhalten.)

#### Zulassung & Straßenverkehr

- Einzelbetriebserlaubnis < {25 km/h}{15.5 mph}
- Einzelbetriebserlaubnis > {25 km/h}{15.5 mph}
- Kennzeichenhalterung vorne und hinten
- Warntafel dreieckig, (Die nationalen Bestimmungen sind einzuhalten.)

#### Antrieb & Achsen

- Handgas
- Vorwärmung: Kühlwasser, Hydrauliköl; 230 V, Stecker Typ E/F
- Vorwärmung: Kühlwasser, Hydrauliköl; 230 V, Stecker Typ J, (Land: CH)
- Vorwärmung: Kühlwasser, Hydrauliköl; 230 V, Stecker Typ G (Land: UK, IE)
- Fahrmodus Auto / Eco / Anbaugeräte
- Fahrmodus Auto / Eco / M-Drive
- Geschwindigkeitsbegrenzer proportional (Langsamfahreinrichtung)
- {20 km/h}{12.4 mph} Geschwindigkeitserhöhung
- {30 km/h}{18.6 mph} Geschwindigkeitserhöhung
- Elektro-hydraulische Lamellenbremse mit Federspeicher in der Vorderachse, über Gelenkwelle auf Hinterachse wirkend inkl. Hill-hold Funktion

#### Bereifung

- 425 / 55 R 17 Alliance 570 ET-15, Breite {1655 mm}{65.16 in}, Höhe {2386 mm}{93.94 in}
- 440 / 50 R 17 BKT TracSuper ET-15, Breite {1671 mm}{65.79 in}, Höhe {2377 mm}{93.58 in}
- 340 / 80 R 18 Alliance 585 ET15, Breite {1515 mm}{59.65 in}, Höhe {2441 mm}{96.1 in}
- 405 / 70 R 18 Alliance 608 ETO, Breite {1608 mm}{63.31 in}, Höhe {2453 mm}{96.58 in}

#### Ladeanlage

Schnellwechselplatten:

- SkidSteer (hydraulisch - SAEJ2513 SSL HV)
- Matbro (hydraulisch)
- Euro (hydraulisch - ISO23206 EURO HV) (inkl. zwei Kupplungen SVK Gr.3)

Sonstiges:

- Ladeschwingendämpfung

#### Bio-Hydrauliköl

- Shell Panolin HLP Synt46 (Biohydrauliköl)

#### Hydraulik vorne

- Arbeitshydraulik {74,1 l/min (28,5 ccm)}{19.6 gpm (1.74 in<sup>3</sup>)}
- Druckloser Rücklauf vorne (1 x Flatface Gr.3, Stecker) inkl. Leckölleitung (1 x Flatface Gr.2, Stecker)
- Schnellkupplung Faster 2-fach - Maschinenseitig + Anbaugeräteseitig
- Umschaltventil vorne am 3. Steuerkreis (3. Steuerkreis mit 4 Kupplungen), (Bedienung: Auswahl über Schalter (0 - 1) in der Joystick-Konsole)
- Druckentlastung 3. Steuerkreis vorne am Teleskoparm

#### Hydraulik hinten

- Hydraulikanschluss hinten einfachwirkend über Umschaltventil (eine Kupplung SVK Gr.3)

Die gezeigten Abbildungen, Ausstattungen und Daten können vom aktuellen Lieferprogramm Ihres Landes abweichen. Abgebildet sind unter Umständen aufpreispflichtige Sonderausstattungen. Änderungen vorbehalten.

#### **Elektroanschlüsse vorne**

- Steckdose vorne 13-polig (2x Elektrofunktionen E1/ E2 und Beleuchtung); Bedienung: Über 2 Taster am Joystick; 1. Funktion tastend, 2. Funktion rastend
- Steckdose vorne 13-polig (2x Elektrofunktionen E1/ E2 und Beleuchtung); Bedienung: Über 2 Taster am Joystick; 1. Funktion rastend, 2. Funktion tastend
- Steckdose vorne 13-polig (2x Elektrofunktionen E1/ E2 und Beleuchtung); Bedienung: Über 2 Taster am Joystick; 1. Funktion tastend, 2. Funktion tastend
- Steckdose vorne 13-polig (2x Elektrofunktionen E1/ E2 und Beleuchtung); Bedienung: Über 2 Taster am Joystick; 1. Funktion rastend, 2. Funktion rastend

#### **Elektroanschlüsse hinten**

- Steckdose hinten 7-polig für Beleuchtung Heckanbaugeräte

#### **Elektrik**

Batterietrennschalter:

- Batterietrennschalter Fahrerstand - relais trennend

#### **Sicherheitsoptionen**

- Rückfahrwarneinrichtung (akustisch)
- Rückfahrkamera
- Sitzgurtüberwachung
- Wegfahrsperre Zündschlüssel (Bedienung: Über codierten Zündschlüssel)

#### **Sonderlackierung**

- Sonderlackierung RAL einfarbig - anstelle Weidemann rot
- Sonderlackierung RAL mehrfarbig

#### **Sonstiges**

- Werkzeugbox inkl. Werkzeugsatz
- Kombitasche (Warndreieck / Verbandkasten)
- Zentralschmieranlage vollautomatisch
- Vorbereitung Zentralschmieranlage (Schmierleitung im Arm verlegt)

#### **Anhänge- und Bergevorrichtungen**

- Anhängervorrichtung {38 mm}{1.5 in}, automatisch
- Rangierkupplung (Nicht für Anhängerbetrieb zugelassen!)