



**WACKER
NEUSON**
all it takes!



EZ80

Paletli Zero Tail Ekskavatör

Kompakt boyutlar ve yüksek performansın birlikteliği

EZ80, Wacker Neuson'un en büyük Zero Tail paletli ekskavatörüdür. Kompakt boyutlar, düşük yakıt tüketimi ve yüksek performansı bir arada sunar. 4 metreyi aşan kazma derinliği ve yüksek koparma kuvvetleriyle kazı çalışmalarında hız kazandırır. Duvar dipleri gibi çalışma alanını kısıtlayan koşullarda arka tarafında çıkıntı olmaması çalışma kolaylığı sağlar. EZ80, kompakt boyutları sayesinde şehir içlerindeki dar çalışma alanlarına iyi uyum gösterir. Dahası, %20'ye kadar tasarruflu yakıt tüketimi işletim maliyetlerini azaltarak göz doldurur.

Öne çıkanlar

- LUDV'li güçlü tahrik sistemi
- Zero Tail
- 4 farklı işlevde ilave hidrolik kontrol devresi fabrika çıkışlı takılabilir.
- Daha konforlu kabin
- Kompakt boyutlar

Teknik bilgiler

■ Hidrolik

Hidrolik çalışma basıncı	300,0 bar
Hidrolik pompa	Eksenel pistonlu pompa
Debi	160,0 l / dk
Azami debi	160,0 l / dk
Depo hacmi	92,0 l

■ mekanik güç bilgileri

Yürüyüş hızı	4,4 km/sa
Yürüyüş hızı, kademe 1	2,8 km/sa
Yürüyüş hızı, kademe 2	4,4 km/sa

■ mekanik bilgiler

Uzunluk	6.939,0 mm
Genişlik	2.250,0 mm
Yükseklik	2.562,0 mm
Çalışma ağırlığı (min.-maks)	7.918,0 - 9.544,0 kg
Kazma derinliği (maks.)	4.169,0 mm

■ Yanmalı motor

Soğutma	Su soğutmalı
---------	--------------

Motor tipi	Dizel motor
Silindir	4,0
Silindir hacmi	2.216,0 cm ³
Yakıt tipi	HVO EN15940
Elektrik yük değerleri	42,0 kW
Nominal motor devri	2.000,0 1 dk
Egzoz sınır değerleri	EU Stage V
Akü kapasitesi (nominal değer)	100,0 Ah
Motor üreticisi	Perkins
Motor tanımı	404J-E22T

■ Çevre karakteristik verileri

Ses seviyesi LWA, garanti edilen	96,0 dB(A)
----------------------------------	------------

■ Alt takım

Hidrolik çalışma basıncı	300,0 bar
--------------------------	-----------

■ Taşıma ve depolama

Nakliye ağırlığı	7.588,0 kg
------------------	------------

Mevcut motorlar

■ 36,4 kW Dizel motor (Stage 3a)

Soğutma	Su soğutmalı
Motor tipi	Dizel motor
Silindir	4
Silindir hacmi	2.216 cm ³
Elektrik yük değerleri	36,4 kW
Nominal motor devri	2.500 1 dk
Motor devri (azami tork)	1.700 1 dk
Marş aküsü gerilimi	12 µg/l
Motor üreticisi	Perkins
Motor tanımı	404D-22T
Kaldırma	100 mlai
Delik	84 mlai

■ Perkins 404J-E22T EU Stage V

Soğutma	Su soğutmalı
Motor tipi	Dizel motor
Silindir	4
Silindir hacmi	2.216 cm ³
Yakıt tipi	Dizel EN 590
Azami güç	42 kW
Motor devri (azami güç)	2.000 1 dk
Elektrik yük değerleri	42 kW
Nominal motor devri	2.000 1 dk
Motor devri (azami tork)	1.800 1 dk
Egzoz sınır değerleri	EU Stage V
Motor üreticisi	Perkins
Motor tanımı	404J-E22T
Kaldırma	100 mlai
Delik	84 mlai

Boyutlar

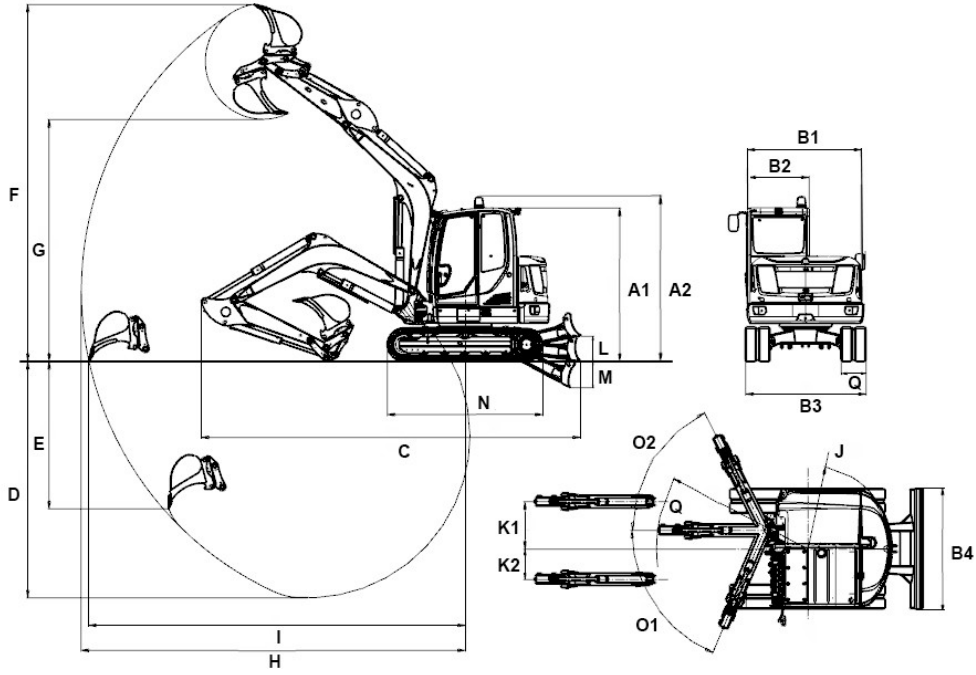

		Kısa kova sapı	Uzun kova sapı
A	Kabin ile yükseklik	2.562 mm	2.562 mm
	Döner tepe lambası ile toplam yükseklik	2.738 mm	2.738 mm
B1	Üst yapı genişliği	1.903 mm	1.903 mm
B2	Kabin genişliği	1.000 mm	1.000 mm
B3	Römork genişliği	2.250 mm	2.250 mm
B5	Düzleme plakası genişliği	2.250 mm	2.250 mm
C1	Taşıma uzunluğu	6.939 mm	6.944 mm
D1	Maksimum kazma derinliği	3.919 mm	4.169 mm
E1	Maks. delme derinliği	1.915 mm	2.124 mm
F1	Maks. delme yüksekliği	6.620 mm	6.782 mm
G1	Maksimum boşaltma yüksekliği	4.587 mm	4.749 mm
H1	Maksimum kazma yarıçapı	6.955 mm	7.190 mm
I1	Maksimum zemindeki menzil	6.795 mm	7.036 mm
J1	Arka dönüş yarıçapı	1.228 mm	1.228 mm
J2	Arka ağırlığı ile arka dönüş yarıçapı	1.341 mm	1.341 mm
K1	Konsol yer değişimi maks. (sağ taraftaki kepçenin ortasına)	705 mm	705 mm
K2	Konsol yer değişimi maks. (sol taraftaki kepçenin ortasına)	683 mm	683 mm
L1	Maksimum istif yüksekliği (Planum üzerinde düzleme plakası)	474 mm	474 mm
M1	Maks. kazı derinliği (Planum altı düzleme plakası)	523 mm	523 mm
N1	Sürücü takımı uzunluğu	2.826 mm	2.826 mm
O1	Maksimum dönüş açısı (kol sistemi sola doğru)	67 °	67 °
O2	Maksimum dönüş açısı (kol sistemi sağa doğru)	63 °	63 °
P1	İz genişliği	450 mm	450 mm
Q1	Konsol dönüş yarıçapı orta	2.869 mm	2.869 mm
Q2	Konsol dönüş yarıçapı sağ	2.724 mm	2.724 mm
Q3	Konsol dönüş yarıçapı sol	2.273 mm	2.273 mm