



KT316

Teleskoplastare

DET KOMPAKTA KRAFTPAKETET

Teleskoplastare KT316 tillhandahåller i kombination av kompakta utvändiga åtgärder och hög nyttolast och motoreffekt det kompakta kraftpaketet i Kramer-utbudet. Teleskoplastaren lyfter upp till 3 100 kg på en maximal staplingshöjd på 5,83 m. Deutz-motorn med en maximal effekt på 82 kW/112 hk ger stor smidighet och prestanda. I det omfattande standardutbudet ingår bl.a. en högsta hastighet på 40 km/h, en reverseringsfläkt med automatikfunktion samt fyra styrningstyper med automatisk synkronisering.

Kompakthet: Höjd på 2,15 m och bredd på 2,09 m för användning på trånga platser

Motor: Effektstark Deutz 2,9-liters-motor med en maximal effekt på 82 kW (112 hk) ger maximal produktivitet vid krävande uppgifter

Lastkapacitet: Genomgående 3 100 kg nyttolast med en maximal staplingshöjd på 5,83 m möjliggör säker och effektiv förflyttning av tung last

Smart Attach: Byte av hydrauliska redskap sker snabbt, enkelt och säkert tack vare helhydraulisk snabbväxlingsplatta, som är tillval

Vägningssystem: Integrerat, dynamiskt vägningssystem som är tillval, där vägning av olika gods möjliggörs, oberoende av redskap, lasttyngdpunkt och lastsystemets position

Tekniska data

■ Motordata, Standard

Motortillverkare	Deutz
Motoreffekt	82 kW
Motoreffekt	112 PS
vid max. varvtal	2.000 U/min
Cylindervolym	2.924 cm ³
Avgaskrav EU steg	V
Avgasefterbehandling	DOC / DPF / SCR

■ Vikter

Skopand volym (standardskopa)	0,90 m ³
Nyttolast (max.)	3.100 kg
Nyttolast vid max. räckvidd	1.350 kg
Nyttolast vid max. stapelhöjd	3.100 kg
Staplingshöjd (max.)	5.835 mm
Nyttolast max. (LSP 500 mm)	3.100 kg
Arbetsvikt	5.200 - 5.900 kg

■ Volymer

Drivmedeltankens volym	125 l
Hydrauloljetankens volym	100 l

■ Drivsystem

Standard hastighet	0-40 km/h
Körhastighet Tillval 1	0-20 km/h
Körhastighet Tillval 2	0-30 km/h
Differentiallås	100 % framaxel

■ Hydraulsystem

Flöde, arbetssystemets hydraulsystem (max.)	109 l/min
Arbetsstryck, arbetssystemets hydraulsystem (max.)	260 bar

■ Styrning

Styrutslag maximalt	40 Grad
---------------------	---------

■ Karakteristiska bullervärden

Garanterad bullerexponering LwA (förarhytten)	101 dB(A)
Buller, uppmätt, LwA	98 dB(A)
Ljudtryck vid förarplats	76 dB(A)

Mått

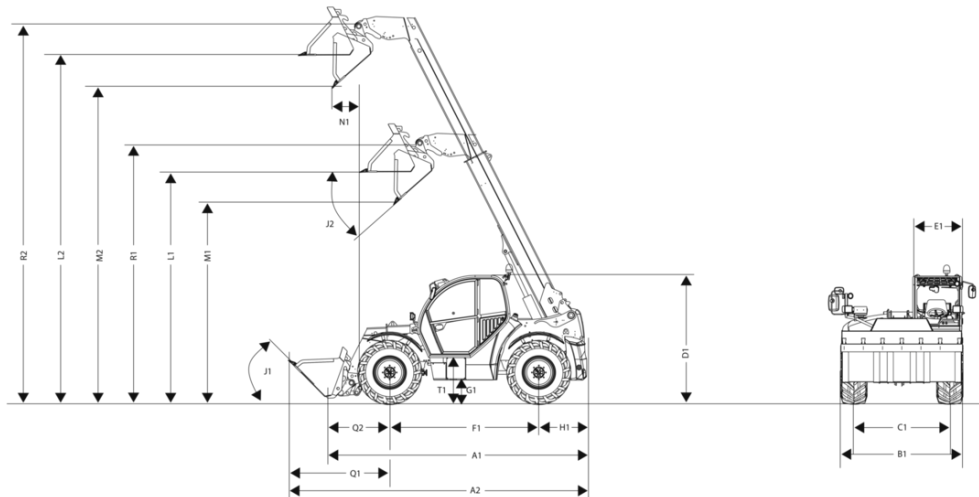

A1	Total längd	4.500 mm
A2	Total längd med skopa	5.250 mm
B1	Total bredd utan skopa	2.095 mm
C1	Spår fram: bak	1.780 mm
D1	Total höjd	2.155 mm
D2	Total höjd med roterande varningsljus	2.300 mm
E1	Bredd på förarhytt	825 mm
F1	Hjulbas centrum	2.750 mm
G1	Markfrigång under axel och växellåda, vagningsdjup	320 mm
H1	Avstånd från bakhjulets mitt till bakkdelen	730 mm
I1	Bakre färdvinkel (lutningsvinkel)	77,5 °
J1	Tippningsvinkel	45 °
K1	Max staplingshöjd	5.835 mm
J2	Tippningsvinkel	22 °
L1	Lasthöjd: inkörd	3.745 mm
L2	Lasthöjd: utmatad	5.610 mm
M1	Dumpningshöjd: inkörd	3.205 mm
M2	Dumpningshöjd: utmatad	5.070 mm
N1	Tippavstånd: utmatad	458 mm
Q2	Avstånd från framhjulslagrets mitt till snabbväxlingsramen	1.030 mm
R1	Skopvridpunkt: inkörd	4.245 mm
R2	Skopvridpunkt: utmatad	6.110 mm
S1	Vändradie hjulytterkant	3.605 mm
S2	Vändradie skopans ytterkant	4.605 mm
T1	Påstigningshöjd förarhyttsgolv	660 mm