



KT407

Ładowarki teleskopowe

Kompaktowość połączona z wydajnością

Ładowarka teleskopowa KT407 przekonuje udźwigiem 4 t i wysokością podnoszenia 7 m. Dzięki hydrostatycznemu napędowi jezdnemu, który umożliwia osiągnięcie prędkości jazdy do maksymalnie 40 km/h bez zmiany biegów, możliwe są szybkie i komfortowe prace przeładunkowe. Kabina zapewnia operatorowi dużo komfortu, a dzięki kolorowemu kodowaniu elementów kontrolnych gwarantowana jest bezpieczna obsługa.

Wysokości kabiny: łączna wysokość zaledwie 2,31 m ze standardową kabiną i seryjnym ogumieniem 24 cale, opcjonalnie z kabiną podwyższoną o 18 cm

Łatwy dostęp do kabiny: wygodne wsiadanie i wysiadanie dzięki wycięciu w podłodze kabiny oraz stopniom wejściowym ułożonym podobnie do schodów

Cztery tryby skrętu: kierowanie wszystkimi kołami, przednią osią i typu „psi chód” oraz ręczny „psi chód” – właściwy tryb skrętu do każdego zastosowania

Przekładnia ecospeed: Przyspieszenie do 40 km/h bez zmiany biegów

Konstrukcja maski silnika: Optymalny widok z prawej strony dzięki masce silnika o płaskim kształcie

Dane techniczne

Standardowe dane silnika

Producent silnika	Deutz
Moc silnika	100 kW
Moc silnika	136 KM
przy maks. liczbie obrotów	2.300 obr./min
Pojemność skokowa	3.621 cm ³
Norma emisji spalin	V
Przetwarzanie spalin	DOC / DPF / SCR

Ciężar

Obciążenie użytkowe (maks.)	4.000 kg
Obciążenie użytkowe przy maks. zasięgu	1.500 kg
Obciążenie użyteczne przy maks. wysokości składowania	2.400 kg
Wysokość składowania (maks.)	7.000 mm
Obciążenie użytkowe maks. (LSP 500 mm)	4.000 kg
Ciężar roboczy	6.810 - 7.850 kg
Siła wrywania (maks.)	50 kN
Siła podnoszenia (maks.)	43 kN

Pojemności

Pojemność zbiornika paliwa	100 l
Pojemność oleju hydraulicznego	100 l
Pojemność roztworu mocznika	9,5 l

Napęd

Standardowa prędkość jazdy	0-30 km/h
Prędkość jazdy opcja 1	0-20 km/h
Prędkość jazdy opcja 2	0-40 km/h
Blokada mechanizmu różnicowego	100% przełączana na osi przedniej (wyposażenie opcjonalne)

Układ hydrauliczny

Hydraulika robocza, wydajność pompy (maks.)	140 l/min
---	-----------

Układ kierowniczy

Maksymalny kąt skrętu	38 stopnie
-----------------------	------------

Wartości charakterystyczne hałasu

Gwarantowany poziom hałasu LwA (kabina)	101 dB(A)
Zmierzony poziom hałasu LwA	99,2 dB(A)
Poziom ciśnienia akustycznego przy uchu kierowcy	72 dB(A)

Wymiary

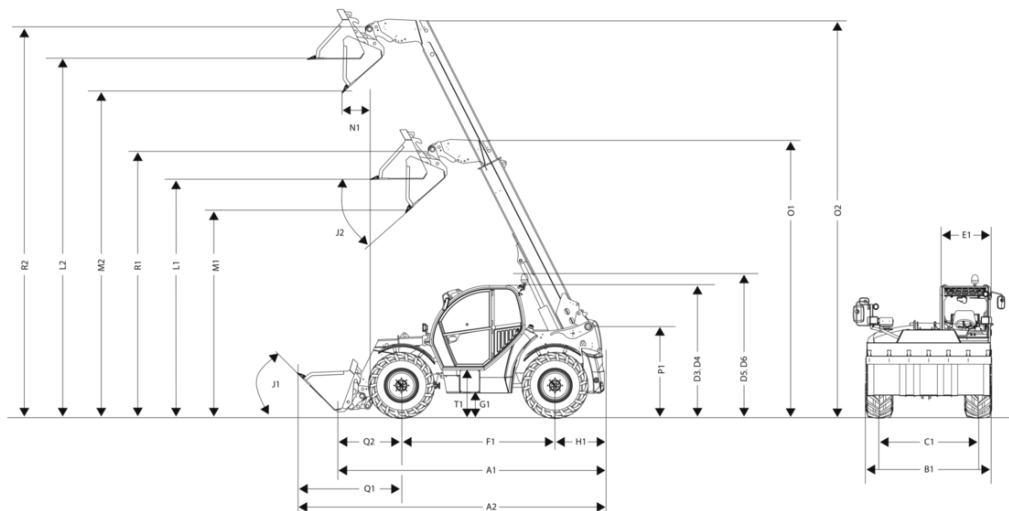

A1	Długość całkowita	4.880 mm
A2	Długość całkowita z łyżką	5.600 mm
B1	Szerokość całkowita bez łyżki	2.285 mm
C1	Rozstaw kół z przodu: z tyłu	1.880 mm
D3	Wysokość całkowita niskiej kabiny	2.310 mm
E1	Szerokość kabiny	990 mm
F1	Rozstaw osi	2.850 mm
G1	Prześwit pojazdu pod osią i przekładnią, głębokość brodenia	415 mm
H1	Odległość od środka koła tylnego do tyłu	740 mm
I1	Kąt najazdu tyłem (kąt nasypu)	60 °
J1	Kąt nabierania	49 °
J2	Kąt wysypu	41 °
L1	Wysokość załadunku: pozycja wsunięta	4.520 mm
L2	Wysokość załadunku: pozycja wysunięta	6.820 mm
M1	Wysokość wysypu: pozycja wsunięta	4.030 mm
M2	Wysokość wysypu: pozycja wysunięta	6.330 mm
N1	Zasięg wysypu: pozycja wysunięta	110 mm
O1	Wysięgnik, długość wyciągu: pozycja wsunięta	5.255 mm
O2	Wysięgnik, długość wyciągu: pozycja wysunięta	7.820 mm
P1	Wysokość całkowita łożyskowania wysięgnika teleskopowego na ramie	1.600 mm
Q1	Ładowarka teleskopowa PGP / Odległość od środka koła przedniego do przedniej krawędzi łyżki	1.920 mm
Q2	Odległość od środka łożyskowania koła przedniego do ramki elementów roboczych	1.290 mm
R1	Wysokość sworznia obrotu łyżki: pozycja wsunięta	5.035 mm
R2	Wysokość sworznia obrotu łyżki: pozycja wysunięta	7.335 mm
S1	Promień skrętu zewnętrznej krawędzi kół	3.840 mm
S2	Promień skrętu zewnętrznej krawędzi łyżki	5.000 mm
T1	Wysokość wejścia, podłoga kabiny	720 mm
D4	Wysokość całkowita wysokiej kabiny	2.490 mm
D5	Wysokość całkowita z ostrzegawczą lampką obrotową – niska kabina	2.540 mm
D6	Wysokość całkowita z ostrzegawczą lampką obrotową – wysoka kabina	2.720 mm
K1	Maks. wysokość składowania	7.000 mm

Wyposażenie seryjne

Kabina

- Wygodna dźwiękoszczelna kabina z systemem tłumienia wibracji, z certyfikatem ROPS i FOPS i widocznością 360 stopni
- Wycieraczka z przodu i z tyłu z przełącznikiem interwałowym z przodu, resetowanie kierunkowskazu
- Przełącznik drzwi do oświetlenia wewnętrznego kabiny, drzwi dzielone, górna część drzwi wyjmowana w dwóch pozycjach pod kątem 180°
- Wyjmowana szyba tylna
- Wysuwana kolumna kierownicy, którą można regulować przy nachyleniu
- Wiszące pedały i wyjmowana mata podłogowa
- Mechanicznie amortyzowany komfortowy fotel operatora Grammer MSG85/721
- Elektronicznie sterowany joystick wielofunkcyjny z wbudowanym przełącznikiem kierunku jazdy i funkcją teleskopową
- 7-calowy kolorowy wyświetlacz LCD do wskazywania wszystkich funkcji pojazdu i Jog Dial
- Kolorowo oznaczone przełączniki do obsługi funkcji układu hydraulicznego, układu elektrycznego, jazdy i bezpieczeństwa
- Ogrzewanie z trójstopniową dmuchawą, 6 dyszami wylotu powietrza i 2 odmrażaczami
- Gniazdo 12 V, uchwyt na butelkę, roleta przeciwsłoneczna
- Reflektor roboczy 1x LED z przodu (1000 lumenów), reflektor roboczy 1x LED z tyłu (1000 lumenów)
- Oświetlenie drogowe zgodne z niemieckimi przepisami o ruchu drogowym (StVZO)
- Ręczny rozłącznik akumulatora

Hydraulika układu kierowniczego i hydraulika robocza

- Cztery tryby skrętu jako wyposażenie seryjne
- 3. obwód sterowniczy i funkcja teleskopu z proporcjonalnym sterowaniem
- Praca ciągła 3. obwodu sterowania przełączanego przez przełącznik przechyłny
- Regulacja ilości oleju dla 3 obwodu sterowania i wszystkich opcjonalnych obwodów sterowania
- System zapobiegający przeciążeniu i wspomaganie operatora „Smart Handling” drugiej generacji (tryb tyżki, tryb wideł i tryb ręczny)
- Przyłącza kontrolne do hydrauliki roboczej i napędu jezdnego

Silnik

- Wielofunkcyjna chłodnica z dużymi oczkami do wody w silniku, oleju hydraulicznego i powietrza ładującego
- Szeroko otwierana maska silnika, wziernik do oleju hydraulicznego i wody chłodzącej
- Kłapa konserwacyjna do łatwego czyszczenia komory silnika

Napęd jezdny i osie

- Bezstopniowa, hydrostatyczna przekładnia z elektronicznym sterowaniem przekładni zależnym od obciążenia

Nadwozie pojazdu i kinematyka

- Rama stalowa odporna na skręcanie o profilu skrzyni
- Ramię teleskopowe jest prowadzone przez 13 elementów ślizgowych ustawianych na zewnątrz
- Amortyzacja warstwy końcowej w siłowniku teleskopu, podnoszenia i przechyłu

Dokumentacja

- Instrukcja eksploatacji; książka serwisowa

Opcje

Stanowisko operatora - Kabina

- Amortyzowany pneumatycznie fotel operatora (MSG95AL/722)
- Amortyzowany pneumatycznie fotel operatora (MSG95AL/722) z podgrzewaniem fotela
- Podłokietnik lewy
- Klimatyzacja
- Wentylowany schowek (chłodzony jeśli maszyna wyposażona w klimatyzację)
- Wysoka kabina z ogrzewaniem zapewniająca optymalną widoczność (+180 mm)
- Lusterko wewnętrzne z uchwytem na telefon komórkowy i podwójnym gniazdem USB
- Kompaktowe lusterko zewnętrzne z lewej strony
 - Nie z:
 - Lusterko zewnętrzne (z prawej strony) regulowane elektrycznie, z podgrzewaniem i automatyką wyłączenia
- Instalacja radiowa (antena, głośniki)
- Instalacja radiowa (radio, antena, głośniki)
- Kamera widoku z prawej strony z przodu (łącznie z dodatkowym monitorem)
- Kamera cofania (zintegrowana z ekranem głównym)
- Ogrzewana szyba kabiny po prawej stronie i z tyłu
- Wysoka kabina z ogrzewaną szybą kabiny po prawej stronie i z tyłu
- Lusterko zewnętrzne (z prawej strony) regulowane elektrycznie, z podgrzewaniem i automatyką wyłączenia
- Lusterko na zaczep holowniczy
- Filtr węglowy powietrza w kabinie

Oświetlenie

- Ostrzegawcza lampa obrotowa LED (żółta)
- Reflektor roboczy LED (1000 lumenów), 1 dodatkowy z przodu, 1 dodatkowy z tyłu
- 2 reflektory robocze LED (1000 lumenów) na ramieniu teleskopowym z boku (rura zewnętrzna)
- Pakiet oświetleniowy LED (1000 lumenów) – (7 dodatkowych reflektorów roboczych – 1x z przodu, 1x z tyłu, 1x z lewej strony, 2x z prawej strony, 2x ramię zewnętrzne)
- Pakiet oświetlenia LED (2000 lumenów) – (8 reflektorów roboczych LED) – wyklucza standardowe reflektory robocze
- Oświetlenie dodatkowe z tyłu LED Basic (1000 lumenów)
- Oświetlenie tablicy rejestracyjnej wraz z uchwytem tablicy rejestracyjnej z przodu – (seria)

Wyposażenie do ruchu drogowego

- Potwierdzenie danych (ABE) dla samodzielnej maszyny roboczej – (seria)
- Traktor WE CoC (świadectwo zgodności WE – homologacja ciągnikowa, 167/2013/WE – klasa T1)
 - Tylko w połączeniu z:
 - Gniazdo do osprzętu tylnego, 7-biegunowe
 - Dodatkowo należy wybrać sprzęg holowniczy przyczepy (nie sprzęg manewrowy)!
- Traktor WE CoC (świadectwo zgodności WE – homologacja ciągnikowa, 167/2013/WE – klasa T1) + potwierdzenie danych; – tylko dla Niemiec!
 - Tylko w połączeniu z:
 - Gniazdo do osprzętu tylnego, 7-biegunowe
 - Dodatkowo należy wybrać sprzęg holowniczy przyczepy (nie sprzęg manewrowy)!

Silnik - Osie - Napęd jezdny

- DEUTZ TCD 3.6 S5 100 kW
- Hydrostat 30 km/h
- Hydrostat 20 km/h
- Ecospeed 40 km/h
- Ecospeed 40 km/h z Smart Driving

Opony

- Alliance 405/70-24 A-323 – bieżnik rolniczy
- Alliance 460/70R24 A-580 – bieżnik rolniczy
- Firestone 460/70 R24 Duraforce Utility – bieżnik wielofunkcyjny
- Mitas 405/70-20 MPT 01 - bieżnik rolniczy
- Alliance 500/60-22,5 A-331 – bieżnik rolniczy

Płyty szybkiej wymiany osprzętu & urządzenie załadowcze

- Stabilizator ciężaru (amortyzator drgań)
- Hydrauliczne urządzenie szybkiej wymiany osprzętu, system Kramer (ładowarka teleskopowa „duża”)
- Mechaniczne urządzenie szybkiej wymiany, system Manitou
- Hydrauliczne urządzenie szybkiej wymiany, system Manitou
- Hydrauliczne urządzenie szybkiej wymiany, system JCB (Q-fit)
- Hydrauliczne urządzenie szybkiej wymiany, system Volvo TPV
- Hydrauliczne urządzenie szybkiej wymiany, system Matbro
- Hydrauliczne urządzenie szybkiej wymiany osprzętu, system CAT
 - Nie z:
 - Zawór przełączający z przodu na 3. obwodu sterowania

Układ hydrauliczny

- Sprzęg holowniczy przyczepy Auto Hitch (wraz z hydraulicznym sterowaniem) i przyłączem wywrotki
- Redukcja ciśnienia 3. obwodu sterowania
- Zawór przełączający z przodu na 3. obwód sterowania
- Złącze do wywracania przyczep
- Automatyczny powrót łyżki (SRA) z funkcją wytrząsania łyżki
- Obwód sterowania do osprzętu tylnego, dwustronnego działania
 - Tylko w połączeniu z:
 - Złącze do wywracania przyczep
- Przewód powrotny bezciśnieniowy z przodu - w komplecie z przewodem oleju wyciekowego
- Układ hydrauliczny napełniony biodegradowalnym olejem hydraulicznym: PANOLIN Synt47
- Multizłącze dla dwóch węży
 - Tylko w połączeniu z:
 - Redukcja ciśnienia 3. obwodu sterowania
 - Hydrauliczne urządzenie szybkiej wymiany osprzętu, system Kramer (ładowarka teleskopowa „duża”)
- Multizłącze dla czterech węży
 - Tylko w połączeniu z:
 - Redukcja ciśnienia 3. obwodu sterowania
 - Zawór przełączający z przodu na 3. obwód sterowania
 - Hydrauliczne urządzenie szybkiej wymiany osprzętu, system Kramer (ładowarka teleskopowa „duża”)

Układ elektryczny

- Gniazdo dla przedniego osprzętu, 4-biegunowe
- Gniazdo do osprzętu tylnego, 7-biegunowe

Opcje bezpieczeństwa

- Immobilizer, wbudowany w kluczyk zapłonowy
- Osłona podwozia
 - Tylko w połączeniu z:
 - Osłona układu napędowego
- Osłona układu napędowego
- Gaśnica (2 kg)
- Ramię teleskopowe ze zgarniaczami brudu
- Pasy ostrzegawcze czerwone / białe (zgodnie z DIN 30710)
- Kontrola poziomu oleju (olej hydrauliczny)
- Blokada siłownika przechyleniowego
- Zabezpieczenie przed przebicciem opon
- Smarowanie na sucho (lakier przeciwcierny) ramienia teleskopowego
- Krata ochronna szyby przedniej, demontowalna (nie dopuszczona do ruchu po drogach publicznych!)
- CESAR DataTag-ID – tylko dla krajów, które korzystają z tego systemu w zakresie własnej instancji prawnej, jak np. Wielka Brytania

Lakierowanie

- Specjalny lakier jednokolorowy według RAL (nie obejmuje części szarych)*
- Powłoka ochronna maszyny do pracy w żrącym środowisku (sól lub nawozy)
 - Tylko w połączeniu z:
 - Smarowanie na sucho (lakier przeciwcierny) ramienia teleskopowego
 - Ramię teleskopowe ze zgarniaczami brudu
 - Osłona układu napędowego
- Ochrona podczas transportu morskiego

* Zastrzegamy sobie prawo odrzucenia lakierów, które wykazują podobieństwo do kolorów chronionych lub połączeń kolorów innych producentów

Inne

- Tempomat niskich prędkości jazdy (CSD) i gaz ręczny
- 100% blokada mechanizmu różnicowego
- Zaczep manewrowy
- Automatyczny zaczep holowniczy 38 mm – zamocowany do ramy
- Mechaniczny sprzęg holowniczy przyczepy 32 mm – zamocowany do ramy
- Kozioł łożyskowy do sprzęgu holowniczego przyczepy (wymagany wkład sprzęgu holowniczego przyczepy z regulacją wysokości)
- Wkład sprzęgu holowniczego przyczepy – automatyczny, 38 mm, do wspornika sprzęgu przyczepy z regulacją wysokości
- Wkład zaczepu holowniczego - kulowy K80 regulowany wysokościowo
- Wkład zaczepu kulowego (K50) do wspornika zaczepu przyczepy z regulacją wysokości, przedłużony
- Wkład zaczepu holowniczego - Piton-Fix regulowany wysokościowo
- Wkład sprzęgu holowniczego przyczepy – mechaniczny, do wspornika sprzęgu przyczepy z regulacją wysokości – 32 mm
- Wkład sprzęgu holowniczego przyczepy automatyczny do wspornika sprzęgu przyczepy z regulacją wysokości – 32 mm
- Sprzęg holowniczy przyczepy CUNA D3 ze wspornikiem sprzęgu przyczepy i regulacją wysokości
- Hydrauliczny zawór hamulcowy przyczepy (system dwuprzewodowy)
- Preseparator podciśnieniowy
- Preseparator cyklonowy
- Preseparator cyklonowy Turbo III
- Wentylator rewersyjny
- Hamulec pneumatyczny (system dwuprzewodowy)
- Podgrzewanie wstępne silnika, paliwa, oleju hydraulicznego (230 V)
- Układ centralnego smarowania (agres. środki)
 - Tylko w połączeniu z:
 - Powłoka ochronna maszyny do pracy w żrącym środowisku (sól lub nawozy)
 - Smarowanie na sucho (lakier przeciwcierny) ramienia teleskopowego
 - Ramię teleskopowe ze zgarniaczami brudu
- Przygotowanie centralnego układu smarowania (przewód smarowy umieszczony w ramieniu)
- Układ centralnego smarowania (w pełni automatyczny)
- EquipCare Dual ID

Wydłużenie gwarancji

- Security 24 miesiące (2000 h)
- Security 36 miesiące (3000 h)
- Security 48 miesiące (3000 h)
- Security 48 miesiące (4000 h)
- Security 48 miesiące (5000 h)
- Security 60 miesiące (4000 h)
- Security 60 miesiące (5000 h)
- Power-Line (24 miesiące lub 2000 godzin)
- Power-Line (36 miesiące lub 3000 godzin)
- Power-Line (48 miesiące lub 3000 godzin)
- Power-Line (48 miesiące lub 4000 godzin)
- Power-Line (48 miesiące lub 5000 godzin)
- Power-Line (60 miesiące lub 4000 godzin)
- Power-Line (60 miesiące lub 5000 godzin)
- EquipCare 36 miesięcy (w tym aplikacja i menedżer) – (standard)