



## 5509

### Teleskoplastare

För dina dagliga mästerverk

En staplingshöjd på upp till 9 m och en nyttolast på 5,5 ton utmärker Kramers största teleskoplastare 5509. Maskinens Deutz-motor har tillräckligt vridmoment för att effektivt kunna utföra tunga arbeten. Standardväxellådan ecospeedPRO sörjer för komfortabelt arbete med körhastigheter på upp till 40 km/h. De intelligenta hjälpsystemen garanterar därmed säkra och korta arbetscykler.

**Fyra sätt att styra:** Fyrhjulstyrning, framaxelstyrning, krabbstyrning och manuell krabbstyrning - rätt typ av styrning för varje applikation

**Axlar för tunga laster:** Maximal livslängd för fordonet även i krävande applikationer tack vare kraftiga axlar

**Staplingshöjd:** Maximal staplingshöjd på 8,75 m med teleskoperande lastanordning

**Motor:** Kraftfulla Deutz-motorer med EU-utsläppsnivå V och maximal effekt på 115 kW (156 hk) samt brett öppningsbara motorhuvar för enkelt underhåll

**Hydraulsystem:** Extremt snabba arbetscykler tack vare kraftfullt hydraulsystem med lastavkänning och maximalt 187 l/min

## Tekniska data

### ■ Motordata, Standard

Motortillverkare	Deutz
Motoreffekt	115 kW
Motoreffekt	156 PS
vid max. varvtal	2.300 U/min
Cylindervolym	4.038 cm <sup>3</sup>
Avgaskrav EU steg	V
Avgasefterbehandling	DOC / DPF / SCR

### ■ Vikter

Nyttolast (max.)	5.500 kg
Nyttolast vid max. räckvidd	2.200 kg
Nyttolast vid max. stapelhöjd	5.500 kg
Staplingshöjd (max.)	8.750 mm
Nyttolast max. (LSP 500 mm)	5.500 kg
Arbetsvikt	10.500 - 11.500 kg

Brytkraft (max.)	67,6 kN
Lyftkapacitet (max.)	67,3 kN

### ■ Volymer

Hydrauloljetankens volym	100 l
Ureatankens volym	12 l

### ■ Drivsystem

Standard hastighet	0-40 km/h
Körhastighet Tillval 1	0-20 km/h
Körhastighet Tillval 2	0-30 km/h

### ■ Styrning

Styrutslag maximalt	38 Grad
---------------------	---------

### ■ Karakteristiska bullervärden

Garanterad bullerexponering LwA (förarhytten)	101 dB(A)
Buller, uppmätt, LwA	97,1 dB(A)
Ljudtryck vid förarplats	72 dB(A)

## Mått

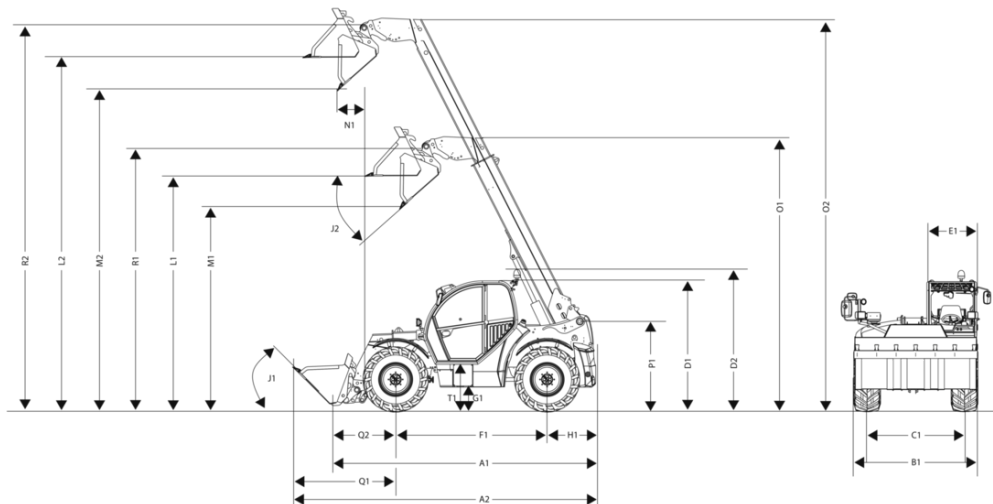

A1	Total längd	5.600 mm
A2	Total längd med skopa	6.690 mm
B1	Total bredd utan skopa	2.500 mm
C1	bak	2.065 mm
D1	Total höjd	2.570 mm
D2	Total höjd med roterande varningsljus	2.740 mm
E1	Bredd på förarhytt	990 mm
F1	Hjulbas centrum	3.150 mm
G1	Markfrigång under axel och växellåda, vadningsdjup	412 mm
H1	Avstånd från bakhjulets mitt till bakhjulet	1.140 mm
I1	Bakre färdvinkel (lutningsvinkel)	32 °
J1	Tippningsvinkel	45 °
K1	Max staplingshöjd	8.750 mm
J2	Tippningsvinkel	41 °
L1	Lasthöjd inkörd	5.545 mm
L2	Lasthöjd utmatad	8.498 mm
M1	Dumpningshöjd inkörd	5.015 mm
M2	Dumpningshöjd utmatad	7.997 mm
N1	Tippavstånd utmatad	63 mm
O1	Teleutdragslängd inkörd	6.277 mm
O2	Teleutdragslängd utmatad	9.243 mm
P1	Total höjd till teleskoparmslagring i ramen	1.935 mm
Q1	Avstånd från framhjulets mitt till skopans framkant	2.400 mm
Q2	Avstånd från framhjulslagrets mitt till snabbväxlingsramen	1.310 mm
R1	Skopvridpunkt inkörd	6.116 mm
R2	Skopvridpunkt utmatad	9.083 mm
S1	Vändradie hjulytterkant	4.415 mm
S2	Vändradie skopans ytterkant	5.650 mm
T1	Påstigningshöjd förarhyttsgolv	975 mm

# Standardutrustning

## Förarhytt

- ROPS/FOPS-testad, bullerisolerad, vibrationsdämpad komforthytt med 360 graders sikt.
- Vindrutetorkare fram och bak med intervallfunktion fram, automatisk retur av blinkers
- Strömbrytare i dörr för innerbelysning, delad dörr, övre delen kan öppnas 180° och spärras i två lägen
- Uppfällbar bakruta
- Teleskoperbar rattstång med justerbar lutning
- Hängande pedaler och uttagbar matta
- Grammer mekaniskt fjädrad komfortabel förarstol MSG85/721
- Elektronisk styrspak, multifunktion, med integrerad körriktningväljare och telekoperingsfunktion
- Färgdisplay på 7" som visar alla fordonsfunktioner; Jog Dial
- Färgmärkta reglage för hydraulfunktioner, elsystem, kör- , och säkerhetsfunktioner
- Värme med 3-steps fläkt, sex munstycken och två defrostermunstycken
- Mugghållare, 12V strömuttag, rullgardin
- Arbetsstrålkastare, 1x med lysdioder fram (1000 lm), arbetsstrålkastare 1x med lysdioder bak (1000 lm)
- Belysning enligt tyska trafikbestämmelser
- Manuell batterifrånskiljare

## Motor

- Grovmaskig kombinationskylare för motorvatten, hydraulolja och laddluft
- Brett öppningsbar motorhuv, inspektionslucka för hydraulolja och kylvatten
- Underhållslucka för enkel rengöring av motorrummet

## Styr- och arbetshydraulik

- Fyra styrningstyper som standard
- Tredje styrkrets och teleskopfunktion med proportionell styrning
- Konstant funktion tredje styrkrets tillkopplingsbar via vippbrytare
- Oljemängd för den 3: e styrkretsen, alla tillvalsstyrkretsar inställbara
- Överbelastnings- och förarassistanssystem "Smart Handling" av den andra generationen (skop-, staplings- och manuellt läge)
- Testanslutning för arbetshydraulik och drivsystem

## Färddrivning och axlar

- Steglös, hydrostatisk Ecospeed-växellåda med lastberoende, elektronisk transmissionsstyrning

## Fordonskonstruktion och kinematik

- Vridstiv ram i lådkonstruktion med sidostöd för teleskoparmen
- Två låsbara förvaringsfack integrerade i motvikterna, vardera med en volym på 22 liter
- Teleskoparmen glider på 13 st utifrån inställbara glidelement
- Ändlägesdämpning i teleskop, lyft- och tippcylindrarna

## Dokumentation

- Bruksanvisning; servicehäfte

# Tillval

## Förarplats - Hytt

- Luftdämpad förarstol (MSG95AL/722)
- Armstöd på vänster sida
- Luftkonditioneringsanläggning
- Ventilerat förvaringsfack (kylt, om klimatanläggning används)
- Inre backspegel med fäste för mobil och dubbelt uttag för USB
- Kompakt backspegel på vänster sida
  - Ej med:
    - Elektriskt justerbar yttre backspegel inkl. spegelvärme med avstängningsautomatik
- Elektriskt justerbar yttre backspegel inkl. spegelvärme med avstängningsautomatik
- Förberedd för radio (antenn, högtalare)
- Radioanläggning (radio, antenn, högtalare)
- Övervakningskamera höger fram (med extra bildskärm)
- Backkamera (integrerad bild i displayen)
- Uppvärmningsbara hyttfönster, höger och bak
- Torkare-spolare på höger sidoruta

## Belysning

- Roterande varningslampa med lysdioder (gul)
- Arbetsstrålkastare LED (1000 lm), 1 styck extra fram, 1 styck extra bak
- Belysningspaket med lysdioder (1000 Lumen) - (7 extra arbetsstrålkastare - 1x fram, 1x bak, 1x vänster, 2x höger, 2x yttre rör)
- Nummerskyttsbelysning inkl. hållare för registreringsskylt fram

## Utrustning för vägtrafik

- Godkänd som motorredskap (LGF)

## Motor - Axlar - Färddrivning

- Ecospeed PRO 40 km/h inkl. Smart Driving
- Ecospeed PRO 30 km/h inkl. Smart Driving
- Ecospeed PRO 40 km/h, minskat till 20 km/h inkl. Smart Driving

## Däck

- Alliance 460/70R24 A-580 - Dragkraftsprofil
- Firestone 500/70 R24 Duraforce Utility - universalprofil
- Alliance 600/55-26.5 A-331 - FLOTATION
  - Kräver:
    - Varningsrand röd/vit (enligt DIN 30710)
    - EG-försäkran om överensstämmelse dragfordon (167/2013/EG - klass T1)
    - Kontaktdon med sju stift för redskap monterade bak på maskin
    - Dessutom måste man välja ett godkänt släpvagnsdrag!

## Snabbväxelplattor & lastsystem

- Laststabilisator (svängningsdämpare)
- Hydraulisk snabbväxlingsanordning, system Kramer ("stor" teleskoplastare) (standard)
- Hydraulisk snabbväxlingsanordning, system Kramer ("stor" teleskoplastare)

## Hydraulik

- Load-Sensing hydraulsystem för redskap, 187 l/min (standard)
- Tryckavlastning i tredje styrkrets
- Skopreturautomatik (SRA) inkl. skakfunktion tippcylinder
- Hydraulsystemet är fyllt med miljövänlig och biologiskt nedbrytbar hydraulolja
- Dubbel multikoppling
  - endast tillsammans med:
    - Tryckavlastning i tredje styrkrets
    - Hydraulisk snabbväxlingsanordning, system Kramer (Teleskoplastare, "stor")
- Fyrfaldig multikoppling
  - endast tillsammans med:
    - Tryckavlastning i tredje styrkrets
    - Hydraulisk styrkrets fram (elektrisk omkoppling)
    - Hydraulisk snabbväxlingsanordning, system Kramer (Teleskoplastare, "stor")
- Hydraulisk nivåutjämning framaxel

## EI

- Uttag för frontmonterade redskap, 4 poligt

## Säkerhetstillval

- Hydraulisk nivåutjämning framaxel
- Mekanisk pendelaxelspär
- Startspär, integrerad i tändningsnyckeln
- Underredsskydd
  - endast med:
    - Skydd för drivlinan
- Skydd för drivlinan
- Brandsläckare (2 kg)
- Smutsavdragare för teleskoparmen
- Varningsrand röd/vit (enligt DIN 30710)
- Övervakning av oljenivå (hydraulolja)
- Tippettspär
- Punkteringskydd
- Torrsmord (glidlack) i teleskoparm
- Skyddsgaller för framruta, kan demonteras (ej tillåten för trafik på allmän väg!)

## Lackering

- Speciallackering - enfärgad enligt RAL (gråa delar är inte medräknade) \*
- Skyddsåtgärder för användning i aggressiva material (salt och gödsel)
  - endast med:
    - Torrsmord (glidlack) i teleskoparm
    - Smutsavdragare för teleskoparmen
    - Skydd för drivlinan
- Skyddsåtgärder för havstransport

\* Vi förbehåller oss rätten att vägra utföra lackering i färger som liknar mönsterskyddade färger eller färgkombinationer från andra tillverkare

## Övrigt

- Krypkörningsfunktion och handgas
- 100 % differentialspär (standard)
- Snabbkoppling
- Undertryck-föravskiljare
- Reverserbar kylfläkt
- Förvärmning motor, bränsle, hydraulolja (230V)
- Centralsmörjsystem (aggr. media)
  - endast med:
    - Skyddsåtgärder för användning i aggressiva material (salt och gödsel)
    - Torrsmord (glidlack) i teleskoparm
    - Smutsavdragare för teleskoparmen
- Förberedd för centralsmörjning (smörmedelsledning på teleskoparm)
- Centralsmörjning (helautomatisk)
- EquipCare Dual ID

## Garantiförlängning

- Security 24 månader (2000 h)
- Security 36 månader (3000 h)
- Security 48 månader (3000 h)
- Security 48 månader (4000 h)
- Security 48 månader (5000 h)
- Security 60 månader (4000 h)
- Security 60 månader (5000 h)
- Power-Line (24 månader eller 2000 h)
- Power-Line (36 månader eller 3000 h)
- Power-Line (48 månader eller 3000 h)
- Power-Line (48 månader eller 4000 h)
- Power-Line (48 månader eller 5000 h)
- Power-Line (60 månader eller 4000 h)
- Power-Line (60 månader eller 5000 h)
- EquipCare 36 månader (inkl. App & Manager) - (Serie)