



2090T

Telescoopwiellader

Technische gegevens

■ Elektrische installatie

Bedrijfsspanning	12 V
Accu	100 Ah
Dynamo	120 A

■ Gewichten

Bedrijfsgegewicht	4.580 - 4.740 kg
Stuwkracht (max.)	3.050 - 3.500 daN
Scheurkracht (max.)	4.345 daN
Hijskracht (max.)	4.255 daN
Kieplast met bak - machine recht, hefinrichting horizontaal	2.980 - 3.060 kg
Kieplast met bak - machine geknikt, hefinrichting horizontaal	2.590 - 2.680 kg
Kieplast met bak - machine recht (uitgeschoven)	1.690 - 1.750 kg
Kieplast met bak - machine geknikt (uitgeschoven)	1.440 - 1.510 kg
Kieplast met bak - machine recht, hefinrichting onderste stand	3.860 - 3.970 kg
Kieplast met bak - machine geknikt, hefinrichting onderste stand	3.350 - 3.480 kg
Kieplast met palletvork - machine recht, hefinrichting horizontaal	2.370 - 2.430 kg
Kieplast met palletvork - machine geknikt, hefinrichting horizontaal	2.060 - 2.130 kg
Kieplast met palletvork - machine recht (uitgeschoven)	1.470 - 1.520 kg
Kieplast met palletvork - machine geknikt (uitgeschoven)	1.260 - 1.320 kg
Kiepvermogen met palletvork, machine recht, transportstand	2.820 - 2.900 kg
Kiepvermogen met palletvork, machine geknikt, transportstand	2.450 - 2.550 kg

■ Bestuurderscabine

Bestuurderscabine	Cabine
-------------------	--------

■ Inhoud tanks

Tankinhoud brandstof	80 l
Tankinhoud hydraulische olie	32 l

■ Aandrijfsysteem

Type aandrijving	ecDrive (Electronic Controlled Drive)
Rijaandrijving	hydrostatisch via verdelerstransmissie en cardanaandrijving
Rijniveaus	2
As	PA 1200
Rijsnelheid standaard	0-20 km/u
Rijsnelheid optie 1	0-30 km/u
Rijsnelheid optie 2	0-40 km/u
Bedrijfsrem	Trommelrem (optie: lamellenrem)
Handrem	Trommelrem (optie: lamellenrem)
Sperddifferentieel	100% vooras+ achteras

■ Hydraulische installatie

Rijhydraulica werkdruk (max.)	500 bar
Werkhydraulica pompcapaciteit (max.)	85 l/min
Werkhydraulica werkdruk (max.)	235 bar

■ Kinematiek

Kinematiektype	Teleskoparm (Z-Kinematik)
Hefcilinder	1
Kiepcilinder	1
Snelwisselsysteem	hydraulisch

■ Besturing

Stuurtype	Hydraulisch knik-pendelsysteem
Stuurcilinder	1
Slingerhoek	± 10 graden

■ Ruiskarakteristiekwaarden

Gemiddeld geluidsniveau LwA (cabine)	99,4 dB(A)
Gegarandeerd geluidsniveau LwA (cabine)	101 dB(A)
Opgegeven geluidsdruk niveau LpA (cabine)	70 dB(A)

■ Motorgegevens standaard

Motorfabrikant	Rehlko
Motortype	KDI 1903 TCR
Cilinder	3
Motorvermogen	50 kW
Motorvermogen	68 pk

bij max. toerental	2.600 U/min
Maximaal aanhaalmoment	250 Nm
Cilindercapaciteit	1.861 cm ³
Type koelmiddel	water
Uitlaatgasnorm	V
Uitlaatgasnabehandeling	DOC/DPF

Afmetingen

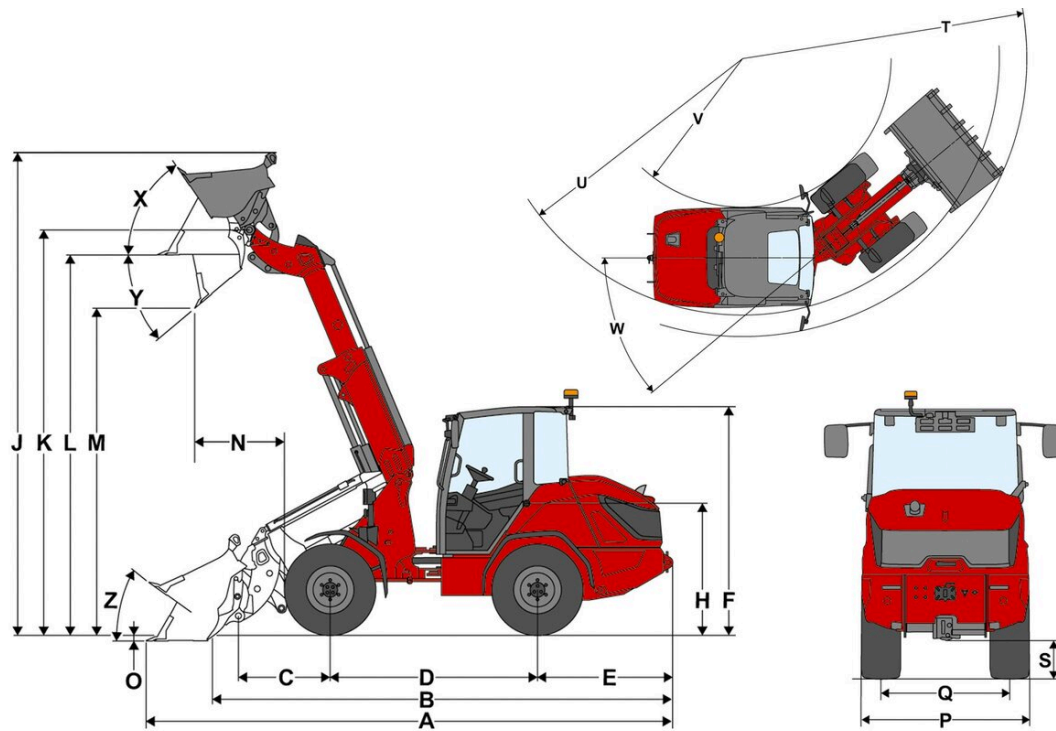

A	Totale lengte	5.590 mm
B	Totale lengte zonder bak	4.780 mm
C	Draaipunt bak (tot middelpunt as)	975 mm
D	Wielbasis	2.200 mm
E	Overhangend achterdeel	1.435 mm
F	Hoogte met cabine	2.485 mm
H	Zithoogte	1.460 mm
J	Totale werkhoopte	5.155 mm
K	Draaipunt bak (max. hefhoogte)	4.300 mm
L	Overlaadhoogte	4.035 mm
M	Uitstorthoogte	3.470 mm
N	Reikwijdte (bij M)	955 mm
O	Schraapdiepte	60 mm
P	Totale breedte	1.520 mm
Q	Spoorbreedte	1.160 mm
S	Bodemvrijheid	345 mm
T	Maximale buitendraaicirkel	4.295 mm
U	Draaicirkel aan buitenrand	3.925 mm
V	Binnendraaicirkel	2.285 mm
W	Knikhoek	40 °
X	Inkiephoek bij max. hefhoogte	56 °
Y	Maximale Uitkiephoek	40 °
Z	Inkiephoek op bodem	36 °

Standaarduitrusting

Motor

- Rehiko KDI 1903 TCR, 50 kW / 68 PS (DOC/DPF), EU: Fase V

Besturing

- Hydraulische knikpendelkoppeling
- Stuurcilinder: 1

Bestuurderscabine

- Cabine 1-deurs incl. verwarming en ventilatie
- Royale ruimte in alle bestuurdersplaatsen
- Achteruitkijkspiegel (links en rechts)
- Ergonomisch grote instap
- Display 7 inch incl. bediening via Jog-Dial
- Verstelbare stuurkolom (hoek en hoogte)
- Armsteun rechts
- Ruitverwarming achter
- 1 aansluiting: 3-polig 12 V

Bestuurdersstoel

- Stoel met stoffen bekleding, mech. Geveerd met veiligheidsgordel, gewichts-, rug- en lendenverstelling

Verlichting

- Verlichting conform StVZO (halogeen)
- Led-achterlichten
- Led-werklampen, 2 voor, 2 achter (1000 lm)

Aandrijfsysteem & assen

- As: Planetaire as PA1200
- Aandrijving: hydrostatisch vierwielaandrijving, elektronisch geregeld, ecDrive (Electronic Controlled Drive)
- Rijmodi: Auto-modus; ECO-modus (reductie van het motortoerental bij het bereiken van de ingestelde snelheid)
- Sperdifferentieel: 100% elektrisch-hydraulisch schakelbaar aan de voor- en achteras
- Snelheid: 20 km/h
- Rijstanden: 2 | 10 km/h / 20 km/h
- Bedrijfsrem: Trommelrem op de vooras via de cardanaandrijving werkend op de achteras
- Trommelrem - bediening via handremhendel aan de vooras, via cardanaandrijving werkend op achteras

Banden

- 365 / 70 R 18 BKT Multimax MP 513 ET20

Laadsysteem

- Telescoop - laadinrichting LS1000
- Snelwisselinrichting (Weidemann HV/HT - C) hydraulisch
- Kinematiek: Z
- Hefcilinder: 1
- Kiepcilinder: 1
- Losstand voor hefcilinders

Hydrauliek

- Elektrisch voorgestuurde joystick met rijrichtingschakelaar en geïntegreerde knop voor sperdifferentieel en proportionele telescoopfunctie
- 3e stuurkring voor, elektrisch, proportioneel (Flow Sharing) via joystick, incl. continue werking
- Verstelling oliehoeveelheid 3e stuurkring via Jog-Dial via display
- Drukcontasting 3e hydraulisch circuit voor op het laadsysteem
- Aanpassing van de karakteristieke curve van de joystick (gevoeligheid van de laadinrichting instelbaar in 3 standen) via Jog-Dial op het display
- Hydraulische oliekoeling

Overige

- Massascheidingschakelaar buiten - mechanisch scheidend
- Tanksteun brandstof in rijrichting rechts

EquipCare (Telematic)

- EquipCare 36 maanden

Opties

Bestuurderscabine & Cabine

- Cabinedeur tweedelig
- Stoel met stoffen bekleding, luchtvering, MSG297A/722
- Stoel met stoffen bekleding, luchtvering, stoelverwarming, stoelventilatie MSG297A/722
- Armsteun rechts + links
- Hoofdsteun - bestuurdersplaats
- Airconditioning
- Radiovoorbereiding DAB+ (antenne, luidsprekers)
- Radio DAB+ compleet
- 2 aansluitingen: 2xUSB/3-polig
- Zonwering
- Panoramaspiegel binnen

Verlichting

- Led-verlichting conform StVZO
- Led-werklampen Performance (2000 lm) op het dak, 4 voor, 2 achter), aan telescooparm, 2 voor
- Actieve werkverlichting
- Led-zwaailichten (oranje), De nationale voorschriften dienen in acht te worden genomen!

Toelating & Rijden op de openbare weg

- Individuele exploitatievergunning < 25 km/h
- Individuele exploitatievergunning > 25 km/h
- Kentekenplaathouder voor en achter
- Waarschuwingsmarkering driehoekig, De nationale voorschriften dienen in acht te worden genomen!

Aandrijfsysteem & assen

- Handmatig gas geven
- Voorverwarming: koelwater, hydraulische olie, 115 V, stekker type B
- Voorverwarming: koelwater, hydraulische olie, 230 V, stekker type E/F
- Voorverwarming: koelwater, hydraulische olie, 230 V, stekker type J (land: CH)

Rijmodus

- Rijmodus Auto/Eco/aanbouwdelen
- Rijmodus Auto/Eco/M-Drive

Rijnsnelheid

- 30 km/h
- 40 km/h Power Drive
- Proportionele snelheidsbegrenzer (langzaam-rijdeninrichting)
- Graafkrachtbeperking

Remsysteem

- Elektro-hydraulische lamellenrem, veerrem in de vooras, via cardanaandrijving op de achteras werken, incl. Hill-hold-functie

Banden

- 400 / 70 R 18 Trelleborg TH400 ET0, profiel AS, breedte 1603 mm, hoogte 2506 mm, 20/30/40 km/h
- 425 / 55 R 17 Alliance 570 ET-15, profiel AS, breedte 1655 mm, hoogte 2445 mm, 20/30 km/h
- 440 / 50 R 17 BKT TracSuper ET-15, profiel RP, breedte 1671 mm, hoogte 2436 mm, 20/30 km/h
- 340 / 80 R 18 Alliance 585 ET15, profiel MPT, breedte 1515 mm, hoogte 2501 mm, 20/30/40 km/h
- 405 / 70 R 18 Alliance 608 ET0, profiel MPT, breedte 1608 mm, hoogte 2513 mm, 20/30/40 km/h

Laadsysteem

- Lastcompensator
- Assistentiepakket laadinrichting (automatische terugkeer van de laadbak, hefhoogtebegrenzing, trilfunctie, Tilt-in-assistent)
- Kiepcilinderblokkering en neerlaatklep (werkplatform)

Snelwisselplaten

- Euro (hydraulisch - ISO23206 EURO HV) (incl. 2x SVK maat 3)
- Matbro (hydraulisch)

Hydrauliek

- Shell Panolin S4 HLP Synth46 (bio-hydraulische olie)

Hydrauliek voor

- Omschakelklep voor op 3e stuurkring (3e stuurkring met 4 koppelingen)
- Drukloze retourleiding voor (1 x Flatface maat 3, stekker) incl. lekolieleiding (1 x Flatface maat 2, stekker)
- Steekkoppeling voor 4e stuurkring (Flatface maat 2)
- Steekkoppeling voor 3e stuurkring (SVK maat 3)
- Steekkoppeling voor 4e stuurkring (SVK maat 3)

De getoonde afbeeldingen, uitrustingen en gegevens kunnen afwijken van het huidige leveringsprogramma van uw land. Mogelijk bevatten de afgebeelde producten optionele extra's waarvoor een meerprijs geldt. Wijzigingen voorbehouden.

Hydrauliek achter

- Hydraulische aansluiting achter, dubbelwerkend (2x SVK, maat 3), bediening: via schakelaars (0 - 1)
- Hydraulische aansluiting achter, dubbelwerkend via omschakelklep (2x SVK, maat 3), bediening: via schakelaars (0 - 1) + 3e hydraulisch circuit
- Hydraulische aansluiting, dubbelwerkend (2x SVK, maat 3) + dubbelwerkend via omschakelklep (2x SVK maat 3)
- Drukloze retourleiding achter (1 x SVK maat 3, stekker) incl. lekolieleiding (1 x Flatface maat 2, stekker)

Elektro-aansluitingen achter

- Contactdoos achter, 3-polig
- Aansluiting achter, 7-polig voor verlichting opbouwgereedschap achterzijde

Elektrisch systeem

Massascheidingschakelaar

- Massascheidingschakelaar bestuurdersplaats - relais scheidend
- Massascheidingschakelaar 2 stuurkringen (scheiding van boordnet en de generator via 2 schakelingen van de accu)

Veiligheidsopties

- Waarschuwingssysteem voor achteruit rijden (akoestisch)
- Omgevingsbewaking achter
- Veiligheidsgordelbewaking
- Achteruitrijcamera
- Wegrijdblokkering contactsleutel, bediening: via gecodeerde contactsleutel

Speciale lak

- Speciale lak RAL éénkleurig - in plaats van Weidemann-rood
- Speciale lak RAL meerkleurig

Overige

- Gereedschapskist, incl. gereedschapset
- Volautomatische centrale smering

Uitbreiding van de garantieduur

- Economy 24 maanden (2500 uur)
- Economy 36 maanden (3000 uur)
- Economy 48 maanden (3500 uur)
- Economy 60 maanden (4000 uur)
- Premium 24 maanden (3000 uur)
- Premium 36 maanden (4000 uur)
- Premium 48 maanden (5000 uur)
- Premium 60 maanden (6000 uur)

Aanhangwagen- en sleeпоoginrichtingen

- Aanhangersysteem 38 mm, automatisch
- rangeeroog (niet toegestaan voor aanhangerbedrijf!)