



## T7035

### Încărcător telescopic

#### ■ Datele motorului standard

Producător motor	Perkins
Tip motor	904J-E36TA
Cilindri	4
Puterea motorului	100 kW
Puterea motorului	136 CP
la turație pe minut max.	2.200 rot/min
Cilindree	3.621 cm <sup>3</sup>
Tipul de agent de răcire	apă
Tratarea ulterioară a gazelor de eșapament	DOC/DPF/SCR
Nivelul mediu al puterii acustice LwA (cabină)	105 dB(A)
Nivelul garantat al puterii acustice LwA (cabină)	106 dB(A)
Nivelul indicat al presiunii acustice LpA (cabină)	76 dB(A)

#### ■ Instalația electrică

Tensiune de funcționare	12 V
Bateria	185 Ah
Alternator	150 A

#### ■ Greutăți

Sarcină utilă (max.)	3.500 kg
Greutatea operațională	7.250 kg

#### ■ Cabina operatorului

Cabina operatorului	Cabina
---------------------	--------

#### ■ Cantități umplere

Volum rezervor combustibil	142 l
Volum rezervor ulei hidrolic	90 l
Volum rezervor soluție de uree	19 l

#### ■ Sistemul de acționare

Tip de propulsie	hidrostatic (cu control electronic)
Propulsie	Arbore cardanic
Trepte de deplasare	3
Axul	PAL 1930
Viteza de deplasare standard	0-20 km/h
Viteza de deplasare opțiunea 1	0-40 km/h
Frâna de serviciu	Frână cu discuri pe puntea din față, cu acționare prin arborele cardanic la puntea din spate Frână cu discuri electro-hidrolică, cu recuperare cu arc pe puntea din față, cu acționare prin arbore cardanic la puntea din spate
Frână de parcare	
Blocaj diferențial	100% punte față (opțiune)

#### ■ Instalația hidrolică

Presiunea de lucru a sistemului hidrolic de propulsie (max.)	500 bar
Debitul sistemului hidrolic de lucru (max.)	138,6 (187) l/min
Presiunea de lucru a sistemului hidrolic de lucru (max.)	261 bar

#### ■ Cinematică

Cilindru de ridicare	1
Cilindru de basculare	1
Dispozitiv de schimbare rapidă	meccanic (hidrolic)

#### ■ Direcție

Tip de direcție	Direcție hidrostatică pe toate roțile, cu sincronizare complet automată
Cilindru de direcție	2
Unghi de bracare max.	2x45 grade
Unghi de oscilație punte spate	± 10 grade

#### ■ Alte informații

DPF = filtru de particule diesel  
DOC = catalizator de oxidare diesel  
SCR = reducere catalitică selectivă

## Dimensiuni

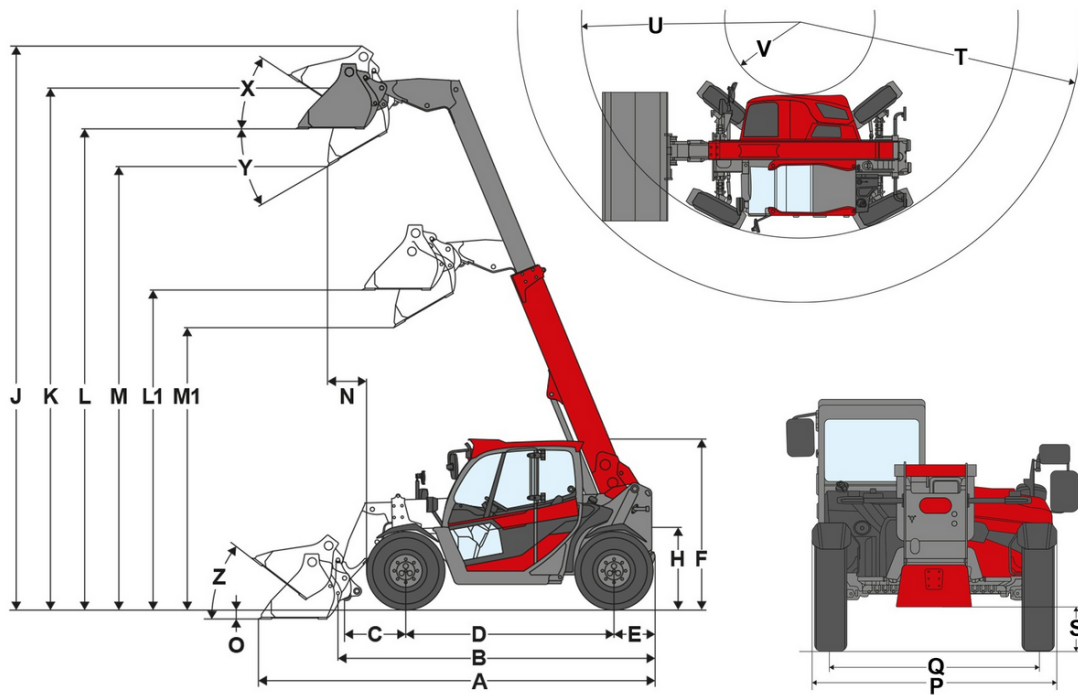

	Echipament standard	Alliance 405/70 R24
<b>A</b>	Total length	6.035 mm
<b>B</b>	Total length without bucket	4.950 mm
<b>C</b>	Bucket pivot point (to center of axle)	871 mm
<b>D</b>	Wheel base	2.950 mm
<b>E</b>	Rear overhang	700 mm
<b>F</b>	Height with cab lowered	
	Height with cab	2.425 mm
	Height with cab raised	
<b>H</b>	Seat height	1.370 mm
<b>J</b>	Total working height	7.895 mm
<b>K</b>	Bucket pivot point (max. lift height)	7.305 mm
<b>L1</b>	Load-over height telescopic arm retracted	4.470 mm
<b>L</b>	Load-over height telescopic arm extended	6.770 mm
<b>M1</b>	Dumping height telescopic arm retracted	3.930 mm
<b>M</b>	Dumping height telescopic arm extended	6.230 mm
<b>N</b>	Reach (at M)	
<b>O</b>	Digging depth	185 mm
<b>P</b>	Total width	2.450 mm
<b>Q</b>	Track width	1.930 mm
<b>S</b>	Ground clearance	370 mm
<b>T</b>	Maximum radius	5.155 mm
<b>U</b>	Radius on the outer edge	3.700 mm
<b>V</b>	Inner radius	1.640 mm
<b>X</b>	Rollback angle at max. lift height	45 °
<b>Y</b>	Dumping angle	44 °
<b>Z</b>	Rollback angle on ground	46 °

## Echipare de serie

### Motor

- Perkins 904J-E36TA, {100 kW (136 PS)}{100 kW (134.1 HP)}, (DOC/DPF/SCR), EU treapta V

### Anvelope

- 405 / 70 - 24 Alliance 152B A323, profil AS

### Sistem de direcție

- Direcție integrală hidrostatică cu sincronizare complet automată
- Unghi de bracaj max. 2 x 45°
- Unghi de pendulare punte spate ±10°
- Cilindru de direcție 2

### Cabină operator

- Cabină cu încălzire și ventilație testată ROPS / FOPS, cu disc de siguranță VSG pe partea dreaptă
- Ștergător de parbriz, plafon și lunetă
- Lunetă încălzită
- Coloană de direcție reglabilă (înclinare și înălțime)
- Indicator de înclinație
- Parasolar
- Suport de sticle
- Cotiera elastică cu joystick, montată pe scaun
- Ecran color de 7" pentru toate informațiile importante despre mașină

### Scaun operator

- Scaun confortabil, cu centură de siguranță, cu suspensie completă, reglare în funcție de greutate, lombară și longitudinală

### Iluminat

- Iluminare conform StVZO
- Lumină de lucru cu LED Basic (1000 lm) pe plafon, 1 față, 1 spate

### Sistem de propulsie

- Osie: osie directe cu planetare
- Tracțiune: Tracțiune integrală hidrostatică Power Drive 255, comandată electronic
- Viteză: {20 km/h}{12.4 mph}
- Trepte de viteză: 2 | {7 km/h / 20 km/h (opțional 40)}{4.4 mph / 12.4 mph (opțional 24.9 mph)}
- Frâna de serviciu: Frână cu lamele pe puntea față care acționează pe puntea spate prin arborele cardanic
- Frâna de parcare Frână cu lamele electro-hidraulică cu rezervă pe arc pe puntea față care acționează pe puntea spate prin arborele cardanic
- Tipuri de direcție: 3 tipuri de direcție, reglabile electric

### Sistem de încărcare

- Braț telescopic înălțime de ridicare {7305 mm}{287.6 in}
- Dispozitiv de schimbare rapidă (sistem Manitou) mecanic
- Cilindru de ridicare: 1
- Cilindru de basculare: 1

### Instalație hidraulică

- Joystick precomandat electric, cu comutator pentru direcția de deplasare și funcție telescopică
- Al 3-lea circuit de comandă față prin joystick; conexiuni Flatface gr.2
- vls (Vertical Lift System)
- Radiatorul de ulei hidraulic

### Aitele

- Instalație de avertizare la deplasarea cu spatele (acustică)
- Cutie documente

### EquipCare (sistem telematic)

- EquipCare 36 luni (incl. aplicație & Manager)

## Opțiuni

### Cabină operator

- Ștergător partea dreaptă
- Încălzire geamuri dreapta și spate
- Grilaj de protecție parbriz, demontabil
- Ajustare electrică oglindă pentru partea dreaptă
- Instalație de climatizare
- Sistem automatizat de climatizare
- Preinstalare radio DAB+ (antena, difuzoare)
- DAB+ radio, Bluetooth / USB / AUX-IN
- 2 prize: 12V / USB
- 3 prize: 12V / USB / 3 pini
- 3 prize: 12V / 12 V / 3 pini
- Suport telefon mobil

### Scaun operator

- Scaun din material textil; suspensie pneumatică
- Scaun din material textil; suspensie pneumatică; încălzire în scaun

### Iluminat

Proiectoare de lucru LED basic (1000 lm)

- 2 proiectoare de lucru LED basic suplimentare, față
- 2 proiectoare de lucru LED basic suplimentare, spate
- 2 proiectoare de lucru LED basic la brațul telescopic

Proiectoare de lucru LED premium (2000 lm)

- 2 proiectoare de lucru LED premium suplimentare, față
- 2 proiectoare de lucru LED premium suplimentare, spate
- 2 proiectoare de lucru LED premium la brațul telescopic
- Girofar LED (galben), (Se vor respecta reglementările în vigoare la nivel național!)

### Omologare și trafic rutier

- Omologare CE-tractor (CoC) (internațional)
- Omologare Ce-tractor (CoC) + carte de identitate pentru Germania
- Suport număr înmatriculare față și spate

### Sistem de propulsie și axe

Sistemul de propulsie

- Motor diesel Perkins 90 kW / 122 CP cuplu motor 500 Nm
- Motor diesel Perkins 100 kW / 136 CP cuplu motor 550 Nm
- Ventilator reversibil
- Preîncălzirea motorului (apă de răcire) 230 V
- Preîncălzire motor (apă de răcire) + preîncălzire ulei hidraulic 230 V
- Acces întreținere radiator

Axe

- Diferențial blocabil 100% în puntea față

Mod de deplasare

- Mod de deplasare Auto / mod Eco

Viteza de deplasare

- Limitator de viteză proporțional (dispozitiv de deplasare lentă) incl. accelerație de mână
- 30 km/h (creșterea vitezei)
- 40 km/h Power Drive 255 (creșterea vitezei)
- Scut motor închis

### Anvelope

- Firestone 460/70 R24 Duraforce, Profil MPT, lățime 2450 mm, înălțime 2440 mm
- Michelin 460/70 R24 XMCL, Profil AS, lățime 2450 mm, înălțime 2440 mm
- Michelin 460/70 R24 Bibload, Profil Bibload, lățime 2450 mm, înălțime 2440 mm
- 460/70R24 Trelleborg TH500, Profil MPT, lățime 2450mm, înălțime 2440 mm

### Sistem de încărcare

Plăci de schimbare rapidă

- Manitou, hidraulic
- Kramer, mecanic
- Kramer, hidraulic
- JCB (Q-Fit) hidraulic
- Matbro, hidraulic
- Racletă murdărie, braț telescopic
- Amortizarea culisei de încărcare & blocare cilindru de basculare

- Amortizarea culisei de încărcare, poziție flotantă & blocare cilindru de basculare

#### **Ulei hidraulic bio**

- Shell PANOLIN S4 HLP Synth 46 (ulei hidraulic bio)

#### **Instalație hidraulică în față**

- Pompă mare (187 l/min)
- Supapă de comutare la al 3-lea circuit de comandă (al 3-lea circuit de comandă cu 4 cuplaje)
- Degajarea presiunii la al 3-lea circuit de comandă față, la brațul telescopic

#### **Instalație hidraulică în spate**

- Un racord hidraulic spate cu efect dublu (două cuplaje) + racord pentru basculantă spate, cu acțiune simplă (un cuplaj)

#### **Conexiuni electrice în față**

- Priză față cu 13 pini, (2x funcții electrice E1/ E2 și iluminat) comandă: Cu 2 butoane de la Joystick; prima funcție cu palpare tastă, a 2-a funcție cu blocare tastă
- Priză față cu 13 pini, (2x funcții electrice E1/ E2 și iluminat) comandă: Cu 2 butoane de la Joystick; prima funcție cu blocare tastă, a 2-a funcție cu palpare tastă
- Priză față cu 13 pini, (2x funcții electrice E1/ E2 și iluminat) comandă: Cu 2 butoane de la Joystick; prima funcție cu palpare tastă, a 2-a funcție cu palpare tastă
- Priză față cu 13 pini, (2x funcții electrice E1/ E2 și iluminat) comandă: Cu 2 butoane de la Joystick; prima funcție cu blocare tastă, a 2-a funcție cu blocare tastă

#### **Instalație hidraulică în spate**

- Priză spate cu 7 pini, pentru iluminat echipamente atașabile spate

#### **Opțiuni de securitate**

- Imobilizator KAT, comandă: cu cheie de contact codată
- Oglindă panoramică în interior
- Cameră marșarier
- Cameră frontală, incl. ecran suplimentar

#### **Altele**

- Trusă de scule incl. set de scule și presă manuală de vaselină cu manetă
- Instalație centrală de lubrifiere complet automată
- Ventil de service pentru schimbarea uleiului la motor
- Tunel central la capac

#### **Prelungirea garanției**

- Economy 24 luni (2500 h)
- Economy 36 luni (3000 h)
- Economy 48 luni (3500 h)
- Economy 60 luni (4000 h)
- Premium 24 luni (3000 h)
- Premium 36 luni (4000 h)
- Premium 48 luni (5000 h)
- Premium 60 luni (6000 h)

#### **Echipament de remorcare și recuperare**

- Oglindă pentru cuplaj remorcă
- Cuplaj pentru manevrare (nu este admis pentru regim de tractare!)
- Cârlig de remorcare automat
- Suport de lagăr pentru cuplaj remorcă
- Cuplaj remorcă automat, reglabil pe înălțime pentru suport de lagăr
- Cuplaj remorcă, cu cap sferic K80, reglabil pe înălțime pentru suport de lagăr
- Cuplaj remorcă, cu cap sferic K50 lung, reglabil pe înălțime pentru suport de lagăr
- Cuplaj remorcă Piton-Fix, reglabil pe înălțime pentru suport de lagăr
- Cuplaj remorcă 32mm mecanic
- Cuplaj remorcă 32mm mecanic, reglabil pe înălțime pentru suport de lagăr
- Frână hidraulică remorcă
- Frână cu aer comprimat cu două conducte

#### **Omologare ca vehicul tractor**

- Omologare CE tractor (CoC) (internațional)
- Omologare CE tractor (CoC) + confirmare date pentru Germania