



2060T

Teleskooppipyöräkuormaajat

■ Moottorin tiedot, vakio

Moottorin valmistaja	Rehlo
Moottorin tyyppi	KDI 1903 TCR
Sylinterit	3
Moottorin teho	42
Moottorin teho	57
enimmäiskierrosluvulla	2.600 r/min
Suurin vääntömomentti	225 Nm
Iskutilavuus	1.861 cm ³
Jäähdytysaineen tyyppi	vesi
Pakokaasustandardi	V
Pakokaasun jälkikäsitely	DOC/DPF

■ Sähkölaitteet

Käyttöjännite	12 V
Akku	100 Ah
Laturi	120 A

■ Painot

Käyttöpaino	4.460 - 4.770 kg
Repäisyvoima (enint.)	4.345 daN
Nostovoima (enint.)	4.255 daN
Kaatokuorma kauhalla – kone suorassa, nostorunko vaakasuora	2.790 - 2.960 kg
Kaatokuorma kauhalla – kone taitettuna, nostorunko vaakasuora	2.430 - 2.600 kg
Kaatokuorma kauhalla – kone suorassa (ulosajettuna)	1.590 - 1.670 kg
Kaatokuorma kauhalla – kone taitettuna (ulosajettuna)	1.360 - 1.450 kg
Kaatokuorma kauhalla – kone suorassa, nostorunko alimmassa asennossa	3.600 - 3.800 kg
Kaatokuorma kauhalla – kone taitettuna, nostorunko alimmassa asennossa	3.150 - 3.350 kg
Kaatokuorma lavahaarukalla – kone suorassa, nostorunko vaakasuora	2.220 - 2.350 kg
Kaatokuorma lavahaarukalla – kone taitettuna, nostorunko vaakasuora	1.940 - 2.070 kg
Kaatokuorma lavahaarukalla – kone suorassa (ulosajettuna)	1.380 - 1.460 kg
Kaatokuorma lavahaarukalla – kone taitettuna (ulosajettuna)	1.190 - 1.270 kg

Kaatokuorma lavahaarukalla – kone suorassa, kuljetusasento	2.630 - 2.780 kg
Kaatokuorma lavahaarukalla – kone taitettuna, kuljetusasento	2.300 - 2.450 kg

■ Ohjaamo

Ohjaamo	FSD (ohjaamo)
---------	---------------

■ Täyttömäärät

Polttoainesäiliön tilavuus	80 l
Hydrauliikkaöljysäiliön tilavuus	32 l

■ Käyttövoima

Käyttötapa	ecDrive (Electronic Controlled Drive)
Voimansiirto	hydrostaattisesti jakovaihteiston ja vetoakselin kautta
Ajonopeudet	2
Akseli	PA 1200
Ajonopeus, vakio	0-20 km/h
Ajonopeus, vaihtoehto 1	0-30 km/h
Käyttöjarru	Rumpujarru (lisävarusteena lamellijarru)
Pysäköintijarru	Rumpujarru (lisävarusteena lamellijarru)
Tasauspyörästäön lukitus	100% etuakseli + taka-akseli

■ Hydrauliikkajärjestelmä

Ajohydrauliikan työpaine (enint.)	500 bar
Työhydrauliikan tuotto (enint.)	74,1 l/min
Työhydrauliikan työpaine (enint.)	235 bar

■ Kinematiikka

Kinematiikan tyyppi	Teleskoparm (Z-Kinematik)
Iskusylinteri	1
Kallistussylinteri	1
Pikavaihtojärjestelmä	hydraulinen

■ Ohjaus

Ohjaustapa	Hydraulinen runkonivel
Ohjaussylinteri	1
Heilahduskulma	± 10 aste

■ Melun ominaisarvot

Keskimääräinen äänenvoimakkuuden taso LwA (ohjaamon suojakatto)	99,9 dB(A)
Taattu äänenvoimakkuuden taso LwA (ohjaamon suojakatto)	101 dB(A)
Ilmoitettu äänenpaineen taso LpA (ohjaamon suojakatto)	70 dB(A)
Keskimääräinen äänenvoimakkuuden taso LwA (ohjaamo)	99,9 dB(A)

Taattu äänenvoimakkuuden taso LwA (ohjaamo)	101 dB(A)
Ilmoitettu äänenpaineen taso LpA (ohjaamo)	69 dB(A)

■ Lisätietoja

FSD = Kuljettajan suojakatto
DPF = Dieselhiukkassuodatin
DOC = Dieselhapetuskatalysaattori
SCR = Selektiivinen katalyyttinen pelkistäminen
Kaatokuormanlaskenta standardin ISO 14397 mukaisesti

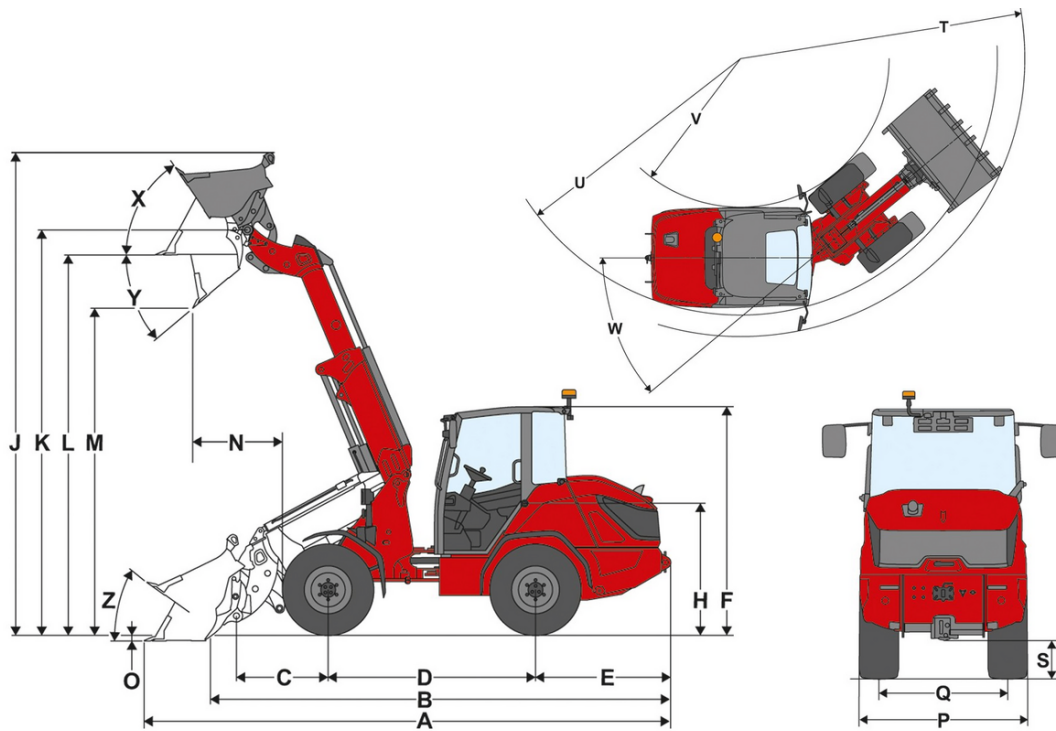

	Vakiovarusteet	365 / 70 R 18 BKT MP513 ET20
A	Total length	5.590 mm
B	Total length without bucket	4.780 mm
C	Bucket pivot point (to center of axle)	975 mm
D	Wheel base	2.200 mm
E	Rear overhang	1.435 mm
F	Height with lowered operator's canopy	2.345 mm
	Height with operator's canopy raised	2.425 mm
	Height with cab	2.425 mm
H	Seat height	1.400 mm
J	Total working height	5.155 mm
K	Bucket pivot point (max. lift height)	4.300 mm
L	Load-over height telescopic arm extended	4.095 mm
M	Dumping height telescopic arm extended	3.470 mm
N	Reach (at M)	955 mm
O	Digging depth	60 mm
P	Total width	1.520 mm
Q	Track width	1.160 mm
S	Ground clearance	345 mm
T	Maximum radius	4.260 mm
U	Radius on the outer edge	3.850 mm
V	Inner radius	2.225 mm
W	Articulation angle	40 °
X	Rollback angle at max. lift height	56 °
Y	Dumping angle	40 °
Z	Rollback angle on ground	36 °

Vakiovarusteet

Moottori

- Rehlko KDI 1903 TCR, {42,0 kW / 57,1 PS}{42,0 kW / 56.3 HP} (DOC/DPF), EU: taso V

Ohjausjärjestelmä

- Hydraulinen taittuva nivelohjaus
- Ohjaussylinterit: 1

Ohjaamo

- ROPS-/FOPS-hyväksytty ohjaamon suojakatto, takalasi
- Runsaasti tilaa kaikissa kuljettajanpaikoissa
- Peilit vasemmalla ja oikealla
- Ergonomisesti tilava sisäänkäynti
- Säädetty ohjauspyörä (kallistus ja korkeus)
- Käsinoja oikealla

Kuljettajan istuin

- Turvavyöllä ja täydellä jousituksella varustettu keinoahkaistuin, jonka selkänojan kulmaa voidaan muuttaa ja joka on säädettyssä pituussuunnassa ja kuljettajan painon mukaan

Valaistus

- Saksan StVZO-lain mukainen valaistus
- LED Basic -työskentelyvalonheittimet (1 000 lm) katossa, 2 edessä, 1 takana

Voimansiirto ja akselit

- Akseli: Planeetta-akseli PA1200
- Voimansiirto: Hydrostaattinen neliveto, elektronisesti säädetty, ecDrive (Electronic Controlled Drive)
- Ajotilat: Auto-tila; ECO-tila (moottorin kierrosluvun alennus asetetun nopeuden saavuttamisen jälkeen)
- Tasauspyörästön lukitus: 100 %, sähköhydraulisesti kytkettävissä etu- ja taka-akselilla
- Nopeus: {20 km/h (valinnainen 30 km/h)}{12,4 mph (valinnainen 18,6 mph)}
- Ajonopeudet: 2 | {10 km/h / 20 km/h}{6,2 mph / 12,4 mph}
- Käyttöjarru: Rumpujarru etuakselilla, joka vaikuttaa takakselille kardaaniksielin kautta
- Seisontajarru: Rumpujarru – käytetään etuakselilla käsijarrun vivulla, joka vaikuttaa takakselille kardaaniksielin kautta

Renkaat

- 365 / 70 R 18 BKT Multimax MP 513 ET20, leveys {1520 mm}{59,84 tuumaa}, korkeus {2425 mm}{95,47 tuumaa}

Lastauslaite

- Teleskooppikuormausrasi LS1000
- Pikavaihtojärjestelmä (Weidemann HV/HT-C), hydraulinen
- Kinematiikka: Z
- Nostosylinterit: 1
- Kallistussylinterit: 1
- Nostosylinterin kellunta-asento

Hydrauliikka

- Sähköisesti esiohjaattu ohjaussauva ajosuunnan kytkimellä ja integroiduilla tasauspyörästölukon ja proportionaalisen teleskooppitoiminnon painikkeilla
- 3. Sähköinen etuohjauspiiri joystickillä, kaksoisnastalla
- Työhydrauliikka {59 l/min (22,9 ccm)}{15,6 tuumaa (1,4 tuumaa)}
- Hydrauliikkaöljyn jäähdytin

EquipCare (telematiikka)

- EquipCare, 36 kuukautta

Valinnaiset varusteet

Ohjaamo

- Matala ohjaamon suojakatto, sis. takalasin
- 1-ovinen ohjaamo, jossa lämmitys ja tuuletus
- Kaksiosainen ohjaamon ovi
- Etu- ja takalasi, pyyhkimet edessä ja takana
- Ohjaamossa laajakulmataustapeili

- Ilmastointilaite
- DAB+-radiovalmius (antenni, kaiutin)
- DAB+-radio
- 1 pistorasias: 2 x USB
- Aurinkosuojaverho
- Säilytyslokero (vasemmalla kuljettajan istuimen vieressä)
- Sisällä panoraamapeili

Kuljettajan istuin

- Kangasistuin, MSG85
- Keinonahkaistuin, ilmajousitus, MSG95
- Kangasistuin, ilmajousitus, korkea selkänoja, MSG95
- Kangasistuin, ilmajousitus, istuinlämmitys, MSG95
- Kangasistuin, ilmajousitus, istuinlämmitys, korkea selkänoja, MSG95
- Kangasistuin, ilmajousitus, MSG95
- Kangasistuin, korkea selkänoja, MSG85

Valaistus

- Saksan StVZO-lain mukainen LED-valaistus
- LED Performance -työskentelyvalonheittimet (2 000 lm) katossa, 2 edessä, 2 takana
- LED Performance -työskentelyvalonheitin (2 000 lm) teleskooppivarressa, 2 edessä
- LED-majakkavalot (keltainen), (paikallisia määräyksiä on noudatettava)

Rekisteröinti ja tieliikennekäyttö

- Erillinen käyttöluva < {25 km/h}{15.5 mph}
- Erillinen käyttöluva > {25 km/h}{15.5 mph}
- Rekisterikilven pidike edessä ja takana
- Varoituskolmio (paikallisia määräyksiä on noudatettava)

Voimansiirto ja akselit

- Käsikaasu
- Esilämmitys: jäähdytysvesi, hydraulikkaöljy, 230 V, pistokkeen tyyppi E/F
- Esilämmitys: jäähdytysvesi, hydraulikkaöljy, 230 V, pistokkeen tyyppi J
- Esilämmitys: jäähdytysvesi, hydraulikkaöljy, 230 V, pistokkeen tyyppi G
- Ajotilat Auto / Eco / työlaitteet
- Ajotilat Auto / Eco / M-Drive
- Proportionaalinen nopeudenrajoitin (ryömintämekanismi)
- Nopeuden lisäys {20 km/h}{12.4 mph}
- Nopeuden lisäys {30 km/h}{18.6 mph}
- Sähköhydraulinen lamelli-jarru, jossa on jousiakku etuakselissa ja joka vaikuttaa taka-akseliin vetoakselin kautta, sis. hill-hold-toiminnon

Renkaat

- 425 / 55 R 17 Alliance 570 ET-15, leveys {1655 mm}{65,16 tuumaa}, korkeus {2386 mm}{93,94 tuumaa}
- 440 / 50 R 17 BKT TracSuper ET-15, leveys {1671 mm}{65,79 tuumaa}, korkeus {2377 mm}{93,58 tuumaa}
- 340 / 80 R 18 Alliance 585 ET15, leveys {1515 mm}{59,65 tuumaa}, korkeus {2441 mm}{96,1 tuumaa}
- 405 / 70 R 18 Alliance 608 ETO, leveys {1608 mm}{63,31 tuumaa}, korkeus {2453 mm}{96,58 tuumaa}

Lastauslaite

Pikavaihtolevyt:

- SkidSteer (hydraulinen – SAEJ2513 SSL HV)
- Matbro (hydraulinen)
- Euro (hydraulinen – ISO23206 EURO HV) (sis. kaksi SVK-liitintä koko 3)

Muuta:

- Kuormausvarren vaimennus

Biohydraulikkaöljy

- Shell Panolin HLP Synt46 (biohydraulikkaöljy)

Hydraulikka edessä

- Työhydraulikka {74,1 l/min (28,5 ccm)}{19,6 gpm (1,74 in³)}
- Paineeton paluu edessä (1 x Flatface Gr.3, pistoke) sis. vuotoöljyputki (1 x Flatface Gr.2, pistoke)
- Pikaliitin Faster 2-osainen – koneen puolella + lisälaitteen puolella
- Vaihtoventtiili edessä 3. ohjauspiirissä (3. ohjauspiiri 4 kytkimellä), (käyttö: valinta kytkimellä (0 - 1) joystick-konsolissa)
- Paineenalennus 3. ohjauspiiri edessä teleskooppivarressa

Hydraulikka takana

- Hydraulikkaliitintä takana, yksitoiminen vaihtoventtiilin kautta (yksi kytkin SVK Gr.3)

Sähköliitännät edessä

- Edessä 13-napainen pistorasia (2 sähkötoimintoa E1/E2 ja valaistus), käyttö: ohjaussauvan kahdella painikkeella, 1. toiminto painikkeella painettava, 2. toiminto lukittuva
- Edessä 13-napainen pistorasia (2 sähkötoimintoa E1/E2 ja valaistus), käyttö: ohjaussauvan kahdella painikkeella, 1. toiminto lukittuva, 2. toiminto painikkeella painettava
- Edessä 13-napainen pistorasia (2 sähkötoimintoa E1/E2 ja valaistus), käyttö: ohjaussauvan kahdella painikkeella, 1. toiminto painikkeella painettava, 2. toiminto painikkeella painettava
- Edessä 13-napainen pistorasia (2 sähkötoimintoa E1/E2 ja valaistus), käyttö: ohjaussauvan kahdella painikkeella, 1. toiminto lukittuva, 2. toiminto lukittuva

Sähköliitännät takana

- Pistorasia takana, 7-napainen, taakse kiinnitettyjen työlaitteiden valaistus

Sähköjärjestelmä

Akun päävirtakytkin:

- akun päävirtakytkin ohjaamossa – erotusrele

Turvallisuusvaihtoehdot

- Peruutusvaroitussjärjestelmä (äänellä)
- Peruutuskamera
- Turvavyövalvonta
- Ajonestolukitus, virta-avain (käyttö koodatulla virta-avaimella)

Kustomoitu ulkoviiri

- Erikoismaalaus, RAL, yksivärinen – Weidemann-punaisen sijasta
- Erikoismaalaus, RAL, monivärinen

Muu

- Työkalulaatikko sis. työkalusarjan
- Häätäpakkaus (varoituskolmio/ensiapulaukku)
- Täysin automaattinen keskusvoitelujärjestelmä
- Valmius keskusvoitelujärjestelmälle (voitelujohto varressa)

Takuun pidennys

- Economy 24 kuukautta (2500 h)
- Economy 36 kuukautta (3000 h)
- Economy 48 kuukautta (3500 h)
- Economy 60 kuukautta (4000 h)
- Premium 24 kuukautta (3000 h)
- Premium 36 kuukautta (4000 h)
- Premium 48 kuukautta (5000 h)
- Premium 60 kuukautta (6000 h)

Perävaunu ja kunnostuslaitteisto

- Vetokoukku {38 mm}{1,5 tuumaa}, automaattinen
- Ohjauskytkin (ei hyväksyty perävaunun käyttöön!)