



T4512 Verreikers

Technische gegevens

■ Motorgegevens standaard

Motorfabrikant	Yanmar
Motortype	3TNV80FT
Cilinder	3
Motorvermogen	18,4 kW
Motorvermogen	25 pk
bij max. toerental	2.600 U/min
Cilindercapaciteit	1.226 cm ³
Type koelmiddel	water
Uitlaatgasnorm	V
Uitlaatgasnabehandeling	-
Gemiddeld geluidsniveau LwA (cabine)	93,5 dB(A)
Gegarandeerd geluidsniveau LwA (cabine)	94 dB(A)
Opgegeven geluidsdrukniveau LpA (cabine)	78 dB(A)

■ Motorgegevens optie 1

Motorfabrikant	Yanmar
Motortype	3TNV86CHT
Cilinder	3
Motorvermogen	33,3 kW
Motorvermogen	45,3 pk
bij max. toerental	2.600 U/min
Cilindercapaciteit	1.568 cm ³
Type koelmiddel	water
Uitlaatgasnorm	V
Uitlaatgasnabehandeling	DOC/DPF
Gemiddeld geluidsniveau LwA (cabine)	94,1 dB(A)
Gegarandeerd geluidsniveau LwA (cabine)	95 dB(A)
Opgegeven geluidsdrukniveau LpA (cabine)	78 dB(A)

■ Elektrische installatie

Bedrijfsspanning	12 V
------------------	------

Accu	77 Ah
Dynamo	80 A

■ Gewichten

Laadvermogen (max.)	1.250 kg
Bedrijfsgewicht	2.750 - 2.900 kg

■ Bestuurderscabine

Bestuurderscabine	Cabine
-------------------	--------

■ Inhoud tanks

Tankinhoud brandstof	33 l
Tankinhoud hydraulische olie	36 l

■ Aandrijfsysteem

Type aandrijving	ecDrive (Electronic Controlled Drive)
Rijaandrijving	hydrostatisch via verdelerttransmissie en cardanaandrijving
Rijniveaus	2

As	PAL 1155
----	----------

Rijsnelheid standaard	0-20 km/u
-----------------------	-----------

Rijsnelheid optie 1	0-30 km/u
---------------------	-----------

Bedrijfsrem	Hydraulisch bediende schijfrem op de vooras via de stuuras, werkend op de achteras
-------------	--

Handrem	Elektro-hydraulische veerrem in de vooras, via stuuras werkend op achteras
---------	--

Sperddifferentieel	100% vooras+ achteras
--------------------	-----------------------

■ Hydraulische installatie

Rijhydraulica werkdruk (max.)	380 bar
-------------------------------	---------

Werkhydraulica pompcapaciteit (max.)	36,4 (41,6-70) l/min
--------------------------------------	----------------------

Werkhydraulica werkdruk (max.)	220 bar
--------------------------------	---------

■ Kinematiek

Hefcilinder	1
-------------	---

Kiepcilinder	1
--------------	---

Snelwisselsysteem	mechanisch (hydraulisch)
-------------------	--------------------------

■ Besturing

Stuurtype	Hydraulische vierwielbesturing met eindpositiesynchronisatie
Stuurcilinder	2
Stuurinslag max.	2x38 graden

Slingerhoek achteras ± 7 graden

■ Overige informatie

DPF = dieselpartikelfilter
DOC = dieseloxidatiekatalysator
SCR = selectieve katalytische reductie

Afmetingen

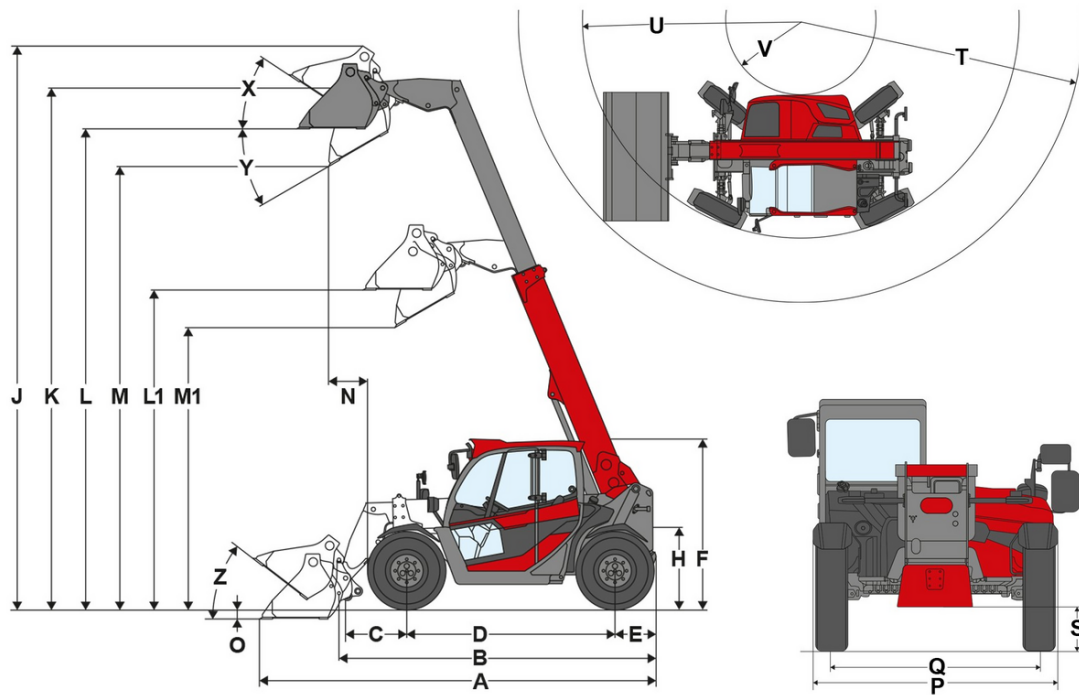

	Standaarduitrusting	10.0/75-15.3 AS ET-40 Starco
A	Totale lengte	3.944 mm
B	Totale lengte zonder bak	2.991 mm
C	Draaipunt bak (tot middelpunt as)	450 mm
D	Wielbasis	1.922 mm
E	Overhangend achterdeel	427 mm
F	Hoogte met cabine laag	
	Hoogte met cabine	1.995 mm
	Hoogte met cabine hoog	
H	Zithoogte	978 mm
J	Totale werkhogte	5.280 mm
K	Draaipunt bak (max. hefhoogte)	4.537 mm
L1	Overlaadhoogte telescooparm ingeschoven	2.949 mm
L	Overlaadhoogte telescooparm uitgeschoven	4.163 mm
M1	Uitstorthoogte telescooparm ingeschoven	2.415 mm
M	Uitstorthoogte telescooparm uitgeschoven	3.630 mm
N	Reikwijdte (bij M)	557 mm
O	Schraapdiepte	91 mm
P	Totale breedte	1.564 mm
Q	Spoorbreedte	1.245 mm
S	Bodemvrijheid	294 mm
T	Draaicirkel maximaal	3.506 mm
U	Draaicirkel aan buitenrand	2.695 mm
V	Binnendraaicirkel	951 mm
X	Inkiephoek bij max. hefhoogte	52 °
Y	Uitkiephoek	31 °
Z	Inkiephoek op bodem	44 °

Standaarduitrusting

Motor

- Yanmar 3 TNV 80 FT, {18,4 kW / 25 PS}{18.4 kW / 24.7 HP}, EU-fase V

Banden

- 255 / 75 - 15.3 (10.0/75-15.3) Starco AS ET-40, profiel AS, breedte {1560 mm}{61.42}, hoogte {1995 mm}{78.54 in}

Besturing

- Hydraulische vierwielbesturing met eindpositiesynchronisatie
- Stuurhoek max. 2x38°
- Pendelhoek achteras ± 7°
- Stuurscilinder: 2

Bestuurderscabine

- Cabine met verwarming en ventilatie, ROPS- en FOPS-gecertificeerd met VSG-veiligheidsruit aan de rechterzijde
- Voor-, dak- en achterrautenwissers
- Verwarmbare achterraut
- Aanduiding van de hellingshoek
- Armsteun met opbergvak
- Zonnegordijn
- Fleshouder
- Opbergnet

Bestuurdersstoel

- Comfortabele stoel met veiligheidsgordel

Verlichting

- Led-werklampen Basic (1000 lm) op de cabine, 1 voor, 1 achter

Aandrijfsysteem

- As: Planeetstuuras PAL1165
- Aandrijving: hydrostatische vierwielaandrijving, elektronisch geregeld, ecDrive (Electronic Controlled Drive)
- Rijmodi: Auto-modus; ECO-modus (reductie van het motortoerental bij het bereiken van de ingestelde rijsnelheid)
- Snelheid: {20 km/h}{12.4 mph}
- Verhoging/verlaging van de rijsnelheid: 2 | {7 km/h / 20 km/h (optioneel 30 km/h)}{4.4 mph / 12.4 mph (optioneel 18.6 mph)}
- Bedrijfsrem: hydraulisch bediende schijfrem op de vooras via de stuuras, werkend op de achteras
- Parkeerrem: elektro-hydraulische veerbelaste rem aan de vooras, via de stuuras ook op de achteras werkend, incl. Auto-Hold-functie

Laadsysteem

- Hefhoogte telescooparm {4537 mm}{178.62}
- Snelwisselinrichting (Weidemann MV/TH - C) mechanisch
- Hefcilinder: 1
- Kiepcilinder: 1

Hydrauliek

- Mechanisch voorgestuurde joystick met rijrichtingsschakelaar en telescoopfunctie
- 3e stuurkring voor via hendel; aansluiting Flatface maat 2
- vls (Vertical Lift System)
- Koeling hydraulische olie

Overige

- Waarschuwingssysteem voor achteruit rijden (akoestisch)

EquipCare (Telematic)

- EquipCare 36 maanden (incl. App & Manager)

Opties

Bestuurderscabine & Cabine

- Tralies vooruit, demonteerbaar
- Kunstlederen stoel; luchtvering; MSG75
- Stoel met stoffen bekleding; luchtvering; MSG75

De getoonde afbeeldingen, uitrustingen en gegevens kunnen afwijken van het huidige leveringsprogramma van uw land. Mogelijk bevatten de afgebeelde producten optionele extra's waarvoor een meerprijs geldt. Wijzigingen voorbehouden.

- Stoel met stoffen bekleding; luchtvering; stoelverwarming; MSG75
- Airconditioning
- Radiovoorbereiding DAB+ (antenne, luidsprekers)
- Radio DAB+ compleet
- Stopcontact achter 2x USB/3-polig
- Verstelbare stuurkolom (hellingshoek en hoogte)

Verlichting

- Verlichting conform StVZO
- Led-verlichting conform StVZO
- Led-werklampen (1000 lm) op cabinedak, 2 voor, 1 achter
- Led-werklampen Performance (2000 lm) op het dak, 2 voor, 2 achter
- Led-werklampen (1000 lm) op telescooparm, 1 voor
- Led-werklampen Performance (2000 lm) op telescooparm, 1 voor
- Led-zwaailicht (geel), neem de nationale voorschriften in acht!

Toelating & Rijden op de openbare weg

- Individuele bedrijfsgoedkeuring < {25 km/h}{15.5 mph}
- Individuele bedrijfsgoedkeuring > {25 km/h}{15.5 mph}
- Kentekenhouder voor en achter klein
- Waarschuwingsmarkeringen, neem de nationale voorschriften in acht!

Aandrijfsysteem & assen

- Dieselmotor Yanmar 3TNV86, {33.3 kW / 45,3 PS}{33.3 kW / 44.7 Hp}(toepassing (toepassing van -15°C - +45°C!)), fase V
- Handgas
- Motorvoorverwarming (koelwater) + voorverwarming hydraulische olie 230 V
- Voorverwarming: koelwater, hydraulische olie; 230 V, stekker type J (voor doelland Zwitserland)
- Omkeerventilator

Assen

- Planeetas PAL1165, hydrostatische vierwielaandrijving met gemiddelde druk, differentieelblokkering 100%

Rijmodi

- Rijmodi Auto/Eco/aanbouwdelen
- Rijmodi Auto/Eco/M-drive

Rijnsnelheid

- Snelheidsbegrenzing proportioneel (langzaamrijdensysteem)
- {30 km/h}{18.6 mph} (snelheidsverhoging)
- Aanpassing besturingstypes

Banden

- 31 x 15.50 - 15 BKT TR 313 ET0, profiel AS, breedte {1560 mm}{61.42 in}, hoogte {1992 mm}{78.43 in}
- 400 / 50 - 15 (31x15.5-15) Starco AS ET0, profiel AS, breedte {1560 mm}{61.42 in}, hoogte {1997 mm}{78.62 in}
- 270 / 65 - 16.5 (10-16.5) Kenda Power Grip ET-40, profiel EM, breedte {1560 mm}{61.42 in}, hoogte {2000 mm}{78.74 in}
- 400 / 50 - 15 Starco Turf Tech ET0, profiel gazonprofiel, breedte {1560 mm}{61.42 in}, hoogte {1995 mm}{78.54 in}
- 270 / 65 - 16.5 (10-16.5) Kenda Rock Grip ET-40, profiel SureTrax, breedte {1560 mm}{61.42 in}, hoogte {2000 mm}{78.74 in}
- 315 / 55 R 16 Continental MPT81 ET-30, profiel MPT81, breedte {1560 mm}{61.42 in}, hoogte {1990 mm}{78.35 in}

Laadsysteem

- Weidemann HV/TH - C (hydraulisch)
- Weidemann HV/TH - C - ECS (hydraulisch - easy coupler system)
- Euro (hydraulisch - ISO23206 EURO HV) (incl. twee koppelingen SVK maat 3)
- SkidSteer (hydraulisch - SAEJ2513 SSL HV)
- SMS HV (hydraulisch)
- Kramer HV/TH - C (hydraulisch)

Hydrauliek

- Shell PANOLIN S4 HLP Synth 46 (biologische hydraulische olie)

Hydrauliek voor

- 3e stuurkring via hendel (twee koppelingen Flatface, maat 2), incl. rooster voor stuurhendel eenvoudig
- 3e Stuurkring proportioneel, incl. continufunctie via schakelaar, incl. telescoopfunctie proportioneel, bediening: via het bedieningswiel voor, op de joystick
- High Flow - vermogenshydraulica enkelvoudig werkend {(70 l/min)}{(18.5 gpm)}, (twee koppelingen 1 x Flatface maat 4A, stekker/1x Flatface maat 4A, huls), bediening: via schakelaar (0 - 1) + hendel voor 3e stuurkring
- Drukloze retourleiding voor (1x Flatface, maat 3, stekker) incl. lekleiding (1x Flatface, maat 2, stekker)
- Snelkoppeling Faster 2-voudig - op de machine
- Snelkoppeling Faster 2-voudig - op de machine + op het aanbouwdeel
- Snelkoppeling Faster 2x 2-voudig - op de machine
- Snelkoppeling Faster 2x 2-voudig - op de machine + op het aanbouwdeel

De getoonde afbeeldingen, uitrustingen en gegevens kunnen afwijken van het huidige leveringsprogramma van uw land. Mogelijk bevatten de afgebeelde producten optionele extra's waarvoor een meerprijs geldt. Wijzigingen voorbehouden.

- Omschakelklep voor op 3e stuurschakeling (3e stuurkring met 4 Flatface-koppelingen, maat 2)
- Drukcontlasting 3e stuurkring, voor op de telescooparm

Hydrauliek achter

- Hydraulica-aansluiting achter, dubbele werking via omschakelklep (twee koppelingen SVK maat 3), (3e stuurkring voor of achter), bediening: via schakelaar (0 - 1) + 3e stuurkring
- Hydraulica-aansluiting achter, dubbele werking (twee koppelingen SVK maat 3) incl. aparte stuurklep, bediening: via schakelaar (1 - 0 - 2)

Elektro-aansluitingen voor

- Stopcontact voor, 13-polig, (2x elektrische functies E1/E2 en verlichting)
- Stopcontact voor, 13-polig, (2x elektrische functies E1/E2 en verlichting)
- Stopcontact voor, 13-polig, (2x elektrische functies E1/E2 en verlichting)
- Stopcontact voor, 13-polig, (2x elektrische functies E1/E2 en verlichting)

Elektro-aansluitingen achter

- Stopcontact achter, 3-polig (2x elektrische functies E3/E4, om te schakelen naar stopcontact voor)
- Stopcontact achter, 7-polig voor verlichting opbouwgereedschap achterzijde
- Accuscheidingsschakelaar 2 schakelcircuits (scheiding van hoofdbekabeling en generator via 2 schakelcircuits van de accu)

Veiligheidsopties

- Startonderbreker contactsleutel (bediening: met de gecodeerde contactsleutel)

Speciale lak

- Speciale lak RAL éénkleurig - in plaats van Weidemann-rood
- Speciale lak RAL meerkleurig

Overige

- Gereedschapskist incl. gereedschapsset en handbediende oliepomp
- Combitas (gevaarendriehoek/verbandtrommel)
- Volautomatische centrale smering

Garantieverlenging

- Economy 24 maanden (2500 uur)
- Economy 36 maanden (3000 uur)
- Economy 48 maanden (3500 uur)
- Economy 60 maanden (4000 uur)
- Premium 24 maanden (3000 uur)
- Premium 36 maanden (4000 uur)
- Premium 48 maanden (5000 uur)
- Premium 60 maanden (6000 uur)

Aanhangwagen- en sleepooginrichtingen

- Zelflaadinrichting (niet goedgekeurd voor aanhangerbedrijf!)
- Rangeerkoppeling (niet goedgekeurd voor aanhangerbedrijf!)
- Aanhangersysteem kogelkop K50
- Aanhangersysteem {38 mm}{1.5 in}, automatisch
- Rangeerkoppeling + aanhangersysteem kogelkop K50
- Aanhangersysteem automatisch + aanhangersysteem kogelkop K50

Zelfrijdende werkmachine met aanhangwagenkoppeling

- Aanhangersysteem {38 mm}{1.5 in}, automatisch