



## EW100

### Excavadora sobre ruedas

Un pensamiento innovador: el futuro de las excavadoras sobre ruedas

Superior a casi cualquier otra excavadora sobre ruedas en una comparación, la EW100 crea nuevos referentes en lo que respecta al rendimiento, la seguridad y la comodidad. La cooperación de los sistemas de asistencia y gestión de implementos con un campo de visión optimizado alrededor de la máquina no podría adaptarse mejor al trabajo diario en la obra. Y con el doble de potencia hidráulica auxiliar, puede manejar cualquier implemento sin renunciar a nada.

### Aspectos destacados

- Excelente visibilidad panorámica
- Máximo rendimiento en todos los ámbitos
- Interfaz humano-máquina
- Uso de remolque
- Interfaz con el implemento

### Ficha técnica

#### ■ Hidráulica

Presión de trabajo hidráulica	300,0 bar
Caudal	180,0 l/min

#### ■ Datos de rendimiento mecánicos

Número de revoluciones nominal	1.900,0 1/min
Velocidad de desplazamiento	30,0 km/h
Velocidad de desplazamiento (Opción)	40,0 km/h

#### ■ Datos mecánicos

Longitud	6.707,0 mm
Anchura	2.450,0 mm
Altura	2.980,0 mm
Peso de servicio	10.320,0 kg
Peso de servicio (mín.-máx.)	10.625,0 - 11.855,0 kg
Profundidad de excavación (máx.)	4.968,0 mm

#### ■ Motor de combustión interna

Refrigeración	Refrigeración por agua
Modelo de motor	Refrigerado por agua
No. de cilindros	4,0
Cilindrada	2.799,0 cm <sup>3</sup>

Inclinación máx.	30,0 °
Tipo de combustible	HVO EN15940
Potencia nominal	55,4 kw
Número de revoluciones nominal	1.900,0 1/min
Par de giro (par motor) máx.	300,0 Nm
Filtro de aire	Filtro de aire seco
Tensión de la batería arranque	12,0 V
Fabricante del motor	Perkins
Denominación del motor	904J-E28T
Carrera	110,0 mm
Aburrir	80,0 mm

#### ■ Parámetros medio ambiente

Nivel de potencia acústica LWA, garantizada	98,0 dB(A)
Valores límite de gases de escape	EU Stage V

#### ■ Chasis de ancho

Presión de trabajo de la hidráulica	440,0 bar
Caudal	180,0 l/min

#### ■ Transporte y almacenamiento

Peso de transporte	10.320,0 kg
--------------------	-------------

## Motores disponibles

### ■ 100 kW Motor diésel (Stage 5)

Refrigeración	Refrigeración por agua
Modelo de motor	Motor diésel
No. de cilindros	4
Cilindrada	3.621 cm <sup>3</sup>
Potencia nominal	100 kw
Número de revoluciones nominal	1.900 1/min
Valores límite para emisiones de escape	EU Stage V
Fabricante del motor	Perkins
Denominación del motor	904J-E36TA
Carrera	120 mlpa
Aburrir	98 mlpa

## Dimensiones

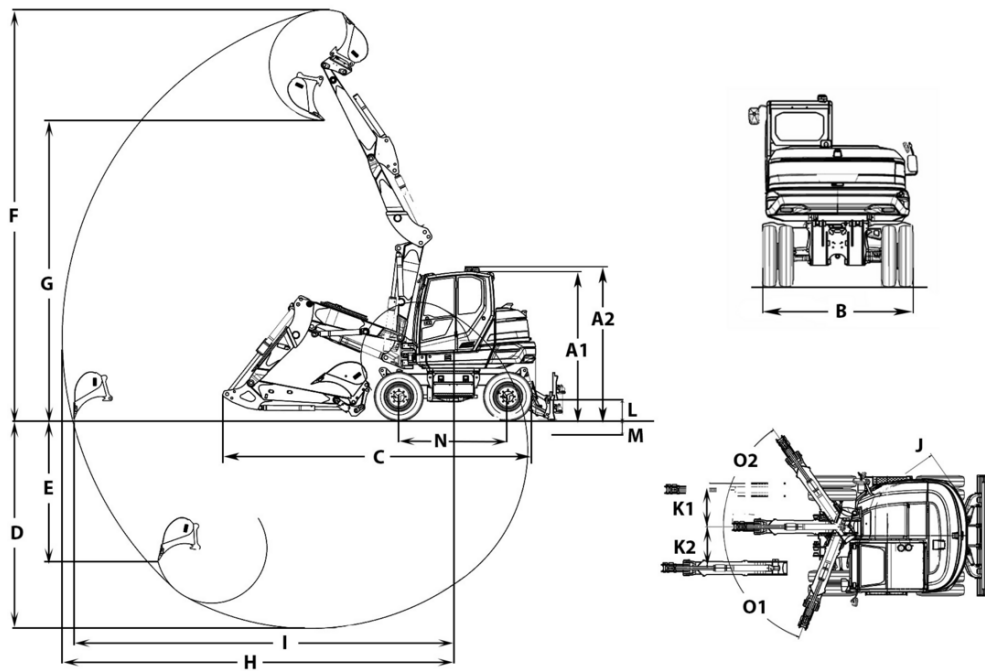

		Neumáticos globo	Neumáticos gemelos con anillo intermedio	Neumáticos gemelos sin anillo intermedio
A1	Altura con cabina Altura pala niveladora	2.963 mm 495 mm	2.980 mm 495 mm	2.971 mm 495 mm
A2	Altura total de la cabina con luz giratoria	3.057 mm	3.074 mm	3.065 mm
B	Anchura tren de rodaje	2.450 mm	2.454 mm	2.521 mm
C	Longitud de transporte	6.314 mm	6.314 mm	6.314 mm
D	Profundidad de excavación máx.	4.211,7 mm	4.211,7 mm	4.211,7 mm
E	Profundidad de excavación máx.	2.858,3 mm	2.858,3 mm	2.858,3 mm
F	Altura de penetración máx.	8.262,4 mm	8.262,4 mm	8.262,4 mm
G	Altura de descarga máx.	5.582,1 mm	5.582,1 mm	5.582,1 mm
I	Alcance máximo en el suelo	7.660,4 mm	7.660,4 mm	7.660,4 mm
J	Radio de giro trasero	1.690 mm	1.690 mm	1.690 mm
K1	Desplazamiento lateral máx. de la pluma (en el lado derecho desde el centro de la cuchara)	940 mm	940 mm	940 mm
K2	Desplazamiento lateral máx. de la pluma (en el lado izquierdo desde el centro de la cuchara)	625 mm	625 mm	625 mm
L	Altura de apilamiento máx. (pala niveladora sobre subrasante)	390 mm	390 mm	390 mm
M	Profundidad de excavación máx. (pala niveladora bajo subrasante)	136 mm	136 mm	136 mm
N	Distancia entre ruedas	2.200 mm	2.200 mm	2.200 mm
O1	Ángulo de giro máx. (sistema de brazo a la izquierda)	70 °	70 °	70 °
O2	Ángulo de giro máx. (sistema de brazo a la derecha)	55 °	55 °	55 °