



KRAMER
on the safe side



KL12.5

Hjullastare

Kompaktgeniet med bästa måtten

Med sin mycket kompakta konstruktion är KL12.5 en populär medhjälpare vid arbete på trånga arbetsplatser. Maskinen kan användas på många sätt tack vare sin ringa storlek och möjliggör därmed insatser i byggnader och körning på gångvägar. Tack vare sin mycket låga egenvikt kan den kompakta bandlastaren transporteras problemfritt på en 3,5 tons släpvagn.

Tekniska data

■ Motordata, Standard

Motortillverkare	Yanmar
Motoreffekt	18,5 kW
Motoreffekt	25,2 PS
vid max. varvtal	2.500 U/min
Cylindervolym	1.331 cm ³
Avgaskrav EU steg	V

■ Vikter

Skopand volym (standardskopa)	0,35 m ³
Nyttolast (max.)	570 kg
Arbetsvikt	1.700 - 2.200 kg
Nyttolast (S=1.25)	750 kg
Dragkraft (max.)	1.160 daN
Lyftkapacitet (max.)	11,5 kN
Tipplast (standardskopa)	1.200 kg
Tipplast (pallgafflar)	930 kg

Tipplast (pallgafflar)*	1.189 kg
-------------------------	----------

■ Volymer

Drivmedeltankens volym	48 l
Hydrauloljetankens volym	39 l

■ Drivsystem

Standard hastighet	0-20 km/h
--------------------	-----------

■ Hydraulsystem

Flöde, arbetssystemets hydraulsystem (max.)	20 l/min
---	----------

■ Kinematik

Kinematik, typ	Z
----------------	---

■ Styrning

Styrutslag maximalt	38 Grad
---------------------	---------

■ Karakteristiska bullervärden

Garanterad bullerexponering LwA (förarhytten)	101 dB(A)
Buller, uppmätt, LwA	97,4 dB(A)
Ljudtryck vid förarplats	80 dB(A)

Mått

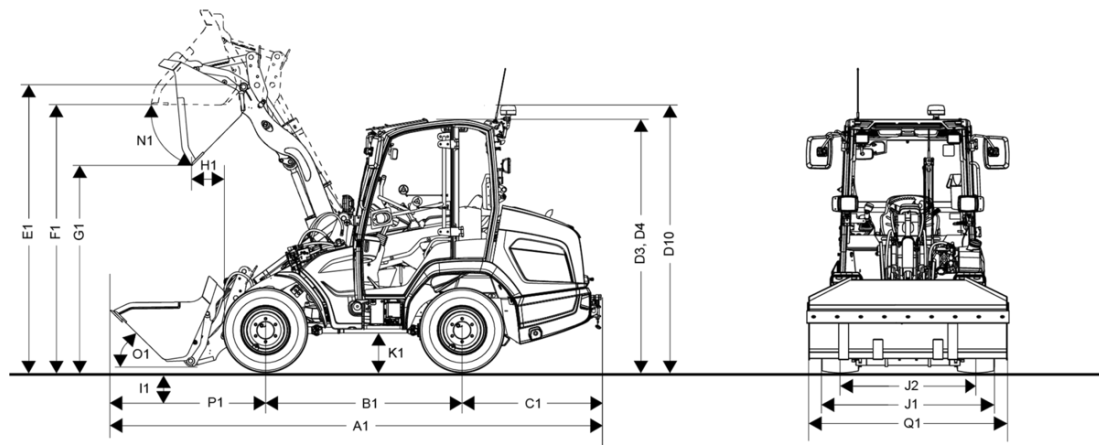

A1	Total längd med påbyggnadsredskap	4.050 mm
B1	Hjulbas centrum	1.525 mm
C1	Bakre överhäng	1.140 mm
D2	Höjd med lågt förarskyddstak	2.020 mm
D3	Höjd med förarhytt	2.170 mm
D4	Höjd med låg förarhytt	2.020 mm
D10	Total höjd med roterande varningsljus	2.490 mm
E1	Maximal höjd skopvridpunkt	2.800 mm
F1	Lasthöjd	2.680 mm
G1	Tipphöjd	2.290 mm
I1	Grävdjup	60 mm
J1	Total bredd	1.240 mm
J2	Bandbredd	970 mm
L1	Vändradie hjulytterkant	2.000 mm
M1	Styrvinkel	38 °
M2	Pendelvinkel	14 °
N1	Tippningsvinkel vid maximal lyfthöjd	40 °
O1	Tippningsvinkel på marken	20 °
P1	Avstånd från framaxelns mitt till kuggspetsen	1.390 mm
Q1	Skopbredd	1.250 mm
R1	Staplingshöjd	2.630 mm