



## 1280 Hoftrac

### ■ Moottorin tiedot, vakio

Moottorin valmistaja	Perkins
Moottorin tyyppi	403 J-17 T
Sylinterit	3
Moottorin teho	18,4 kW
Moottorin teho	25 hv
enimmäiskierrosluvulla	2.800 r/min
Iskutilavuus	1.663 cm <sup>3</sup>
Jäähdytysaineen tyyppi	vesi
Pakokaasustandardi	V
Pakokaasun jälkikäsitely	-

### ■ Sähkölaitteet

Käyttöjännite	12 V
Akku	77 Ah
Laturi	65 A

### ■ Painot

Käyttöpaino	2.300 - 2.580 kg
Repäisyvoima (enint.)	1.939 - 2.058 daN
Nostovoima (enint.)	1.965 - 2.063 daN
Kaatokuorma kauhalla – kone suorassa, nostorunko vaakasuora	1.350 - 1.780 kg
Kaatokuorma kauhalla – kone taitettuna, nostorunko vaakasuora	1.120 - 1.480 kg
Kaatokuorma kauhalla – kone suorassa, nostorunko alimmassa asennossa	2.120 - 3.040 kg
Kaatokuorma kauhalla – kone taitettuna, nostorunko alimmassa asennossa	1.770 - 2.550 kg
Kaatokuorma lavahaarukalla – kone suorassa, nostorunko vaakasuora	1.070 - 1.400 kg
Kaatokuorma lavahaarukalla – kone taitettuna, nostorunko vaakasuora	880 - 1.150 kg
Kaatokuorma lavahaarukalla – kone suorassa, kuljetusasento	1.430 - 1.970 kg
Kaatokuorma lavahaarukalla – kone taitettuna, kuljetusasento	1.190 - 1.640 kg

### ■ Ohjaamo

Ohjaamo	FSD (eps, ohjaamo)
---------	--------------------

### ■ Täyttömäärät

Polttoainesäiliön tilavuus	45 l
Hydrauliikkaöljysäiliön tilavuus	27 l

### ■ Käyttövoima

Käyttötapa	hydrostaattinen
Voimansiirto	Vetoakseli
Ajonopeudet	2
Akseli	T94
Ajonopeus, vakio	0-20 km/h
Käyttöjarru	Hydrostaattinen voimansiirto, joka vaikuttaa kaikkiin 4 pyörään (kulumaton)
Pysäköintijarru	Käyttö- ja seisontajarru voimansiirrossa
Tasauspyörästön lukitus	100 % etuakseli + taka-akseli (valinnainen)

### ■ Hydrauliikkajärjestelmä

Ajohydrauliikan työpaine (enint.)	370 bar
Työhydrauliikan tuotto (enint.)	44,8 l/min
Työhydrauliikan työpaine (enint.)	185 bar

### ■ Kinematiikka

Kinematiikan tyyppi	P
Iskusylinteri	2
Kallistussylinteri	1
Pikavaihtojärjestelmä	mekaaninen (hydraulinen)

### ■ Ohjaus

Ohjaustapa	Hydraulinen runkonivel
Ohjaussylinteri	1
Heilahduskulma	± 12 aste

### ■ Melun ominaisarvot

Keskimääräinen äänenvoimakkuuden taso LwA (ohjaamon suojakatto)	99,9 dB(A)
Taattu äänenvoimakkuuden taso LwA (ohjaamon suojakatto)	101 dB(A)
Ilmoitettu äänenpaineen taso LpA (ohjaamon suojakatto)	84 dB(A)
Keskimääräinen äänenvoimakkuuden taso LwA (ohjaamo)	99,9 dB(A)

Taattu äänenvoimakkuuden taso LwA (ohjaamo)	101 dB(A)
Ilmoitettu äänenpaineen taso LpA (ohjaamo)	79 dB(A)

#### ■ Lisätietoja

FSD = Kuljettajan suojakatto  
eps = Easy Protection System (taittuva ohjaamon suojakatto)  
DPF = Dieselhiukkassuodatin  
DOC = Dieselhapetuskatalysaattori  
Kaatokuormanlaskenta standardin ISO 14397 mukaisesti

# Mitat

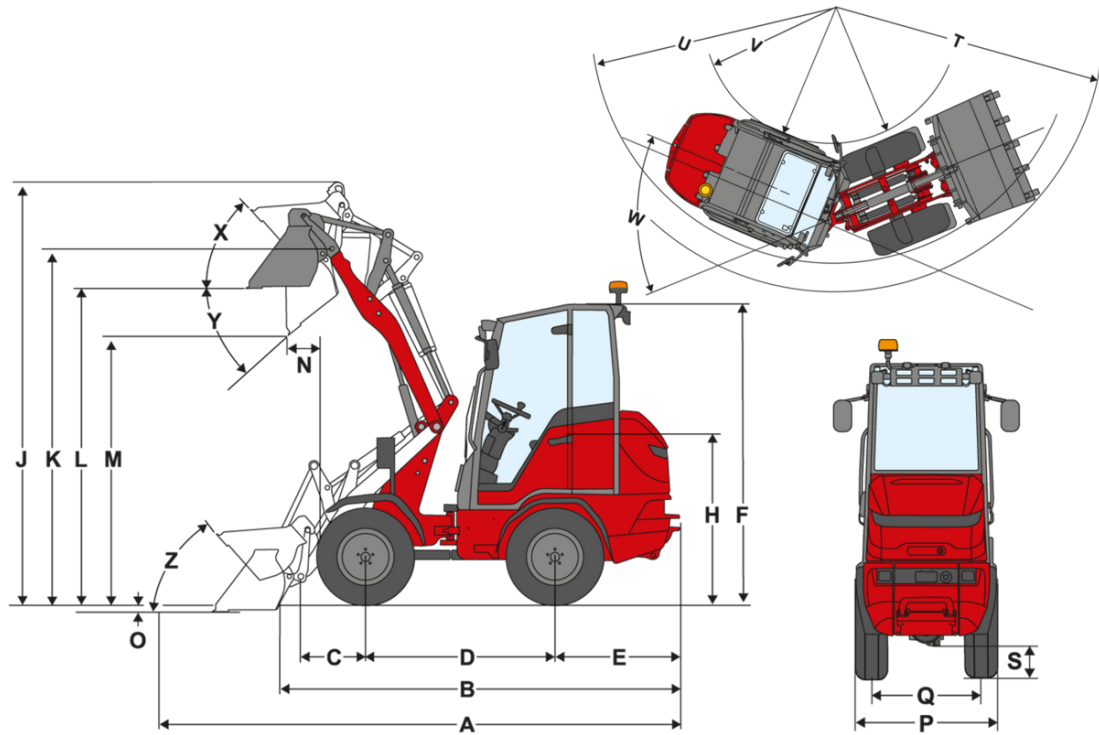

		<b>P-kinematiikka (vakio)</b>	<b>P-kinematiikka (pitkä)</b>
	Vakiovarusteet	10.0/75 - 15.3 AS ET80	10.0/75 - 15.3 AS ET80
<b>A</b>	Total length	4.053 mm	4.276 mm
<b>B</b>	Total length without bucket	3.321 mm	3.545 mm
<b>C</b>	Bucket pivot point (to center of axle)	534 mm	758 mm
<b>D</b>	Wheel base	1.623 mm	1.623 mm
<b>E</b>	Rear overhang	1.054 mm	1.054 mm
<b>F</b>	Height with operator's canopy fixed	2.255 mm	2.255 mm
	Height with fold-down operator's canopy (eps)	2.373 mm	2.373 mm
	Height with fold-down operator's canopy, folded down (eps)	1.856 mm	1.856 mm
	Height with cab	2.280 mm	2.280 mm
<b>H</b>	Seat height	1.320 mm	1.320 mm
<b>J</b>	Total working height	3.461 mm	3.710 mm
<b>K</b>	Bucket pivot point (max. lift height)	2.872 mm	3.120 mm
<b>L</b>	Load-over height	2.544 mm	2.820 mm
<b>M</b>	Dumping height	2.067 mm	2.380 mm
<b>N</b>	Reach (at M)	265 mm	330 mm
<b>O</b>	Digging depth	37 mm	110 mm
<b>P</b>	Total width	1.044 mm	1.044 mm
<b>Q</b>	Track width	780 mm	780 mm
<b>S</b>	Ground clearance		
<b>T</b>	Maximum radius	2.846 mm	2.951 mm
<b>U</b>	Radius on the outer edge	2.546 mm	2.546 mm
<b>V</b>	Inner radius	1.423 mm	1.423 mm
<b>W</b>	Articulation angle	45 °	45 °
<b>X</b>	Rollback angle at max. lift height	47 °	52 °
<b>Y</b>	Dumping angle	44 °	36 °
<b>Z</b>	Rollback angle on ground	48 °	47 °

# Vakiovarusteet

## Moottori

- Perkins 403 J-17T, {18,4 kW / 25 hv}{18,4 kW / 24,7 hv}, vaihe V

## Renkaat

- 10,0 / 75 – 15,3 BKT AS 504 ET80, sis. kääntövanteet, profiili AS, leveys {1 044 mm}{41,1 tuumaa}, leveys käännettynä {1 380 mm}{54,33 tuumaa}

## Ohjausjärjestelmä

- Hydraulinen taittuva nivelohjaus, heilahduskulma:  $\pm 12^\circ$
- Ohjaussylinterit: 1

## Voimansiirto

- Akseli: T94
- Voimansiirto: Hydrostaattinen keskipaineneliveto
- Nopeus: 20 km/h
- Ajovaiheet: 2
- Käyttöjarru: Hydrostaattinen ajokäyttökoneisto, joka vaikuttaa kaikkiin 4 pyörään (kulumaton)
- Seisontajarru: Voimansiirrossa kaikkiin 4 pyörään vaikuttava keskitetty käyttö- ja seisontajarru

## Hydrauliikka

- Mekaanisesti esiohjattu ohjaussauva ajosuunnan kytkimellä
- 3. ohjauspiiri edessä vivulla
- Hydrauliohjauksen jäähdytin

## Ohjaamo

- ROPS/FOPS-hyväksytty ohjaamon suojakatto turvajärjestelmällä
- Sivuttain kallistettava ohjauspulpetti
- Kaikissa ohjauspulpeteissa runsaasti tilaa
- Ergonominen, tilava sisäänkulkukäytävä
- Säädetty ohjauspöytä (kallistus)

## Kuljettajan istuin

- Turvavyöllä ja täydellä jousituksella varustettu mukavuusistuin, jonka selkänojan kulmaa voidaan muuttaa ja joka on säädettävissä pituussuunnassa ja kuljettajan painon mukaan.

## Valaistus

- LED Basic -työskentelyvalonheittimet (1 000 lm) katossa, 2 edessä, 2 takana

## Lastauslaite

- Kuormauslaitteisto LS924
- Pikavaihtojärjestelmä (Weidemann), mekaaninen
- Kinematiikka: P
- Nostosylinterit: 2
- Kallistussylinterit: 1
- Nosto- ja kallistussylinterin kellunta-asento

# Valinnaiset varusteet

## Ohjaamo

- Taittuva ohjaamon suojakatto eps, ROPS-/FOPS-hyväksytty (työskentelyvalonheittimet: 1 edessä kuormausvarressa ja 1 takana)
- 2-ovinen ohjaamo, jossa lämmitys ja tuuletus (työskentelyvalonheittimet: 2 edessä ja 2 takana)
- Oikea käsinoja
- DAB+-radiovalmius (antenni, kaiutin)
- DAB+-radio
- Ohjaamon pistorasia 230 V (liitäntäteho enint. 2 000 W), (toimii vain moottorin esilämmityksen ollessa kytkettynä 230 V:n verkkoon)

## Kuljettajan istuin

- Keinonahkaistuin (vakiona ohjaamon suojakaton kanssa), (MSG 20)
- Keinonahkaistuin; istuinlämmitys (MSG 20)
- Keinonahkaistuin; ilmajousitus (MSG 75)
- Keinonahkaistuin; ilmajousitus; istuinlämmitys (MSG 75)
- Kangasistuin (vakiona ohjaamon kanssa), (MSG 20)

- Kangasistuin; istuinlämmitys (MSG 20)
- Kangasistuin; ilmajousitus (MSG 75)
- Kangasistuin, ilmajousitus, istuinlämmitys (MSG 75)

#### Valaistus

- Saksan StVZO-lain mukainen valaistus
- LED Performance -työskentelyvalonheittimet (2 000 lm) katossa, 2 edessä, 2 takana, LED-työskentelyvalonheittimet, 2 edessä, 2 takana
- LED Basic -työskentelyvalonheittimet (1 000 lm), lisäksi 1 kuormauslaitteistossa
- Majakkavallo (keltainen), kansallisia määräyksiä on noudatettava!
- Majakkavallo (keltainen), jossa on magneettijalka, kansallisia määräyksiä on noudatettava!

#### Tieliikennekäyttö - varusteet

- Erillinen käyttöluva 25 km/h
- Rekisterikilven pidike

#### Moottori

- Moottorin esilämmitys (jäähdytysvesi) + hydraulikkaöljyn esilämmitys 230 V

#### Voimansiirto ja akselit

- Akseli T94, hydrostaattinen keskipaineliveto, tasauspyörästön lukitus 100 %
- Proportionaalinen nopeudenrajoitin (ryömintämekanismi)
- Alustakoroke (+30 mm){1,18 tuumaa}

#### Renkaat

- 10,0 / 75 – 15,3 BKT AS 504 ET40, profiili AS, leveys {1 124 mm}{47,8 tuumaa}, leveys käännettynä {1 300 mm}{51,18 tuumaa}
- 31 x 15,50 – 15 BKT TR 313 ET0, profiili AS, leveys {1 320 mm}{51,97 tuumaa}
- 31 x 15,50 – 15 BKT TR 313 ET-37, profiili AS, leveys {1394 mm}{54,88 tuumaa}
- 400 / 50 – 15 (31 x 15,5–15) Starco AS ET0, profiili AS, leveys {1 294 mm}{50,95 tuumaa}
- 400 / 50 – 15 (31 x 15,5–15) Starco AS ET-37, profiili AS, leveys {1368 mm}{53,86 tuumaa}
- 27 x 8,50 – 15 BKT SkidPower HD ET80, profiili EM, leveys {1 000 mm}{39,37 tuumaa}, leveys käännettynä {1 340 mm}{52,76 tuumaa}
- 27 x 10,50 – 15 BKT SkidPower HD ET60, profiili EM, leveys {1 080 mm}{42,52 tuumaa}, leveys käännettynä {1 330 mm}{52,36 tuumaa}
- 10 – 16,5 BKT SkidPower ET0, profiili EM, leveys {1 200 mm}{47,24 tuumaa}
- 31 x 15,50 – 15 BKT SkidPower HD ET0, profiili EM, leveys {1 340 mm}{52,76 tuumaa}
- 31 x 15,50 – 15 BKT SkidPower HD ET-37, profiili EM, leveys {1414 mm}{55,67 tuumaa}
- 31 x 15,50 – 15 BKT TracMaster ET0, profiili RP, leveys {1 313 mm}{51,69 tuumaa}
- 10 – 16,5 BKT SureTrax HD ET0, profiili Sure Trax, leveys {1 200 mm}{47,24 tuumaa}
- Käännettynä

#### Lastauslaite

- Kuormauslaitteisto P-kinematiikka LS928 ({3 120 mm}{122,84 tuumaa})
- Aisaston vaimennus
- Laskujarruventtiili (suojaus putkirikolta nosto- ja kippisyliinterissä)
- Kauhan asennon osoitin

#### Pikakiinnikkeet

- Weidemann, hydraulinen
- Weidemann HV/HT – C – ECS
- Euro (hydraulinen – ISO23206 EURO HV)
- Skid Steer, hydraulinen
- SMS HV (hydraulinen)

#### Hydrauliikka edessä

- Yksinkertainen lukitus vivussa, 3. ohjauspiiri
- Kaksinkertainen lukitus vivussa, 3. ohjauspiiri
- Vapaa paluu edessä
- 3. ohjauspiiri edessä DN12
- 3. ohjauspiiri Komfort, sis. yksinkertaisen lukituksen vivussa, 3. ohjauspiiri (käyttö: ohjaussauvan painikkeella + kallistamalla sisään ja ulos)
- 4. ohjauspiiri Komfort, sis. yksinkertaisen lukituksen vivussa, 3. ohjauspiiri (käyttö: ohjaussauvan painikkeella + kallistamalla sisään ja ulos), (3. ohjauspiiriä edessä ei voida käyttää samanaikaisesti)
- 4. ohjauspiiri myös 4-kertaisella venttiilillä (käyttö: erillisellä vivulla)
- Faster-pikaliittimet 4-kertaiset – koneen puolella
- Faster-pikaliittimet 4-kertaiset – työlaitteen puolella

#### Hydrauliikka takana

- 1x hydrauliikkaliitäntä takana, yksisuuntainen (yksi SVK-liitin, koko 3) (kuormauslaitteistoa tai 3. ohjauspiiriä edessä ei voi käyttää samanaikaisesti)
- Vapaa paluu takana

### **Biohydrauliikkaöljy**

- Shell PANOLIN S4 HLP Synth 46 (biohydrauliikkaöljy)

### **Sähköliitännät edessä**

- Etupistorasia 3-napainen yksinkertaiselle toiminnolle (käyttö: ohjauspylvään katkaisimella 0-1)
- Etupistorasia 3-napainen kaksinkertaiselle toiminnolle (käyttö: ohjauspylvään katkaisimella 1-0-2)
- Etupistorasia 3-napainen kaksinkertaiselle toiminnolle (käyttö: 2 painikkeella ohjaussauvassa, 1. toiminto painikkeella painettava, 2. toiminto lukkiutuva)

### **Sähköliitännät takana**

- Pistorasia takana, 7-napainen, taakse kiinnitettyjen työlaitteiden valaistus

### **Lisäpaino**

- Pohjalevyn vastapaino ({97 kg}{213,9 lb})
- Valettu takapaino ({93 kg}{205 lb}) koneen pituus +{55 mm}{2,17 tuumaa}

### **Turvallisuusvaihtoehdot**

- Peruutusvaroituslaitteisto (äänellä)

### **Muu**

- Käsirasvapuristin
- Häätäpakkaus (varoituskolmio/ensiapulaukku)
- Hätäläatikko (häätäpakkaukselle) (ei pakollinen ohjaamon kanssa!)
- Työkalulaatikko
- Työkalusarja
- Täysin automaattinen keskusvoitelujärjestelmä

#### Takuun pidennys

- Economy 24 kuukautta (2 500 h)
- Economy 36 kuukautta (3000 h)
- Economy 48 kuukautta (3500 h)
- Economy 60 kuukautta (4000 h)
- Premium 24 kuukautta (3 000 h)
- Premium 36 kuukautta (4000 h)
- Premium 48 kuukautta (5000 h)
- Premium 60 kuukautta (6000 h)

### **Kustomoitu ulkoväri**

- Erikoismaalaus, RAL, yksivärinen – Weidemann-punaisen sijasta
- Erikoismaalaus, RAL, monivärinen

### **Perävaunu ja kunnostuslaitteisto**

- Itselukittuva kytkimen pultit (Ei sallittu perävaunun käytön yhteydessä!)
- Itselukittuva kytkin (Ei sallittu perävaunun käytön yhteydessä!)

### **EquipCare (telematiikka)**

- EquipCare 36 kuukautta (sis. App Managerin)