



5080

Chargeuses sur pneus

Caractéristiques techniques

■ Système électrique

Tension de service	12 V
Batterie	135 Ah
Alternateur	85 A

■ Poids

Poid de fonctionnement	7.000 kg
Charge de basculement avec godet - Machine alignée, flèche horizontale	4.762 kg
Charge de basculement avec godet - machine braquée, flèche horizontale	3.926 kg
Charge de basculement avec fourche à palettes - machine alignée, flèche horizontale	4.254 kg
Charge de basculement avec fourche à palettes - machine braquée, flèche horizontale	3.559 kg

■ Cabine de conduite

Cabine de conduite	Cabine
--------------------	--------

■ Capacité

Capacité réservoir à carburant	105 l
Capacité du réseau d'huile hydraulique	95 l
Capacité du réservoir de solution d'urée	19 l

■ Transmission

Type de transmission	hydrostatique
Système d'entraînement	Arbre de transmission
Gammes de vitesse	2
Essieu	PA 1422/2
Vitesse d'avancement standard	0-20 km/h
Vitesse d'avancement Option 1	0-30 km/h
Vitesse d'avancement Option 2	0-40 km/h
Frein de service	Frein à disques (combiné avec le frein de stationnement)

Frein de stationnement	Frein de service et de stationnement intégré au groupe motopulseur et agissant sur les 4 roues
------------------------	------------------------------------------------------------------------------------------------

Blocage du différentiel	100% Essieu avant+ Essieu arrière
-------------------------	-----------------------------------

■ Système hydraulique

Pression de travail du système hydraulique de translation (max.)	455 bar
Débit du système hydraulique de travail (max.)	100 (115-150) l/min
Pression de travail du système hydraulique de travail (max.)	210 bar

■ Cinématique

Type de cinématique	Z
Vérin(s) de levage	2
Vérin de cavage	1
Système de changement rapide	hydraulique

■ Direction

Mode de direction	Articulation pivotante-oscillante hydraulique
Vérins de direction	2
Angle d'oscillation	±12 degré

■ Valeurs des caractéristiques du bruit

Niveau de puissance acoustique moyen LwA (cabine)	101,4 dB (A)
Niveau de puissance acoustique garanti LwA (cabine)	103 dB (A)
Niveau de pression acoustique déclaré LpA (cabine)	74 dB (A)

■ Données moteur standard

Fabricant du moteur	Perkins
Type de moteur	904J-E36TA
Cylindre	4
Puissance du moteur	100 kW
Puissance du moteur au régime moteur max	136 ch
	2.200 tr/min
Cylindrée	3.621 cm ³

Les illustrations, équipements et caractéristiques indiqués peuvent être différents du programme de livraison applicable à votre pays. Dans certains cas, des équipements spéciaux soumis à un supplément sont représentés sur les illustrations. Sous réserve de modifications.

Type d'agent réfrigérant	eau	Post-traitement des gaz d'échappement	DOC/DPF/SCR
Phase de la norme d'émissions de gaz d'échappement	V		

Dimensions

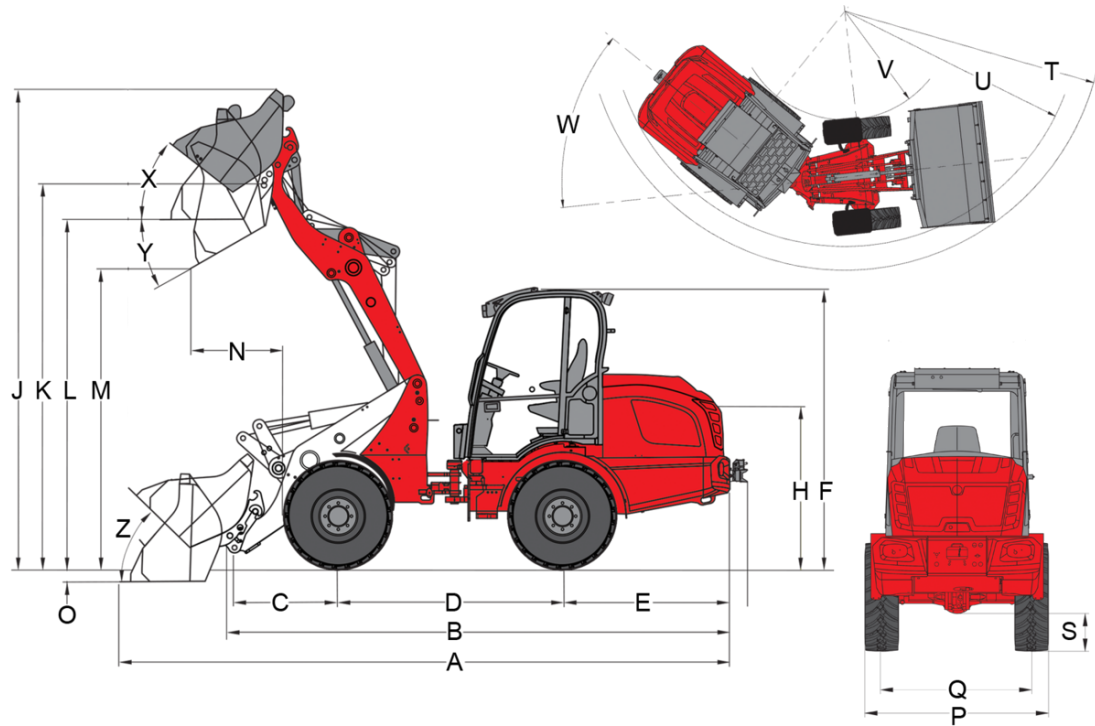

Cinématique en Z (standard)

A	Longueur totale	5.800 mm
B	Longueur totale sans godet	4.790 mm
C	Axe du godet (jusqu'au centre de l'axe)	990 mm
D	Empattement	2.150 mm
E	Déport arrière	1.580 mm
F	Hauteur avec cabine	2.690 mm
H	Hauteur siège conducteur	1.570 mm
J	Hauteur de travail totale	4.580 mm
K	Axe du godet (hauteur de levage max.)	3.690 mm
L	Hauteur de franchissement	3.350 mm
M	Hauteur de déversement	2.880 mm
N	Portée (à M)	850 mm
O	Profondeur de décapage	100 mm
P	Largeur totale	1.984 mm
Q	Largeur des chenilles	1.449 mm
S	Garde au sol	375 mm
T	Rayon extérieur maximal	4.135 mm
U	Rayon au bord extérieur	3.683 mm
V	Rayon intérieur	1.599 mm
W	Angle d'articulation	45 °
X	Angle de rappel à la hauteur de levage max.	38 °
Y	Angle de déversement	28 °
Z	Angle de rappel au sol	46 °

Équipement de série

Moteur

- Perkins 904J-E36TA, 100 kW / 136 ch, phase V

Pneumatiques

- 550/45-22.5 AS ET0, profil AS, largeur 1 990 mm (avec gonflage à l'eau à l'avant)

Direction

- Articulation pivotante-oscillante hydraulique, angle d'oscillation, $\pm 12^\circ$
- Vérins de direction : 2

Transmission & Essieux

- Essieu PA1422/2
- Quatre roues motrices hydrostatiques, sens de marche au choix par joystick
- Frein de service : Frein à disques (combiné avec le frein de stationnement)
- Frein de service et de stationnement central intégré à la transmission et agissant sur les 4 roues
- Blocage de différentiel 100 % à commande électrohydraulique ; enclenchable sur les essieux avant et arrière

Système hydraulique

- 3e circuit hydraulique à l'avant proportionnel parallèle par joystick, avec double effet ; refroidisseur hydraulique
- Position flottante pour vérin de levage
- Réglage du débit d'huile via Jog-Dial
- Décompression des raccords hydrauliques sur le bras de levage

Poste de conduite

- Cabine confort avec chauffage et ventilation ; basculement latéral ; certification ROPS / FOPS
- Siège confort à suspension intégrale avec ceinture de sécurité, réglage du poids, du dossier et de la longueur
- Volant ajustable (inclinaison)
- Accoudoir droit
- Joystick à commande hydraulique avec sélecteur de sens de marche et bouton pour l'activation du blocage de différentiel
- Phares de travail 2 à l'avant, 2 à l'arrière
- Compteur d'heures de fonctionnement
- Jauge de carburant

Divers

- Éclairage routier conforme au code de la route allemand
- Affichage de la position du godet
- Crochet de remorquage

Installation de chargement

- Weidemann hydraulique

EquipCare (télématique)

- EquipCare 36 mois (avec appli & Manager)

Options

Poste de conduite

- Grille de pare-brise
- Boîte de rangement avec support à bouteille (à gauche du siège conducteur)
- Préparation de la radio DAB+ (antenne, haut-parleurs)
- Équipement radio complet DAB+
- Climatisation (hauteur + 25 mm)
- Prise électrique cabine 230 V (puissance de raccordement max. 2000 W), (fonctionnement possible uniquement avec le préchauffage du moteur branché sur secteur 230 V)

Siège conducteur

- Siège ; habillage textile ; chauffage de siège (MSG 85)
- Siège ; habillage textile ; suspension pneumatique (MSG 95AL/722)
- Siège ; habillage textile ; suspension pneumatique ; chauffage de siège (MSG 95AL/732)

Éclairage

- Phares de travail LED, 2 à l'avant et 2 à l'arrière
- Gyrophare (jaune), (veiller à respecter les réglementations nationales !)

Équipement conforme au code de la route

- Autorisation individuelle d'exploitation < 25 km/h
- Autorisation individuelle d'exploitation > 25 km/h
- Support de plaque minéralogique

Moteur

- Accélérateur manuel
- Préchauffage du moteur (eau de refroidissement) + préchauffage de l'huile hydraulique 230 V

Transmission & Essieux

- 30 km/h (augmentation de vitesse)
- 40 km/h (augmentation de vitesse)
- Approche lente (dispositif de conduite lente)
- Bavette à l'avant (montée sur garde-boue)

Pneumatiques

- 400/70-20 AS ET0 AS504, Profil AS, largeur 1840 mm
- 400/70-20 AS ET-50 AS504, Profil AS, largeur 1930 mm
- 500/45-20 AS ET0, Profil AS, largeur 1920 mm
- 550/45-22,5 AS ET-50, Profil AS, largeur 2080 mm
- 600/40-22,5 AS ET-50, Profil AS, largeur 2120 mm
- 405/70 R 18 EM Alliance 608 ET0, Profil EM, largeur 1815 mm
- 405/70 R 20 EM Alliance 608 ET0, Profil EM, largeur 1829 mm
- 340/80 R 18 ET0 Alliance Multiuse 550, Profil Multiuse, largeur 1770 mm
- 400/70 R 20 ET0 Alliance Multiuse 550, Profil Multiuse, largeur 1830 mm
- 400/70 R 20 ET-60 Alliance Multiuse 550, Profil Multiuse, largeur 1950 mm
- 400/70 R 20 ET-50 Michelin Bibload, Profil Bibload, largeur 1944 mm

Installation de chargement

- Suspension du bras chargeur
- Clapets de sécurité de rupture de flexibles (vérins de levage et de cavage)

Plaques d'attache rapide

- Euro hydraulique
- Système hydraulique SkidSteer
- Système hydraulique SMS HV
- Kramer hydraulique
- Système hydraulique Volvo TPV

Hydraulique à l'avant

- Ligne de retour sans pression à l'avant (avec conduit pour fuite hydraulique)
- 3e circuit hydraulique Flow Sharing 100 l/min (le bras chargeur peut être commandé avec le 3e circuit hydraulique)
- 3e circuit hydraulique Flow Sharing 115 l/min (le bras chargeur peut être commandé avec le 3e circuit hydraulique)
- 4e circuit hydraulique Flow Sharing 100 l/min (le bras chargeur peut être commandé avec le 3e circuit hydraulique)
- 4e circuit hydraulique Flow Sharing 115 l/min (le bras chargeur peut être commandé simultanément)
- High Flow Load-Sensing - Circuit hydraulique haut débit à double effet 150 l/min (hauteur de la machine + 30 mm !)
- 3e circuit hydraulique électrique proportionnel de série, (le bras chargeur peut être commandé avec le 3e circuit hydraulique)
- 4e circuit hydraulique auxiliaire électrique proportionnel parallèle (commande : via molette de commande sur la droite du joystick)
- Radiateur d'huile hydraulique supplémentaire

Hydraulique à l'arrière

- Ligne de retour dépressurisée à l'arrière
- Une connexion hydraulique à l'arrière à double effet via électrovanne (l/min comme le 3ème circuit hydraulique à l'avant), (3e circuit hydraulique à l'avant ou à l'arrière), (commande : par bouton-poussoir (0 - 1) sur la console de joystick + 3ème circuit hydraulique)
- Un raccord hydraulique à l'arrière (63 l/min) à double effet (deux raccords) avec distributeur séparé (commande : par interrupteur (1 - 0 - 2) sur la console de joystick)
- Deux raccords hydrauliques à l'arrière (63 l/min) à double effet (quatre raccords) avec distributeur séparé (commande : 1 raccord DW par interrupteur (1 - 0 - 2), 1 raccord DW par bouton (1 - 0 - 2)), (les raccords peuvent être commandés simultanément)

Huile hydraulique biodégradable

- Shell PANOLIN S4 HLP Synth 46 (Huile hydraulique bio)

Les illustrations, équipements et caractéristiques indiqués peuvent être différents du programme de livraison applicable à votre pays. Dans certains cas, des équipements spéciaux soumis à un supplément sont représentés sur les illustrations. Sous réserve de modifications.

Raccords électriques à l'avant

- Prise électrique à l'avant à 7 pôles pour l'éclairage des équipements à l'avant
- Prise électrique avant à 3 pôles pour double fonction (Commande : par 2 touches sur le joystick ; 1e fonction à touche, 2e fonction à bascule)
- Prise électrique avant à 3 pôles pour double fonction (Commande : par 2 touches sur le joystick ; 1e fonction à bascule, 2e fonction à touche)
- Prise électrique avant à 3 pôles pour double fonction (Commande : par 2 touches sur le joystick ; 1e fonction à touche, 2e fonction à touche)
- Prise électrique avant à 3 pôles pour double fonction (Commande : par 2 touches sur le joystick ; 1e fonction à bascule, 2e fonction à bascule)

Raccordements électriques à l'arrière

- Prise de courant à l'arrière, 7 pôles pour l'éclairage des équipements arrière
- Prise de courant arrière, 3 pôles (commande : par interrupteur (1 - 0 - 2) sur la console de joystick)

Options de sécurité

- Avertisseur de marche arrière (sonore)
- Dispositif anti-démarrage (Commande par contacteur à clé codé)
- Bouchon verrouillable du réservoir de DEF

Divers

- Coupe-batterie 2 circuits de commutation (interrupteur de la tension de bord et du générateur sur 2 voies de commutation de la batterie)
- Pompe à graisse manuelle
- Sac Sécurité (triangle de signalisation / trousse de premier secours)
- Boîte à outils
- Jeu d'outillage
- Protection de l'arbre à cardans
- Graissage centralisé entièrement automatique

Extension de la garantie

- Garantie Economy 24 mois (2500 h)
- Garantie Economy 36 mois (3000 h)
- Garantie Economy 48 mois (3500 h)
- Garantie Economy 60 mois (4000 h)
- Garantie Premium 24 mois (3000 h)
- Garantie Premium 36 mois (4000 h)
- Garantie Premium 48 mois (5000 h)
- Garantie Premium 60 mois (6000 h)

Peinture spéciale

- Peinture spéciale unicolore RAL - au lieu du rouge Weidemann
- Peinture spéciale RAL (plusieurs couleurs)

Dispositifs d'attelage et de dépannage

- Attache-remorque automatique
- Attelage de remorque réglable en hauteur, automatique
- Attelage de remorque réglable en hauteur, boule
- Attache-remorque Hitch

Machine de travail automotrice avec dispositif d'attelage

- Attache-remorque automatique