



3060T Teleskophjullastare

Tekniska data

■ Motordata, Standard

Motortillverkare	Rehiko
Motormodell	KDI 2504 TCR
Cylinder	4
Motoreffekt	48 kW
Motoreffekt	65 PS
vid max. varvtal	2.200 U/min
Vridmoment maximalt	300 Nm
Cylindervolym	2.482 cm ³
Kylmedelstyp	vatten
Avgaskrav EU steg	V
Avgasefterbehandling	DOC/DPF

■ Elsystem

Arbetsspänning	12 V
Batteri	100 Ah
Generator	120 A

■ Vikter

Arbetsvikt	5.110 - 5.650 kg
Brytkraft (max.)	4.470 daN
Lyftkapacitet (max.)	4.620 daN
Tipplast med skopa - rak maskin, laddningsram horisontell	2.870 - 3.190 kg
Tipplast med skopa - svängd maskin, laddningsram horisontell	2.500 - 2.790 kg
Tipplast med skopa - rak maskin (utkörd skopa)	1.540 - 1.750 kg
Tipplast med skopa - svängd maskin (utkörd skopa)	1.320 - 1.510 kg
Tipplast med skopa - Rak maskin, lyftanordning i det nedre läget	3.860 - 4.300 kg
Tipplast med skopa - Svängd maskin, lyftanordning i det nedre läget	3.380 - 3.790 kg
Tipplast med pallgaffel - rak maskin, laddningsram horisontell	2.610 - 2.890 kg
Tipplast med pallgaffel - svängd maskin, laddningsram horisontell	2.290 - 2.540 kg
Tipplast med pallgaffel - rak maskin (utkörda gafflar)	1.530 - 1.720 kg
Tipplast med pallgaffel - svängd maskin (utkörda gafflar)	1.330 - 1.500 kg

Tipplast med pallgaffel - rak maskin, transportställning	3.060 - 3.400 kg
Tipplast med pallgaffel - svängd maskin, transportställning	2.690 - 3.010 kg

■ Förarhytt

Förarhytt	Förarhytt
-----------	-----------

■ Volymer

Drivmedeltankens volym	80 l
Hydrauloljetankens volym	32 l

■ Drivsystem

Drivningsätt	ecDrive (Electronic Controlled Drive)
Drivning	Hydrostatisk genom fördelningsväxellåda och kardanaxel
Körlägen	2
Axel	PA 1422
Standard hastighet	0-20 km/h
Körhastighet Tillval 1	0-30 km/h
Driftsbroms	Trumbromsar (som tillval: Lamellbroms)
Parkeringsbroms	Trumbromsar (som tillval: Lamellbroms)
Differentiallås	100% framaxel + bakaxel

■ Hydraulsystem

Arbetsstryck, körsystemets hydraulsystem (max.)	500 bar
Flöde, arbetssystemets hydraulsystem (max.)	78,2 (91) l/min
Arbetsstryck, arbetssystemets hydraulsystem (max.)	235 bar

■ Kinematik

Kinematik, typ	Teleskoparm (Z-Kinematik)
Lyftcylinder	1
Tippcylinder	1
Snabbväxlingssystem	hydraulisk

■ Styrning

Styrningstyp	Hydraulisk midjestyning
Styrcylinder	1
Pendelvinkel	± 10 Grad

■ Karakteristiska bullervärden

Genomsnittlig bullerexponering LwA (förarhytten)	99,6 dB(A)
Garanterad bullerexponering LwA (förarhytten)	101 dB(A)
Angivet ljudtryck LpA (Förarhytt)	73 dB(A)

■ Övrig information

DPF = dieselpartikelfilter
DOC = oxidationskatalysator
SCR = selektiv katalytisk reduktion
Tipplastberäkning enligt ISO 14397

Mått

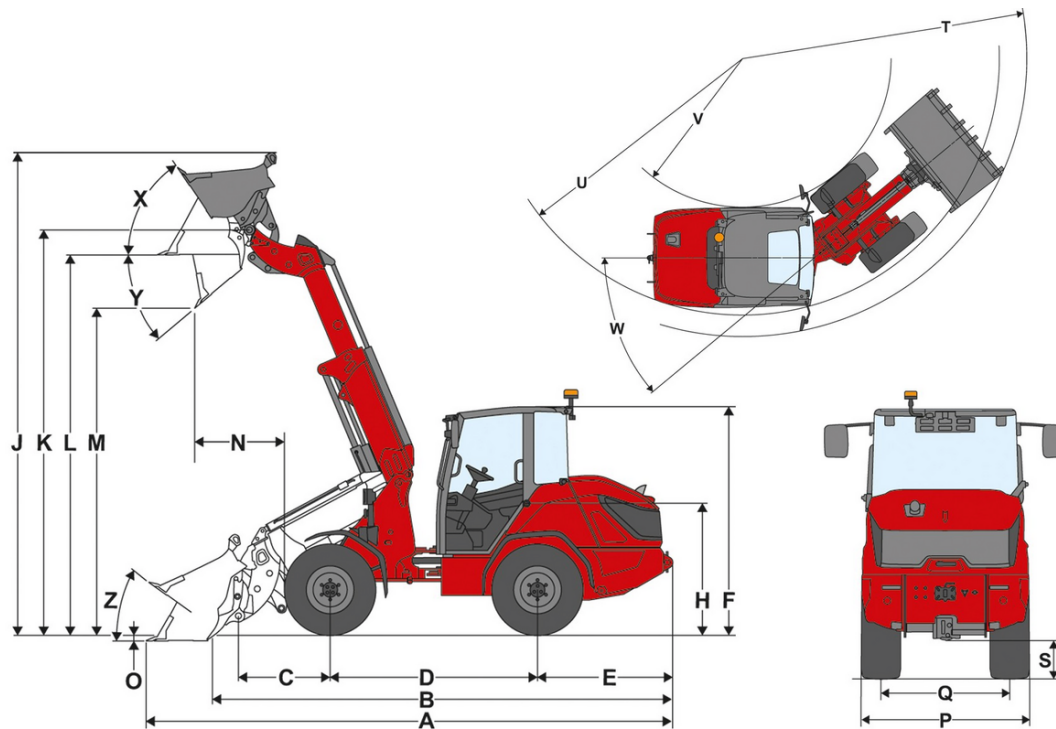

	Standardutrustning	365 / 70 R 18 BKT Multimax MP513 ET30
A	Total längd	6.030 mm
B	Total längd utan skopa	5.160 mm
C	Skopvridpunkt (till axelmitt)	1.210 mm
D	Hjulbas	2.325 mm
E	Bakre överhäng	1.435 mm
F	Höjd med förarhytt	2.485 mm
H	Sitthöjd	1.460 mm
J	Total arbetshöjd	5.875 mm
K	Skopvridpunkt (maximal lyfthöjd)	4.985 mm
L	Lasthöjd teleskoparm utmatad	4.780 mm
M	Dumpningshöjd med utmatad teleskoparm	4.085 mm
N	Räckvidd (hos M)	960 mm
O	Grävdjup	110 mm
P	Total bredd	1.720 mm
Q	Bandbredd	1.360 mm
S	Markfrigång	335 mm
T	Maximal radie	4.585 mm
U	Radie vid ytterkant	3.935 mm
V	Innerradie	2.125 mm
W	Svängvinkel	40 °
X	Återtippsvinkel vid maximal lyfthöjd	56 °
Y	Tippningsvinkel	40 °
Z	Återtippsvinkel på marken	39 °

Standardutrustning

Motor

- Rehiko KDI 2504 TCR, {48 kW / 65,3 PS}{48 kW / 64.4 HP}, (DOC/DPF), EU: Steg V

Styrning

- Hydraulisk midjestyning
- Styr cylinder: 1

Förarplats

- Komfortabel förarhytt med en dörr, värmeelement och fläkt, med godkänd ROPS/FOPS
- Generöst utrymme
- Spegel på vänster och höger sida
- Ergonomisk generöst insteg
- Justerbar ratt (lutning och höjd)

Förarstol

- Dämpad och tygklädd förarstol med säkerhetsbälte, ställbar för vikt, ställbart ryggstöd, justerbar i längdled

Belysning

- Belysning enligt tyska bestämmelser för trafik på allmän väg
- Arbetsstrålkastare Basic med lysdioder (1000 lumen) på förarhyttens tak, 2 fram, 1 bak

Drivningar & axlar

- Axel: Planetaxel PA1422
- Drivning: Hydrostatisk fyrhjulsdraft, elektroniskt reglerad, ecDrive (Electronic Controlled Drive)
- Körslagen: Auto-läge; ECO-läge (minskning av motorvarvtalet när inställd hastighet uppnås)
- Spärr: Differentialspärr 100 %, elektrisk-hydraulisk, kan kopplas in på fram- och bakaxeln
- Hastighet: {20 km/h (30 km/h)}{12,4 mph (18,6 mph)}
- Körsteg: 2 | {10 km/h / 20 km/h}{6,2 mph / 12,4 mph}
- Driftbroms: Trumbroms på framaxeln som verkar på bakaxeln via kardanaxel
- Parkeringsbroms: Trumbroms – aktiveras med handbromsspaken på framaxeln, verkar på bakaxeln via kardanaxel

Däck

- 365 / 70 R 18 BKT Multimax MP513 ET30, bredd {1720 mm}{67,72 tum}, höjd {2485 mm}{97,85 tum}

Lastsystem

- LS999 teleskoperande lastarm
- Snabbväxlingsanordning (Weidemann HV/TH-C) hydraulisk
- Kinematik: Z
- Lyftcylinder: 1
- Tippy cylinder: 1
- Flytläge för lyftcylinder

Hydraulik

- Elektrisk styrspek med körriktningbrytare, integrerad knapp för differentialspärr och proportionell teleskoperingsfunktion
- 3. Elektrisk proportionell styrning fram via joystick, inkl. dubbelspärr
- Arbetshydraulik {78,2 l/min (37,4 ccm)}{20,8 gpm (2,28 in³)}
- Hydrauloljekylare

EquipCare (telematik)

- EquipCare 36 månader

Tillval

Förarplats

- Tvådelad dörr
- Vidvinkelbackspegel i förarhyttan
- Luftkonditioneringsanläggning
- Förberedd för radio DAB+ (antenn, högtalare)
- Radio DAB+ komplett
- Kontaktdon: 2xUSB
- Solrullgardin

De visade illustrationerna, utrustningarna och data kan avvika från aktuellt leveransprogrammet i respektive land. Det kan hända att illustrationerna är specialutrustningar till extra kostnad. Ändringar förbehålls.

- Förvaringslåda (till vänster bredvid förarstolen)
- Vidvinkelbackspegel i förarhytten

Förarstol

- Stol med vinylklädsel
- Stol av konstläder; luftfjädring; MSG95
- Stol med klädsel av tyg; Luftfjädring; Högt ryggstöd; MSG95
- Stol med klädsel av tyg; luftfjädring; stolsvärme; MSG95
- Stol med klädsel av tyg; luftfjädring; stolsvärme; högt ryggstöd; MSG95
- Stol med klädsel av tyg; luftfjädring; MSG95
- Stol med klädsel av tyg; Högt ryggstöd; MSG85

Belysning

- Belysning med lysdioder enligt tyska trafikbestämmelser
- Arbetsstrålkastare Performance med lysdioder (2000 lm) på hyttaket, 2 fram, 2 bak
- Arbetsstrålkastare Performance med lysdioder (2000 lumen) på teleskoparm, 2 fram
- Roterande varningsljus med lysdioder (gul), (Följ nationella bestämmelser).

Tillstånd & Vägtrafik

- Godkänd för färd på allmän väg < {25 km/h}{15.5 mph}
- Godkänd för färd på allmän väg > {25 km/h}{15.5 mph}
- Hållare för registreringsskylt fram och bak
- LGF-skylt (Följ nationella bestämmelser).

Drivningar & axlar

- Handgas
- Förvärmning: Kylarvätska, hydraulolja; 230 V, kontakdon typ E/F
- Förvärmning: Kylarvätska, hydraulolja; 230 V, kontakdon typ J
- Förvärmning: Kylarvätska, hydraulolja; 230 V, kontakdon typ G
- Körlägen Auto / Eco / Redskap
- Körlägen Auto / Eco / M-drive
- Proportionell farthållare (krypkörningsfunktion)
- {20 km/h}{12.4 mph} hastighetsökning
- {30 km/h}{18.6 mph} hastighetsökning
- Elhydraulisk lamellbroms med fjäderspänning på framaxeln, verkar på bakaxeln med hjälp av kardanaxel inkl. funktion för start i backe

Däck

- 440 / 50 R 17 BKT TracSuper ET0, bredd {1861 mm}{73,27 tum}, höjd {2437 mm}{95,95 tum}
- 405 / 70 R 20 BKT Multimax MP 513 ET30, profil AS, bredd {1770 mm}{69,69 tum}, höjd {2535 mm}{99,8 tum}
- 400 / 70 R 18 Alliance 585 ET0, bredd {1824 mm}{71,81 tum}, höjd {2509 mm}{98,78 tum}
- 400 / 70 R 20 Michelin Bibload ET0, profil Bibload, bredd {1824 mm}{71,81 tum}, höjd {2535 mm}{99,8 tum}
- 445 / 70 R 19,5 Alliance 624 ET0, bredd {1865 mm}{73,43 tum}, höjd {2553 mm}{100,51 tum}
- 550 / 45 - 22,5 Alliance 331 ET-50, bredd {2070 mm}{81,5 tum}, höjd {2536 mm}{99,84 tum}

Lastsystem

Snabbväxlingsplattor:

- Skid Steer (hydraulisk - SAEJ2513 SSL HV)
- Matbro (hydraulisk)
- Euro (hydraulisk - ISO23206 EURO HV) (inkl. två kopplingar SVK storlek 3)
- SMS HV (hydraulisk)

Övrigt:

- Vibrationsdämpning av last

Biohydraulolja

- Shell Panolin S4 HLP Synt46 (biologisk hydraulolja)

Hydraulik fram

- Hydraulsystem för redskap {91 l/min (41,7 ccm)}{24.0 gpm (2.6 in³)}
- Trycklös returledning fram (1 x flatface storlek 3, kontakt) inkl. läckageoljeledning (1 x flatface storlek 2, kontakt)
- Kopplingskoppling fram 3. styrkrets (flatface storlek 3)
- Snabbkoppling Faster 2-faldig – maskinsida + redskapssida
- Omkopplingsventil fram på 3:e styrkrets (3:e styrkrets med 4 kopplingar Flatface Gr.3), (manövrering: val via omkopplare (0 - 1) i joystickkonsolen)
- Tryckavlastning 3:e styrkrets fram på teleskoparmen

Hydraulik bak

- Enkelverkande hydraulkopplingar bak med omkopplingsventil (en koppling SVK storlek 3)

De visade illustrationerna, utrustningarna och data kan avvika från aktuellt leveransprogrammet i respektive land. Det kan hända att illustrationerna är specialutrustningar till extra kostnad. Ändringar förbehålls.

Elanslutningar fram

- Kontaktdon fram 13 stift (2x elektriska funktioner E1/ E2 och belysning); handhavande: med två reglage på styrspaken; första funktion momentan, andra funktion spärrande
- Kontaktdon fram 13 stift, (2x elektriska funktioner E1/ E2 och belysning); Handhavande: med två reglage på styrspaken; första funktion låsning, andra funktion momentan
- Kontaktdon fram 13 stift, (2x elektriska funktioner E1/ E2 och belysning); Handhavande: med två reglage på styrspaken; första funktion momentan, andra funktion momentan
- Kontaktdon fram 13 stift, (2x elektriska funktioner E1/ E2 och belysning); Handhavande: med två reglage på styrspaken; första funktion låsning, andra funktion spärrande

Elanslutningar bak

- Eluttag bak sjupoligt för belysning av bakre påbyggnadsredskap

EI

Batterifrånskiljare:

- Batterifrånskiljare på förarplats - brytande relä

Säkerhetstillval

- Backvarnare (akustisk)
- Backkamera
- Bältesövervakning
- Körspärr med startnyckel (Handhavande: Med kodad startnyckel)

Speciallackering

- Speciallackering RAL enfärgad - i stället för Weidemann röd
- Speciallackering RAL flerfärgad

Övrigt

- Verktygslåda inkl. verktygssats
- Kombinationsväska (varningstriangel / förbandslåda)
- Helautomatisk centralsmörjning
- Förberedd för centralsmörjning (smörjfettsledning på armen)

Garantiförlängning

- Economy 24 månader (2500 h)
- Economy 36 månader (3000 h)
- Economy 48 månader (3500 h)
- Economy 60 månader (4000 h)
- Premium 24 månader (3000 h)
- Premium 36 månader (4000 h)
- Premium 48 månader (5000 h)
- Premium 60 månader (6000 h)

Släpvagns- och bärgningsanordningar

- Kopplingsanordning {38 mm}{1,5 tum}, automatisk
- Manöverkoppling (inte godkänd för släpvagnskörning!)