



## 3080

### Chargeuses sur pneus

#### Caractéristiques techniques

##### ■ Données moteur standard

Fabricant du moteur	Deutz
Type de moteur	TCD 2.9 L4 S5
Cylindre	4
Puissance du moteur	55,4 kW
Puissance du moteur	75 ch
au régime moteur max	2.300 tr/min
Cylindrée	2.900 cm <sup>3</sup>
Type d'agent réfrigérant	eau/air de suralimentation
Phase de la norme d'émissions de gaz d'échappement	V
Post-traitement des gaz d'échappement	DOC/DPF

##### ■ Système électrique

Tension de service	12 V
Batterie	100 Ah
Alternateur	85 A

##### ■ Poids

Poid de fonctionnement	5.100 kg
Charge de basculement avec godet - Machine alignée, flèche horizontale	3.213 kg
Charge de basculement avec godet - machine braquée, flèche horizontale	2.714 kg
Charge de basculement avec fourche à palettes - machine alignée, flèche horizontale	2.715 kg
Charge de basculement avec fourche à palettes - machine braquée, flèche horizontale	2.304 kg

##### ■ Cabine de conduite

Cabine de conduite	Cabine
--------------------	--------

##### ■ Capacité

Capacité réservoir à carburant	82 l
Capacité du réseau d'huile hydraulique	66 l

##### ■ Transmission

Type de transmission	hydrostatique
----------------------	---------------

Système d'entraînement	Arbre de transmission
Gammes de vitesse	2
Essieu	PA 1400 (PA 1422)
Vitesse d'avancement standard	0-20 km/h
Vitesse d'avancement Option 1	0-30 km/h
Frein de service	transmission hydrostatique agissant sur les quatre roues (sans usure) Frein de service et de stationnement intégré au groupe motopropulseur et agissant sur les 4 roues
Frein de stationnement	
Blocage du différentiel	100% Essieu avant+ Essieu arrière

##### ■ Système hydraulique

Pression de travail du système hydraulique de translation (max.)	450 bar
Débit du système hydraulique de travail (max.)	74 (83-115) l/min
Pression de travail du système hydraulique de travail (max.)	220 bar

##### ■ Cinématique

Type de cinématique	Z
Vérin(s) de levage	2
Vérin de cavage	1
Système de changement rapide	hydraulique

##### ■ Direction

Mode de direction	Articulation pivotante-oscillante hydraulique
Vérins de direction	1
Angle d'oscillation	±12 degré

##### ■ Valeurs des caractéristiques du bruit

Niveau de puissance acoustique moyen LwA (cabine)	99,9 dB (A)
Niveau de puissance acoustique garanti LwA (cabine)	101 dB (A)
Niveau de pression acoustique déclaré LpA (cabine)	74 dB (A)

##### ■ Autres informations

TPC = canopy
FPA = filtre à particules diesel
DOC = catalyseur d'oxydation diesel
SCR = réduction catalytique sélective
Calcul de la charge de basculement selon ISO 14397

## Dimensions

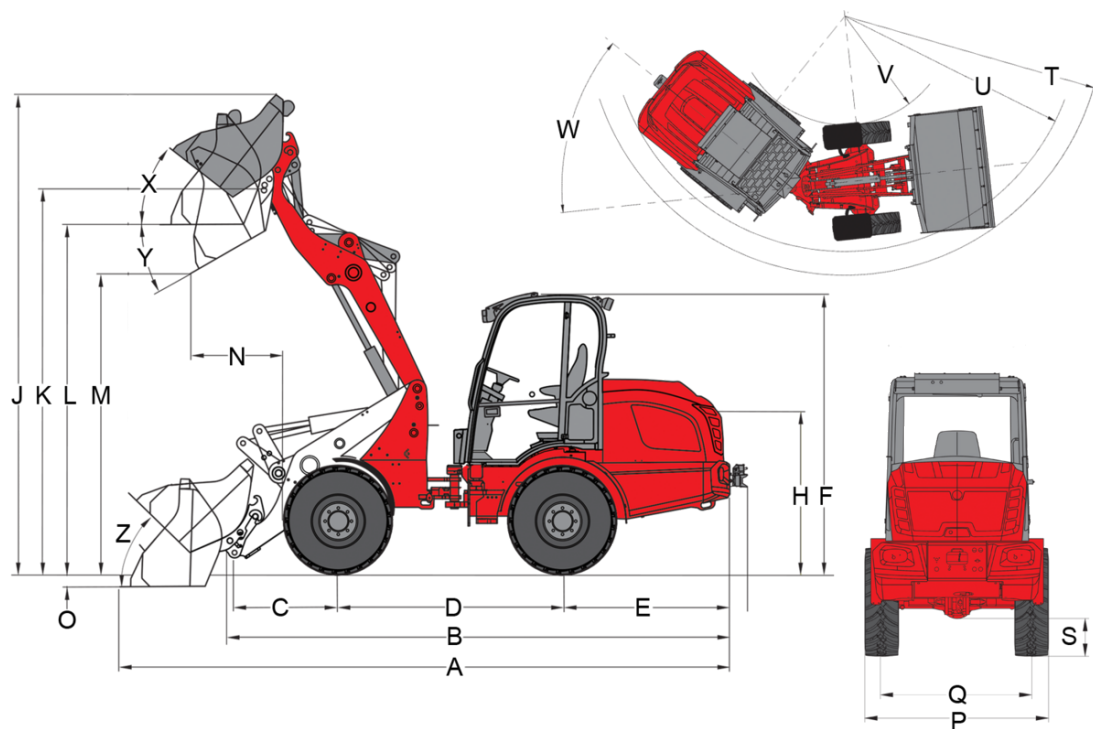

### Cinématique en Z (standard)

	Équipement de série	12.5/80 - 18 AS ET75
<b>A</b>	Longueur totale	5.460 mm
<b>B</b>	Longueur totale sans godet	4.649 mm
<b>C</b>	Axe du godet (jusqu'au centre de l'axe)	1.027 mm
<b>D</b>	Empattement	2.005 mm
<b>E</b>	Déport arrière	1.531 mm
<b>F</b>	Hauteur avec canopy (fixe)	
	Hauteur avec canopy rabattable (EPS)	
	Hauteur avec canopy rabattable (EPS), rabattu	
	Hauteur avec canopy abaissable (EPS plus), abaissé	
	Hauteur avec canopy abaissable (EPS plus)	
	Hauteur avec canopy bas	
	Hauteur avec canopy haut	
	Hauteur avec cabine basse	2.458 mm
	Hauteur avec cabine haute	2.630 mm
	Hauteur avec cabine	
<b>H</b>	Hauteur siège conducteur	1.545 mm
<b>J</b>	Hauteur de travail totale	4.091 mm
<b>K</b>	Axe du godet (hauteur de levage max.)	3.351 mm
<b>L</b>	Hauteur de franchissement	3.038 mm
<b>M</b>	Hauteur de déversement	2.541 mm
<b>N</b>	Portée (à M)	646 mm
<b>O</b>	Profondeur de décapage	105 mm
<b>P</b>	Largeur totale	1.558 mm
<b>Q</b>	Largeur des chenilles	1.250 mm
<b>S</b>	Garde au sol	330 mm
<b>T</b>	Rayon extérieur maximal	4.028 mm
<b>U</b>	Rayon au bord extérieur	3.584 mm
<b>V</b>	Rayon intérieur	1.818 mm
<b>W</b>	Angle d'articulation	42 °
<b>X</b>	Angle de rappel à la hauteur de levage max.	43 °
<b>Y</b>	Angle de déversement	39 °
<b>Z</b>	Angle de rappel au sol	49 °

Les illustrations, équipements et caractéristiques indiqués peuvent être différents du programme de livraison applicable à votre pays. Dans certains cas, des équipements spéciaux soumis à un supplément sont représentés sur les illustrations. Nous réservons le droit de modifications.

# Équipement de base

## Moteur

- Deutz TCD 2.9 L4 S5, 55,4 kW/ 75 ch, phase V

## Pneumatiques

Essieu PA1400, 6 trous

- 12.5/80-18 AS ET75, profil AS, largeur 1 580 mm

Essieu PA1422, 8 trous

- 12.5-20 MPT ET0, profil MPT, largeur 1 750 mm

## Direction

- Articulation pivotante-oscillante hydraulique, angle d'oscillation  $\pm 12^\circ$
- Vérins de direction : 1

## Transmission & Essieux

- Essieu PA1400
- 20 km/h
- Quatre roues motrices hydrostatiques, sens de marche au choix par joystick
- Frein de service : transmission hydrostatique agissant sur les quatre roues (sans usure)
- Frein de service et de stationnement central intégré à la transmission et agissant sur les 4 roues
- Blocage de différentiel 100 % à commande électrohydraulique ; enclenchable sur les essieux avant et arrière

## Système hydraulique

- 3e circuit hydraulique à l'avant proportionnel parallèle par joystick, avec double effet ; refroidisseur hydraulique
- Position flottante pour vérin de levage

## Poste de conduite

- Cabine confort avec chauffage et ventilation ; basculement latéral ; certification ROPS / FOPS
- Siège confort à suspension intégrale avec ceinture de sécurité, réglage du poids, du dossier et de la longueur (MSG 85)
- Joystick à commande hydraulique avec sélecteur de sens de marche et bouton pour l'activation du blocage de différentiel
- Phares de travail 2 à l'avant, 2 à l'arrière
- Compteur d'heures de fonctionnement
- Jauge de carburant
- Volant réglable

## Divers

- Éclairage routier conforme au code de la route allemand
- Affichage de la position du godet
- Crochet de remorquage

## Installation de chargement

- Weidemann hydraulique

## EquipCare (télématique)

- EquipCare 36 mois (avec appli & Manager)

## Dispositifs d'attelage et de dépannage

- Crochet de remorquage (non autorisé pour une exploitation de remorque !)

# Options

## Poste de conduite

- Cabine confort 2 portes version haute
- Boîte de rangement avec support à bouteille (à gauche du siège conducteur)
- Préparation de la radio DAB+ (antenne, haut-parleurs)
- Équipement radio complet DAB+
- Climatisation
- Grille de pare-brise
- Prise électrique cabine 230 V (puissance de raccordement max. 2000 W), ( fonctionnement possible uniquement avec le préchauffage du moteur branché sur secteur 230 V)

## Siège conducteur

- Siège ; habillage textile ; chauffage de siège (MSG 85)
- Siège ; habillage textile ; suspension pneumatique (MSG 95AL/722)
- Siège ; habillage textile ; suspension pneumatique ; chauffage de siège (MSG 95AL/732)

## Éclairage

- Phares de travail LED, 2 à l'avant et 2 à l'arrière
- Gyrophare (jaune) / (Veiller à respecter les réglementations nationales !)

## Équipement conforme au code de la route

- Autorisation individuelle d'exploitation < 25 km/h
- Autorisation individuelle d'exploitation > 25 km/h
- Support de plaque minéralogique

## Moteur

- Accélérateur manuel
- Préchauffage du moteur (eau de refroidissement) + préchauffage de l'huile hydraulique 230 V

## Transmission & Essieux

- Essieu PA1422, quatre roues motrices hydrostatiques à haute pression, 20 km/h (30 km/h), (boîte de transfert, arbre de transmission, blocage de différentiel enclenchable à 100 %)
- 30 km/h (accélération)
- Approche lente (dispositif de conduite lente)
- Bavette à l'avant (montée sur garde-boue)

## Pneumatiques

Essieu PA1400, 6 trous

- 425/55 R 17 AS ET45, Profil AS, largeur 1740 mm
- 400/70-20 AS ET0 AS504, Profil AS, largeur 1820 mm
- 500/45-20 AS ET0, Profil AS, largeur 1900 mm
- 15.5/55 R 18 EM ET60, Profil EM, largeur 1690 mm
- 405/70 R 18 EM Alliance 608 ET0, Profil EM, largeur 1800 mm
- 405/70 R 20 EM Alliance 608 ET0, Profil EM, largeur 1807 mm
- 12.5-18 MPT ET0, Profil MPT, largeur 1730 mm
- 400/70 R 18 ET-15 Michelin Bibload, Profil Bibload, largeur 1852 mm

Essieu PA1422, 8 trous

- 400/70-20 AS ET0 AS504, Profil AS, largeur 1840 mm
- 400/70-20 ET-50 AS504, Profil AS, largeur 1930 mm
- 500/45-20 AS ET0, Profil AS, largeur 1920 mm
- 550/45-22.5 AS ET0, Profil AS, largeur 1990 mm
- 550/45-22.5 AS ET-50, Profil AS, largeur 2080 mm
- 15.5/55 R 18 EM ET0, Profil EM, largeur 1780 mm
- 405/70 R 18 EM Alliance 608 ET0, Profil EM, largeur 1815 mm
- 405/70 R 20 EM Alliance 608 ET0, Profil EM, largeur 1829 mm
- Roues à l'avant jumelées 12.5-18 MPT ; Profil MPT, largeur
- 340/80 R 18 ET0 Alliance Multiuse 550, Profil Multiuse, largeur 1770 mm
- 400/70 R 20 ET0 Alliance Multiuse 550, Profil Multiuse, largeur 1800 mm
- 400/70 R 20 ET-60 Alliance Multiuse 550, Profil Multiuse, largeur 1930 mm
- 400/70 R 20 ET-50 Michelin Bibload, Profil Bibload, largeur 1944 mm

## Gonflage à l'eau

- Valves de remplissage d'eau sans remplissage (pneus avant)
- Valves de remplissage d'eau sans remplissage (pneus arrière)
- Valves de remplissage d'eau sans remplissage (pneus avant et arrière)
- Valves de remplissage d'eau avec remplissage (pneus avant)
- Valves de remplissage d'eau avec remplissage (pneus arrière)
- Valves de remplissage d'eau avec remplissage (pneus avant et arrière)

## Installation de chargement

- Suspension du bras chargeur
- Clapets de sécurité de rupture de flexibles (vérins de levage et de cavage)

## Plaques d'attache rapide

- Euro hydraulique
- Système hydraulique SkidSteer

Les équipements hydrauliques SMS-LEV indiqués peuvent être différents du programme de livraison applicable à votre pays. Dans certains cas, des équipements spéciaux soumis à un supplément sont représentés sur les illustrations. Sous réserve de modifications.

## Hydraulique à l'avant

- Ligne de retour sans pression à l'avant (avec conduit pour fuite hydraulique)
- Système hydraulique de travail (83 l/min) Grande pompe 36 cm<sup>3</sup>
- Système hydraulique de travail (103 l/min) Grande pompe 45 cm<sup>3</sup>
- High Flow - Hydraulique haut débit à simple effet (115 l/min), (avec ligne de retour dépressurisée et radiateur d'huile hydraulique supplémentaire)
- 3e circuit hydraulique électrique proportionnel de série (le bras chargeur peut être commandé avec le 3e circuit hydraulique)
- 4e circuit hydraulique supplémentaire électrique proportionnel parallèle
- Commande : via molette de commande sur la droite du joystick
- Radiateur d'huile hydraulique supplémentaire

## Hydraulique à l'arrière

- Ligne de retour dépressurisée à l'arrière
- Une connexion hydraulique à l'arrière à double effet via électrovanne (l/min comme le 3ème circuit hydraulique à l'avant), (3e circuit hydraulique à l'avant ou à l'arrière), (commande : par bouton-poussoir (0 - 1) sur la console de joystick + 3ème circuit hydraulique)
- Un raccord hydraulique à l'arrière (51 l/min) à double effet (deux raccords) avec distributeur séparé (commande : par interrupteur (1 - 0 - 2) sur la console de joystick)
- Deux raccords hydrauliques à l'arrière (51 l/min) à double effet (quatre raccords) avec distributeur séparé
- Commande : 1 raccord DW par interrupteur (1 - 0 - 2), 1 raccord DW par bouton (1 - 0 - 2)
- (les raccords peuvent être utilisés simultanément)

## Huile hydraulique biodégradable

- Shell PANOLIN S4 HLP Synth 46 (Huile hydraulique bio)

## Raccords électriques à l'avant

- Prise électrique à l'avant à 7 pôles pour l'éclairage des équipements à l'avant
- Prise électrique avant à 3 pôles pour double fonction (Commande : par 2 touches sur le joystick ; 1e fonction à touche, 2e fonction à bascule)
- Prise électrique avant à 3 pôles pour double fonction (Commande : par 2 touches sur le joystick ; 1e fonction à bascule, 2e fonction à touche)
- Prise électrique avant à 3 pôles pour double fonction (Commande : par 2 touches sur le joystick ; 1e fonction à touche, 2e fonction à bascule)
- Prise électrique avant à 3 pôles pour double fonction (Commande : par 2 touches sur le joystick ; 1e fonction à bascule, 2e fonction à bascule)

## Raccordements électriques à l'arrière

- Prise de courant à l'arrière, 7 pôles pour l'éclairage des équipements arrière
- Prise de courant arrière, 3 pôles (commande : par interrupteur (1 - 0 - 2) sur la console de joystick)

## Options de sécurité

- Avertisseur de marche arrière (sonore)
- Dispositif anti-démarrage (Commande par contacteur à clé codé)

## Divers

- Coupe-batterie 2 circuits de commutation (interrupteur de la tension de bord et du générateur sur 2 voies de commutation de la batterie)
- Pompe à graisse manuelle
- Sac Sécurité (triangle de signalisation / trousse de premier secours)
- Jeu d'outillage
- Boîte à outils
- Graissage centralisé entièrement automatique

## Extension de la garantie\*

- Garantie Economy 24 mois (2500 h)
- Garantie Economy 36 mois (3000 h)
- Garantie Economy 48 mois (3500 h)
- Garantie Economy 60 mois (4000 h)
- Garantie Premium 24 mois (3000 h)
- Garantie Premium 36 mois (4000 h)
- Garantie Premium 48 mois (5000 h)
- Garantie Premium 60 mois (6000 h)

\* Les offres relatives à l'extension de garantie en Allemagne sont actuellement en cours de refonte, d'autres informations seront disponibles dès que possible.

## Peinture spéciale

- Peinture spéciale unicolore RAL - au lieu du rouge Weidemann
- Peinture spéciale RAL (plusieurs couleurs)

## Dispositifs d'attelage et de dépannage

- Attache-remorque automatique

## Machine de travail automotrice avec dispositif d'attelage

- Attache-remorque automatique

Les illustrations, équipements et caractéristiques indiqués peuvent être différents du programme de livraison applicable à votre pays. Dans certains cas, des équipements spéciaux soumis à un supplément sont représentés sur les illustrations. Sous réserve de modifications.