



## 2090T

### Cargadoras telescópicas sobre ruedas

#### Ficha técnica

##### ■ Sistema eléctrico

Tensión de servicio	12 V
Batería	100 Ah
Generador	120 A

##### ■ Pesos

Peso de servicio	4.580 - 4.740 kg
Fuerza de empuje (máx.)	3.050 - 3.500 daN
Fuerza de excavación (máx.)	4.345 daN
Fuerza de elevación (máx.)	4.255 daN
Carga de volteo con cuchara - máquina recta, tijera de elevación horizontal	2.980 - 3.060 kg
Carga de volteo con cuchara - máquina articulada, tijera de elevación horizontal	2.590 - 2.680 kg
Carga de volteo con cuchara; máquina recta (extendida)	1.690 - 1.750 kg
Carga de volteo con cuchara; máquina articulada (extendida)	1.440 - 1.510 kg
Carga de volteo con cuchara; máquina recta, tijera de elevación en la posición inferior	3.860 - 3.970 kg
Carga de volteo con cuchara; máquina articulada, tijera de elevación en la posición inferior	3.350 - 3.480 kg
Carga de volteo con horquilla para palés - máquina recta, tijera de elevación horizontal	2.370 - 2.430 kg
Carga de volteo con horquilla para palés - máquina articulada, tijera de elevación horizontal	2.060 - 2.130 kg
Carga de volteo con horquilla para palés; máquina recta (extendida)	1.470 - 1.520 kg
Carga de volteo con horquilla para palés; máquina articulada (extendida)	1.260 - 1.320 kg
Carga de vuelco con horquilla para palés; máquina recta, posición de transporte	2.820 - 2.900 kg
Carga de vuelco con horquilla para palés; máquina articulada, posición de transporte	2.450 - 2.550 kg

##### ■ Cabina del conductor

Cabina del conductor	Cabina
----------------------	--------

##### ■ Volúmenes

Capacidad del depósito de combustible	80 l
Capacidad del depósito de aceite hidráulico	32 l

##### ■ Accionamiento

Tipo de accionamiento	ecDrive (Electronic Controlled Drive)
Transmisión	hidrostática con engranaje de distribución y eje articulado
Velocidades de marcha	2
Eje	PA 1200
Velocidad de desplazamiento estándar	0-20 km/h
Velocidad de desplazamiento opción 1	0-30 km/h
Velocidad de desplazamiento opción 2	0-40 km/h
Freno de servicio	Freno de tambor (opcional: freno multidisco)
Freno de estacionamiento	Freno de tambor (opcional: freno multidisco)
Bloqueo diferencial	100 % en el eje delantero+ eje trasero

##### ■ Sistema hidráulico

Presión de trabajo de la hidráulica de marcha (máx.)	500 bar
Caudal de la hidráulica de trabajo (máx.)	85 l/min.
Presión de trabajo de la hidráulica de trabajo (máx.)	235 bar

##### ■ Cinemática

Tipo de cinemática	Teleskoparm (Z-Kinematik)
Cilindro elevador	1
Cilindro de volteo	1
Sistema de cambio rápido	Hidráulico

## ■ Dirección

Tipo de dirección	Unión articulada pendular hidráulica
Cilindro de dirección	1
Ángulo de oscilación	± 10 grado

## ■ Valores característicos del ruido

Nivel de potencia acústica medio LwA (cabina)	99,4 dB(A)
Nivel de potencia acústica garantizado LwA (cabina)	101 dB(A)
Nivel de presión acústica indicado LpA (cabina)	70 dB(A)

## ■ Datos del motor estándar

Fabricante del motor	Rehiko
----------------------	--------

Modelo de motor	KDI 1903 TCR
No. de cilindros	3
Potencia del motor	50 kW
Potencia del motor	68 CV
Con número de revoluciones máx.	2.600 rpm
Par de giro (par motor) máx.	250 Nm
Cilindrada	1.861 cm <sup>3</sup>
Tipo de refrigerante	agua
Norma sobre emisiones	V
Postratamiento de gases de escape	DOC/DPF

## Dimensiones

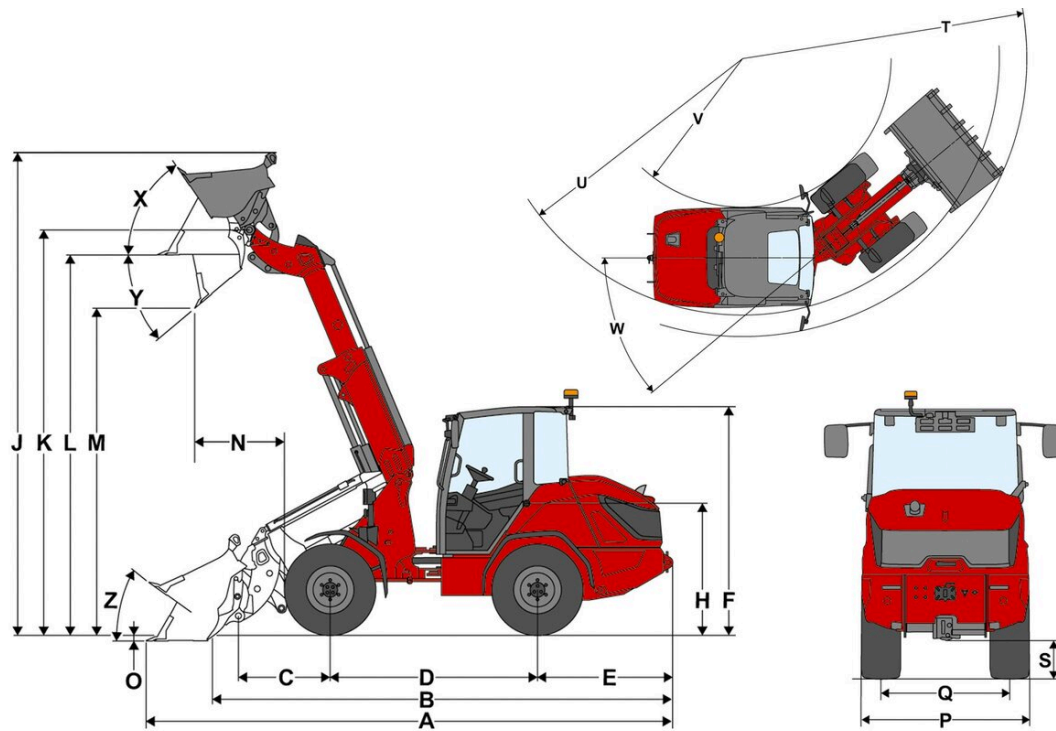

A	Longitud total	5.590 mm
B	Longitud total sin cuchara	4.780 mm
C	Punto de giro de cuchara (hasta el centro del eje)	975 mm
D	Distancia entre ruedas	2.200 mm
E	Saliente posterior	1.435 mm
F	Altura con cabina	2.485 mm
H	Altura del asiento	1.460 mm
J	Altura de trabajo total	5.155 mm
K	Punto de giro de cuchara (altura de elevación máxima)	4.300 mm
L	Altura útil de descarga	4.035 mm
M	Altura de descarga	3.470 mm
N	Alcance (con M)	955 mm
O	Profundidad de excavación	60 mm
P	Anchura total	1.520 mm
Q	Anchura de la oruga	1.160 mm
S	Altura libre sobre el suelo	345 mm
T	Radio máximo exterior	4.295 mm
U	Radio de giro borde exterior	3.925 mm
V	Radio interno	2.285 mm
W	Ángulo unión articulada	40 °
X	Ángulo de retroceso con altura de elevación máxima	56 °
Y	Ángulo de vaciado máximo	40 °
Z	Ángulo de retroceso en el suelo	36 °

# Equipamiento de serie

## Motor

- Rehlko KDI 1903 TCR, 50 kW / 68 PS (DOC/DPF), UE: Fase V

## Sistema de conducción

- Unión articulada pendular hidráulica
- Cilindro de dirección: 1

## Puesto del operador

- Cabina con 1 puerta, calefacción y ventilación
- Amplio espacio disponible en todos los puestos del conductor
- Retrovisor (derecho e izquierdo)
- Acceso amplio y ergonómico
- Display de 7 pulgadas con manejo mediante Jog-Dial
- Columna de dirección regulable (inclinación y altura)
- Reposabrazos derecho
- Calefacción de luna trasera
- 1 conector: 3 polos 12 V

## Asiento del operador

- Asiento de tela con suspensión mecánica, cinturón de seguridad y ajuste del peso, el respaldo y la longitud

## Iluminación

- Iluminación según StVZO (halógena)
- Luces posteriores LED
- Luces de trabajo LED: 2 delanteras y , 2 traseras (1000 lm)

## Accionamiento & Ejes

- Eje: Eje con engranajes planetarios PA1200
- Motorización: Tracción a las cuatro ruedas hidrostática, electrónica, ecDrive (Electronic Controlled Drive)
- Modos de conducción: modo Auto, modo ECO (reducción del número de revoluciones del motor al alcanzar la velocidad establecida)
- Bloqueo de diferencial: 100 %, electrohidráulico, bloqueable en el eje delantero y en el trasero
- Velocidad: 20 km/h
- Niveles de traslación: 2 | 10 km/h / 20 km/h
- Freno de servicio: Freno de tambor en el eje delantero con efecto en el eje trasero a través del árbol de transmisión
- Freno de tambor: accionamiento mediante palanca de freno manual en el eje delantero y con efecto en el eje trasero mediante el árbol de transmisión

## Neumáticos

- 365 / 70 R 18 BKT Multimax MP 513 ET20

## Sistema de carga

- Telescópico - Equipo de carga LS1000
- Sistema de acople rápido (HV/HT - C de Weidemann) hidráulico
- Cinemática: Z
- Cilindro elevador: 1
- Cilindro de volteo: 1
- Posición de flotación para cilindro elevador

## Hidráulica

- Joystick con precomando eléctrico, interruptor de dirección de marcha y pulsador para bloqueo de diferencial integrado y función telescópica proporcional
- 3er circuito de control delantero, eléctrico, proporcional (Flow Sharing) mediante joystick, con función permanente
- Ajuste del caudal de aceite del 3er circuito de control mediante Jog-Dial en el display
- Descarga de presión del 3er circuito de control delantero en el equipo de carga
- Ajuste de la curva característica del joystick (sensibilidad del equipo de carga regulable en 3 niveles) mediante Jog-Dial en el display
- Radiador de aceite hidráulico

## Otros

- Desconector de batería exterior, con desconexión mecánica
- Boca del depósito de combustible a la derecha en la dirección de marcha

## EquipCare (sistema telemático)

- EquipCare 36 meses

# Opciones

## Puesto del operador & Cabina

- Puerta de la cabina de dos piezas
- Asiento de tela; suspensión neumática; MSG297A/722
- Asiento de tela; suspensión neumática; calefactable; con ventilación MSG297A/722 Premium
- Reposabrazos derecho + izquierdo
- Reposacabezas- Asiento del conductor
- Aire acondicionado
- Preinstalación de radio DAB+ (antena, altavoces)
- Radio DAB+ completa
- 2 conectores: 2xUSB/3 polos
- Parasol
- Espejo panorámico interior

## Iluminación

- Iluminación LED según StVZO
- Luces de trabajo LED Performance (2000 lm) en el techo, 4 delante, 2 detrás, en el brazo telescópico, 2 delante
- Iluminación de trabajo activa
- Baliza giratoria LED (naranja), ¡se deben respetar las normativas nacionales!

## Homologación & Circulación por vía pública

- Certificado individual de aptitud técnica < 25 km/h
- Certificado individual de aptitud técnica > 25 km/h
- Portamatrículas delante y detrás
- Triángulo de advertencia, ¡se deben respetar las normativas nacionales!

## Accionamiento & Ejes

- Acelerador manual
- Precalentamiento: agua de refrigeración, aceite hidráulico; 115 V, enchufe modelo B
- Precalentamiento: agua de refrigeración, aceite hidráulico; 230 V, enchufe modelo E/F
- Precalentamiento: agua de refrigeración, aceite hidráulico; 230 V, enchufe modelo J (país: CH)

Modo de conducción

- Modo de conducción Auto/ECO/Implemento
- Modo de conducción Auto/ECO/M-Drive

Velocidad de marcha

- 30 km/h
- 40 km/h Power Drive
- Limitador de velocidad proporcional (dispositivo de marcha lenta)
- Limitación de la fuerza de empuje

Sistema de freno

- Freno multidisco electrohidráulico, accionado por resorte en el eje delantero y con efecto en el eje trasero mediante el árbol de transmisión, con función Hill Hold

## Neumáticos

- 400 / 70 R 18 Trelleborg TH400 ET0, perfil AS, anchura 1603 mm, altura 2506 mm, 20/30/40 km/h
- 425 / 55 R 17 Alliance 570 ET-15, perfil AS, anchura 1655 mm, altura 2445 mm, 20/30 km/h
- 440 / 50 R 17 BKT TracSuper ET-15, perfil RP, anchura 1671 mm, altura 2436 mm, 20/30 km/h
- 340 / 80 R 18 Alliance 585 ET15, perfil MPT, anchura 1515 mm, altura 2501 mm, 20/30/40 km/h
- 405 / 70 R 18 Alliance 608 ETO, perfil MPT, anchura 1608 mm, altura 2513 mm, 20/30/40 km/h

## Sistema de carga

- Amortiguación brazo de carga
- Paquete de asistencia para el equipo de carga (retorno automático de la cuchara, limitación de altura de elevación, función de vibración, Tilt in Assist)
- Bloqueo del cilindro de volteo y válvula reguladora de descenso (plataforma de trabajo)

Placas de acople rápido

- Euro (hidráulico - ISO23206 EURO HV) (con 2x SVK tamaño 3)
- Matbro (hidráulico)

## Hidráulica

- Shell Panolin S4 HLP Synth46 (aceite biodegradable)

## Hidráulica delantera

- Válvula inversora delantera en el tercer circuito de control (tercer circuito de control con 4 acoplamientos)
- Retorno despresurizado delantero (1 Flatface de tamaño 3, enchufe) con cañería de fuga de aceite (1 Flatface de tamaño 2, enchufe)
- Acoplamiento de enchufe delantero 4.º circuito de control (Flatface tamaño 2)
- Acoplamiento de enchufe delantero 3.er circuito de control (SVK tamaño 3)
- Acoplamiento de enchufe delantero 4.º circuito de control (SVK tamaño 3)

Las imágenes, el equipamiento y los datos que se muestran pueden diferir de la gama de productos actualmente disponible en su país. Puede que en determinadas circunstancias se muestren equipamientos opcionales sujetos a un recargo en el precio. Se reserva el derecho a realizar cualquier modificación.

### Hidráulica trasera

- Conexión hidráulica trasera de doble efecto (2x SVK tamaño 3), modo de operación: mediante interruptor (0 - 1)
- Conexión hidráulica trasera de doble efecto mediante válvula inversora (2x SVK tamaño 3), modo de operación: mediante interruptor (0 - 1)+ 3er circuito de control
- Conexión hidráulica trasera de doble efecto (2x SVK tamaño 3) + de doble efecto mediante válvula inversora (2x SVK tamaño 3)
- Retorno despresurizado trasero (1 SVK tamaño 3, enchufe) con cañería de fuga de aceite (1 Flatface tamaño 2, enchufe)

### Conexiones eléctricas traseras

- Conector trasero de tres polos
- Conector trasero de 7 polos para iluminación de los accesorios traseros

### Sistema eléctrico

Desconector de batería

- Desconector de batería en el puesto del conductor - desconexión del relé
- Desconector de batería 2 circuitos de conmutación (separación de la red de a bordo y del generador con dos vías de conmutación de la batería)

### Opciones de seguridad

- Alarma de marcha de retroceso (acústica)
- Sistema de supervisión del entorno trasero
- Sistema de control del cinturón de seguridad
- Cámara de marcha de retroceso
- Dispositivo antirrobo mediante llave de encendido, modo de operación: mediante llave de encendido codificada

### Pintura especial

- Pintura especial monocolor RAL, en lugar del rojo de Weidemann
- Pintura especial RAL multicolor

### Otros

- Caja de herramientas con juego de herramientas
- Sistema de lubricación central completamente automático

Ampliación de garantía

- Economy 24 meses (2500 h)
- Economy 36 meses (3000 h)
- Economy 48 meses (3500 h)
- Economy 60 meses (4000 h)
- Premium 24 meses (3000 h)
- Premium 36 meses (4000 h)
- Premium 48 meses (5000 h)
- Premium 60 meses (6000 h)

### Dispositivos de remolque y rescate

- Enganche para remolque 38 mm, automático
- Acoplamiento de maniobra (no homologado para utilizar con remolques)