



DV125

Dual View Dumper

Neue Dimensionen erobern

Der erste 12,5-Tonnen Dumper erobert den Markt mit dem verlässlichen Dual View Drehsitzkonzept und einer standardmäßig hohen Sicherheitsausstattung. Dank der hohen Nutzlast von 12,5-Tonnen verhält er sich wie ein LKW auf der Baustelle was die Beförderungsmenge betrifft. Zusätzlich können die Vorteile eines Dumpers genutzt werden: Wendig, geländegängig, kompakt und kraftvoll. Das Knickpendelgelenk und der hydrostatische Allradantrieb sorgen dafür, dass er selbst in unwegsamem Gelände den Halt nicht verliert und die Zugkraft beibehält. Und all diese Vorteile werden untermalt von den hohen Sicherheitsstandards der Maschine, die bereits ohne Aufpreis in der Standardmaschine verbaut sind. Wer dennoch auf Nummer Sicher gehen möchte, kann zusätzliche Sicherheitsoptionen auswählen.

Highlights

- Hohe Nutzlast für höchsten Materialumschlag
- Dual View Drehsitz-Konzept
- Hohe Sicherheitsstandards
- Kompakte Maße und höchste Wendigkeit
- Robuste Schwerlastachse

Technische Daten

Hydraulik

Arbeitsdruck Hydraulik	241,0 bar
Hydraulikpumpe	ZRP
Fördermenge	73,0 l/min
Tankinhalt	55,0 l

Mechanische Leistungsangaben

Fahrgeschwindigkeit	25,0 km/h
---------------------	-----------

Mechanische Angaben

Länge	5.342,0 mm
Breite	2.540,0 mm
Höhe	3.063,0 mm
Nutzlast	12.500,0 kg
Mulde	Frontkipmulde
Muldeninhalt gestrichen	5.900,0 l
Muldeninhalt gehäuft	7.000,0 l
Muldeninhalt Wassermaß	3.700,0 l
Pendelwinkel max.	11,0 °
Betriebsgewicht (min.-max.)	6.335,0 - 6.585,0 kg

Verbrennungsmotor

Kühlung	Wasserkühlung
Motortyp	Dieselmotor
Zylinder	4,0
Hubraum	3.621,0 cm ³
Kraftstofftyp	HVO EN15940
Nennleistung	100,0 kW
Nenndrehzahl	1.600,0 1/min
Abgasgrenzwerte	EPA Tier 4 final, EU Stage V
Starterbatterie Spannung	12,0 V
Motorhersteller	Deutz
Motorbezeichnung	TCD3.6 L4

Umweltkenndaten

Schalleistung LWA, garantiert	101,0 dB(A)
-------------------------------	-------------

Fahrwerk

Wenderadius	7.188,0 mm
Knickwinkel	28,0 °
Fördermenge	180,0 l/min

■ **Transport und Lagerung**

Transportgewicht	6.376,0 kg
------------------	------------

Abmessungen

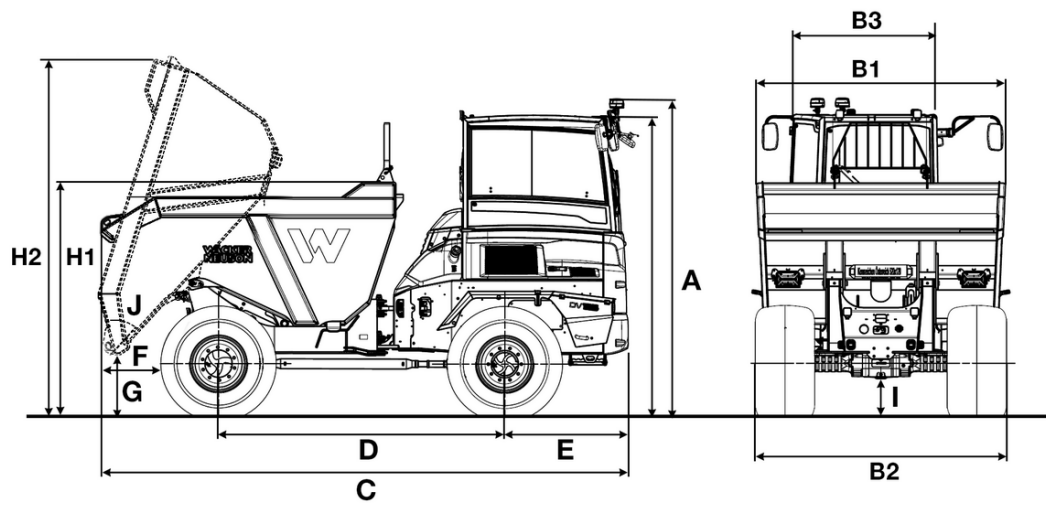

A	Höhe mit Kabine	3.063 mm
	Höhe Kabine mit Rundumkennleuchte	3.227 mm
B1	Breite Mulde	2.519 mm
B2	Breite Fahrzeug	2.540 mm
B3	Breite Kabine	1.629 mm
C	Gesamtlänge	5.342 mm
D	Radstand	2.900 mm
E	Hecküberhang	1.252 mm
F	Ausschüttweite	628 mm
G	Ausschütthöhe max.	615 mm
H1	Muldenhöhe	2.384 mm
H2	Muldenhöhe gekippt	3.659 mm
I	Bodenfreiheit	388 mm
J	Auskippwinkel	48 °