



KL60.8

Ładowarka kołowa

Duży rozmiar, który porusza

Ładowarka kołowa Kramer KL60.8 konsekwentnie stawia na pierwszym miejscu potrzeby klientów. Wyróżnia się przemyślanymi detalami i innowacjami technicznymi, takimi jak wyświetlacz 7 cali przedstawiający widok z kamery cofania, klimatyzacja automatyczna i automatyka cofania łyżki. Ergonomia kabiny zapewnia wydajną pracę, a mocny silnik - moc, niezbędną w codziennej eksploatacji.

Dane techniczne

Standardowe dane silnika

Producent silnika	Deutz
Moc silnika	100 kW
Moc silnika	136 KM
Pojemność skokowa	3.621 cm ³
Norma emisji spalin	V
Przetwarzanie spalin	DOC / DPF / SCR

Ciążar

Pojemność łyżki (łyżka standardowa)	1,55 m ³
Obciążenie użytkowe (maks.)	4.200 kg
Ciążar roboczy	9.850 - 10.250 kg
Obciążenie użytkowe (S=1.25)	4.200 kg
Obciążenie użytkowe (S=1.25 wydłużone urządzenie ładownicze)	3.800 kg
Ciążar wywracający (łyżka standardowa)	6.100 kg
Ciążar wywracający (widły do palet)	5.250 kg

Pojemności

Pojemność zbiornika paliwa	140 l
----------------------------	-------

Pojemność oleju hydraulicznego 125 l

Napęd

Standardowa prędkość jazdy	0-20 km/h
Prędkość jazdy opcja 1	0-30 km/h
Prędkość jazdy opcja 2	0-40 km/h

Układ hydrauliczny

Hydraulika robocza, wydajność pompy (maks.)	150 l/min
---	-----------

Kinematyka

Kinematyka, typ	PZ
-----------------	----

Układ kierowniczy

Maksymalny kąt skrętu	40 stopnie
-----------------------	------------

Wartości charakterystyczne hałasu

Gwarantowany poziom hałasu LwA (kabina)	102 dB(A)
Zmierzony poziom hałasu LwA	100,7 dB(A)
Poziom ciśnienia akustycznego przy uchu kierowcy	70 dB(A)

Wymiary

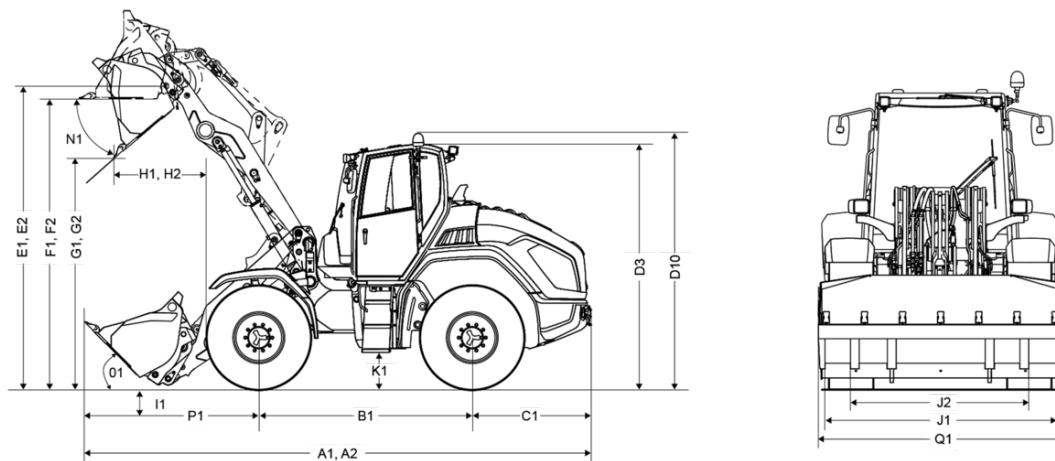

A2	Wydłużonym wysięgnikiem	6.970 mm
A1	Długość całkowita ze standardowym osprzętem dodatkowym	6.450 mm
B1	Rozstaw osi	2.620 mm
C1	Odległość tyłu nadwozia od tylnej osi	1.520 mm
D3	Wysokość z kabiną	3.010 mm
D10	Wysokość całkowita ze światłem obrotowym	3.175 mm
E1	Maks. wysokość sworznia obrotu łyżki	3.760 mm
E2	Maks. wysokość sworznia obrotu łyżki Wydłużonej ładowarki	4.200 mm
F1	Wysokość załadunku	3.520 mm
F2	Wydłużony wysięgnik	3.950 mm
G1	Wysokość wysypu	2.725 mm
G2	Wydłużony wysięgnik	3.237 mm
H1	Zasięg wysypu	1.085 mm
H2	Wydłużony wysięgnik	1.275 mm
I1	Głębokość kopania	150 mm
J1	Szerokość całkowita	2.500 mm
J2	Szerokość gąsienic	1.955 mm
K1	Prześwit pojazdu	445 mm
L1	Promień skrętu zewnętrznej krawędzi kół	3.865 mm
M1	Kąt skrętu kół	40 °
M2	Kąt obrotu	24 °
N1	Kąt wysypu przy maks. wysokości załadunku	45 °
O1	Kąt nabierania przy podłożu	45 °
P1	Odstęp od osi przedniej do wierzchołka zęba	2.310 mm
Q1	Szerokość łyżki	2.500 mm
R1	Wysokość składowania	3.605 mm
R2	Wydłużony wysięgnik	4.055 mm

Wyposażenie seryjne

Kabina

- Wygodna, obszerna kabina
- Oświetlenie wnętrza z wyłącznikiem stykowym w drzwiach; wejście i wyjście z obu stron
- Kabina sprawdzona zgodnie z ROPS i FOPS; wycieraczki z przodu i z tyłu, z przodu z przełącznikiem interwałowym
- Wysuwana kolumna kierownicy, którą można regulować przy nachyleniu
- Konsola joysticka (składana)
- Mechanicznie amortyzowany fotel operatora (MSG85/722), z automatycznym pasem bezpieczeństwa, regulacją wagi, oparcia i podwójną regulacją długości
- 7-calowy wyświetlacz LCD ze zintegrowaną kamerą cofania
- Elektronicznie sterowany joystick wielofunkcyjny z wbudowanym przełącznikiem kierunku jazdy z nocną konstrukcją
- 3-stopniowe, wydajne ogrzewanie i wentylacja oraz dysze odmrażacza na przedniej szybie
- Radio Bluetooth z systemem głośnomówiącym
- Klimatyzacja automatyczna
- Gniazdo 12 V
- Roleta przeciwsłoneczna z trzema różnymi pozycjami blokowania
- Reflektor roboczy 4x LED Basic (1000 lumenów)
- Oświetlenie drogowe zgodne z niemieckimi przepisami o ruchu drogowym (StVZO)

Hydraulika układu kierowniczego i hydraulika robocza

- 3. Obwód sterowania z proporcjonalnym sterowaniem i funkcją stałą
- Redukcja ciśnienia 3. Obwód sterowania
- Możliwość ustawienia ilości oleju dla dodatkowych obwodów sterowania
- Pozycja pływająca
- Automatyka cofania łyżki
- Hydrostatyczny układ z trybem kierowania na wszystkie koła z awaryjnym priorytetem skrętu kół

Silnik

- Odlącznik akumulatora
- Hydrauliczny wentylator dwukierunkowy
- Podzielony na cztery części układ chłodzenia (chłodnica układu hydraulicznego, powietrza doładowującego, wody chłodzącej, kondensator klimatyzacji)
- Szeroko otwierana maska silnika z gumową uszczelką, wziernik do oleju hydraulicznego i wody chłodzącej

Transmisja siły

- Połączony pedał hamowania impulsowego
- 100% blokada mechanizmu włączana na przedniej i tylnej osi
- Elektro-hydrauliczny hamulec wielotarczowy z siłownikiem sprężynowym w osi przedniej, działający przez wał przegubowy również na osi tylnej
- Przewód smarowy do sworznia mocującego

Napęd & osie

- Bezstopniowa, hydrostatyczna przekładnia wielotłokowa

Kinematyka

- Kinematyka PZ
- Hydrauliczne urządzenie szybkiej wymiany osprzętu według ISO 23727 (System Volvo TPV)

Dokumentacja

- Instrukcja obsługi; zeszyt serwisowy

Opcje

Kabina

- Światło migowe (żółte)
- Ostrzegawcza lampa obrotowa LED (żółta)
- Pakiet oświetlenia (8 reflektorów roboczych – 4 x przednie, 2 x tylne, 2 x boczne) – wyklucza standardowe reflektory robocze
- Pakiet oświetlenia LED (8 reflektorów roboczych LED – 4 x przednie, 2 x tylne, 2 x boczne) – wyklucza standardowe reflektory robocze
- Amortyzowany pneumatycznie fotel operatora z podparciem kręgow łędźwiowych (MSG95AL/722)
- Amortyzowany pneumatycznie fotel operatora z podparciem kręgow łędźwiowych i podgrzewaniem siedzenia (MSG95AL/722)
- Lusterko zewnętrzne (z prawej strony) regulowane elektrycznie, z podgrzewaniem i automatyką wyłączenia
- Filtr węglowy
- Uchwyt na telefon komórkowy
- Uchwyt panelu sterowania na słupku B
- Schowek na dokumenty
- Dodatkowe ogrzewanie z podgrzewaniem silnika, programowane

Napęd jezdny & układ kierowniczy

- Ecospeed PRO 40 km/h z Smart Driving (możliwość ustawienia fabrycznego ograniczenia prędkości do 30 lub 20 km/h)
 - Tylko w połączeniu z:
 - Stabilizator ciężaru (amortyzator drgań)
 - Oświetlenie tablicy rejestracyjnej wraz z uchwytem tablicy rejestracyjnej z przodu
- Tempomat niskich prędkości jazdy (CSD) i gaz ręczny
- Tryb pedału gazu
 - Tylko w połączeniu z:
 - Tempomat niskich prędkości jazdy (CSD) i gaz ręczny
- Ecospeed PRO 40 km/h z Smart Driving (możliwość ustawienia ograniczenia prędkości do 20 km/h)
 - Tylko w połączeniu z:
 - Stabilizator ciężaru (amortyzator drgań)
 - Oświetlenie tablicy rejestracyjnej wraz z uchwytem tablicy rejestracyjnej z przodu
- Ecospeed PRO 40 km/h z Smart Driving (możliwość ustawienia ograniczenia prędkości do 30 km/h)
 - Tylko w połączeniu z:
 - Stabilizator ciężaru (amortyzator drgań)
 - Oświetlenie tablicy rejestracyjnej wraz z uchwytem tablicy rejestracyjnej z przodu

Wyposażenie do ruchu drogowego

- Oświetlenie tablicy rejestracyjnej wraz z uchwytem tablicy rejestracyjnej z przodu
- Potwierdzenie danych (ABE) dla samojezdnej maszyny roboczej (wyposażenie standardowe) *
- Świadectwo zgodności UE - homologacja ciągnikowa (167/2013/EG – kategoria T1)
 - Tylko w połączeniu z:
 - Oświetlenie tablicy rejestracyjnej wraz z uchwytem tablicy rejestracyjnej z przodu
 - Gniazdo do osprzętu tylnego, 7-biegunowe

Dodatkowo należy wybrać sprzęg holowniczy przyczepy (nie sprzęg manewrowy)

* Niemcy, Luksemburg, Holandia, Austria, Słowacja, Republika Czeska, Szwajcaria, Estonia, Łotwa, Litwa, Węgry, Włochy

Sprzęgi holownicze przyczepy & Układy hamulcowe

Zalecane: Świadectwo zgodności UE - homologacja ciągnikowa (167/2013/EG – kategoria T1)

W połączeniu z zaczepem holowniczym należy zawsze wybrać gniazdo 7-biegunowe z tyłu

- Automatyczny zaczep holowniczy 38 mm – zamocowany do ramy
- Korpus do zaczepów holowniczych (drabinka) z regulowaną wysokością (wymagany wkład zaczepu holowniczego)
- Wkład zaczepu automatycznego 38 mm do wspornika zaczepu regulowanego wysokościowo
- Wkład zaczepu mechanicznego do wspornika zaczepu regulowanego wysokościowo – 32 mm
- Wkład zaczepu holowniczego - kulowy K50 regulowany wysokościowo
- Dwuprzewodowy hamulec pneumatyczny
 - Nie z:
 - Hydrostat 20 km/h z funkcją Smart Driving
- Hydrauliczny zawór hamulcowy przyczepy
 - Nie z:
 - Hydrostat 20 km/h z funkcją Smart Driving

Silnik

- Silnik Deutz TCD 4.1 115kW/156 KM z filtrem cząstek stałych/normą emisji spalin: Stopień V
- Podgrzewanie wstępne silnika, paliwa, oleju hydraulicznego (230 V)

Układ hydrauliczny - ogólnie

- Pompa hydrauliczna o zwiększonej wydajności 180 l/min
 - Tylko w połączeniu z:
 - Silnik Deutz TCD 4.1 115 kW / 156 KM z filtrem cząstek stałych/normą emisji spalin: Stopień V

• Napełnianie układu hydraulicznego ekologicznym i biodegradowalnym olejem hydraulicznym

Przedstawione funkcje, wyposażenie i dane mogą podlegać zmianom bez powiadomienia. Podjętymi w tym celu przedstawiane jest wyposażenie specjalne, które podlega dopłacie. Zastrzegamy możliwość wprowadzania zmian.

Układ hydrauliczny - przód

- Powerflow 150 l/min
 - Tylko w połączeniu z:
 - Przewód powrotny beczciśnieniowy z przodu – w komplecie z przewodem oleju wyciekowego
- Powerflow 180 l/min z pompą hydrauliczną o zwiększonej wydajności 180 l/min
 - Tylko w połączeniu z:
 - Silnik Deutz TCD 4.1 115kW/156 KM z filtrem cząstek stałych/normą emisji spalin: Stopień V
 - Przewód powrotny beczciśnieniowy z przodu – w komplecie z przewodem oleju wyciekowego
- 4. obwód sterowania dla osprzętu przedniego z 2. funkcją hydr.; proporcjonalną
- Przewód powrotny beczciśnieniowy z przodu – w komplecie z przewodem oleju wyciekowego
- Funkcja wytrząsania tyżki

Układ hydrauliczny - tył

- Złącze do wywracania przyczep
 - Nie z:
 - 2 złącza dwustronnego działania z tyłu
- Bezcisnieniowy przewód powrotny z tyłu
 - Tylko w połączeniu z:
 - Złącze hydrauliczne dwustronnego działania z tyłu, łącznie ze złączem do wywracania przyczep
- 2 złącza dwustronnego działania z tyłu
 - Nie z:
 - Złącze do wywracania przyczep
 - Złącze hydrauliczne dwustronnego działania z tyłu, łącznie ze złączem do wywracania przyczep
 - Zaczep sprzęg holowniczy przyczepy Auto Hitch (wraz z hydraulicznym sterowaniem) i złącze hydrauliczne dwustronnego działania z tyłu wraz ze złączem do wywracania przyczep
 - Sprzęg holowniczy przyczepy Auto Hitch (wraz z hydraulicznym sterowaniem) i przyłączem wywrotki
- Złącze hydrauliczne dwustronnego działania z tyłu, łącznie ze złączem do wywracania przyczep
 - Nie z:
 - 2 złącza dwustronnego działania z tyłu

Układ elektryczny

- Gniazdo do osprzętu tylnego, 7-biegunowe
- Gniazdo dla przedniego osprzętu, 7-biegunowe (2 pozycje)
- Gniazdo sygnału jazdy 7-biegunowe

Opcje bezpieczeństwa

- Sygnalizacja dźwiękowa cofania (akustyczna)
- Immobilizer, wbudowany w kluczyk zapłonowy
- Zawór zabezpieczający podczas pęknięcia przewodu hydraulicznego siłownika podnoszenia i przechylenia
- Pasy ostrzegawcze czerwone / białe (zgodnie z DIN 30710)
- Trójkąt ostrzegawczy
- Osłona wału przegubowego
 - Nie z:
 - Powerflow 150 l/min
 - Powerflow 180 l/min z pompą hydrauliczną o zwiększonej wydajności 180 l/min
- Powłoka ochronna maszyny do pracy w żrącym środowisku (sól lub nawozy)
- Gaśnica 2 kg
- Przemysłowy pakiet ochronny
 - zawiera:
- Osłona wału przegubowego
 - zawiera
 - Krata ochronna szyby przedniej, demontowalna (nie dopuszczona do ruchu po drogach publicznych); kratka ochronna tylna; kratka ochronna przednich reflektorów roboczych
- Krata ochronna szyby przedniej, demontowalna (nie dopuszczona do ruchu po drogach publicznych!)

Inne

- Specjalny lakier jednokolorowy według RAL (zamiast koloru zielonego, nie obejmuje części szarych)*
- Układ centralnego smarowania (w pełni automatyczny)
- Układ centralnego smarowania (agres. środki)
- Ochrona podczas transportu morskiego

* Zastrzegamy sobie prawo odrzucenia lakierów, które wykazują podobieństwo do chronionych kolorów lub połączeń kolorów innych producentów!

Opony

- Michelin 500/ 70R24 XMCL – bieżnik rolniczy
- Alliance 600/55-26,5 331 (ograniczony kąt skrętu: 35°) – bieżnik rolniczy
 - Konieczne:
 - Pasy ostrzegawcze czerwone / białe (zgodnie z DIN 30710)
 - Świadectwo zgodności UE - homologacja ciągnikowa (167/2013/EG – kategoria T1)
 - Gniazdo do osprzętu tylnego, 7-biegunowe
 - sprzęg holowniczy przyczepek
- Nokian 540/70R24 TRI – bieżnik komunalny
- Michelin 540/ 70R24 XMCL – bieżnik rolniczy
- Michelin 540/70R24 BIBLOAD - bieżnik wielofunkcyjny
- Firestone 500/70 R24 164 A8 Duraforce UT
- Trelleborg 500/70R24 TH500 ET+40
- Trelleborg 500/70R24 TH400 ET+50

Wydłużenie gwarancji

- Security 24 (2000 H)
- Security 36 (3000 H)
- Security 48 (3000 H)
- Security 48 (4000 H)
- Security 48 (5000 H)
- Security 60 (4000 H)
- Security 60 (5000 H)