



**WACKER
NEUSON**
all it takes!



DW90

Kolový dumper

Výkonný balíček pro ty, kteří dbají na bezpečnost

Optimální prostředí pro obsluhu a vysoké bezpečnostní prvky završují nabídku pro přepravního giganta s užitečným zatížením 9 000 kg. Velký objem korby nabízí prostor pro spoustu materiálu a zkracuje manipulační časy na stavbě. Pokud máte hodně na přepravu a ceníte si bezpečnosti a výkonu stejnou měrou, DW90 je tou správnou volbou. A to rychlostí až 25 km/hod.. Po obou stranách namontované kamery s mycím systémem zobrazují příslušný obraz na 7palcovém barevném displeji a díky vysoké viditelnosti tak zvyšují bezpečnost celého prostředí stroje. Je také z výroby vybaven sledováním korby a svahu a volitelnou funkcí hill-hold.

Hlavní přednosti

- Kontrola náklonu
- Kontrola korby
- Hydrostatický pohon všech kol s automatickým režimem ECO
- Funkce Hill-Hold
- Active Sense Control

Technické údaje

Hydraulika

Pracovní tlak hydrauliky	240,0 BAR
Hydraulické čerpadlo	ZRP
Dopravované množství	59,0 l/min
Objem nádrže	64,0 L

mechanické údaje o výkonu

Jízdní rychlost	25,0 km/h
-----------------	-----------

mechanické údaje

Délka	4.729,0 mm
Šířka	2.400,0 mm
Výška	3.416,0 mm
Hmotnost	4.478,00 KG
Užitečná nosnost	9.000,0 KG
Korba	Korba s předním vyklápěním
Objem korby zarovnaná	3.750,0 L
Objem korby vrchovatá	4.600,0 L
Objem korby - voda	2.400,0 L
Úhel naklonění max.	11,0 °
Provozní hmotnost (min.-max.)	4.324,0 - 4.944,0 KG

Spalovací motor

Chlazení	Vodní chlazení
Typ motoru	Turbodieselový motor s plnicím vzduchem
Válce	4,0
Zdvihový objem	2.925,0 CM3
Typ paliva	HVO EN15940
Objem nádrže	83,0 L
Jmenovitý výkon	55,4 kW
Jmenovité otáčky	2.300,0 1/min
Norma (jmenovitý výkon)	ISO 3046
Mezní hodnoty emisí	EU stupeň V
Napětí spouštěcí baterie	12,0 V
Výrobce motoru	Deutz
Označení motoru	TD2.9 L4

Enviromentální parametry

Zvukový výkon LWA, garantovaný	101,0 dB(A)
--------------------------------	-------------

Provozní látky

Objem palivové nádrže	70,0 L
-----------------------	--------

■ Podvozek

Poloměr otáčení	5.750,0 mm	Hydraulické čerpadlo	Axiální pístové čerpadlo
Úhel ohybu	28,0 °	Pracovní tlak hydrauliky	450,0 BAR
Pohon pojezdu	4WD Hydrostatik ECO	Dopravované množství	171,0 l/min
		Pneumatiky	400/55R22.5

Rozměry

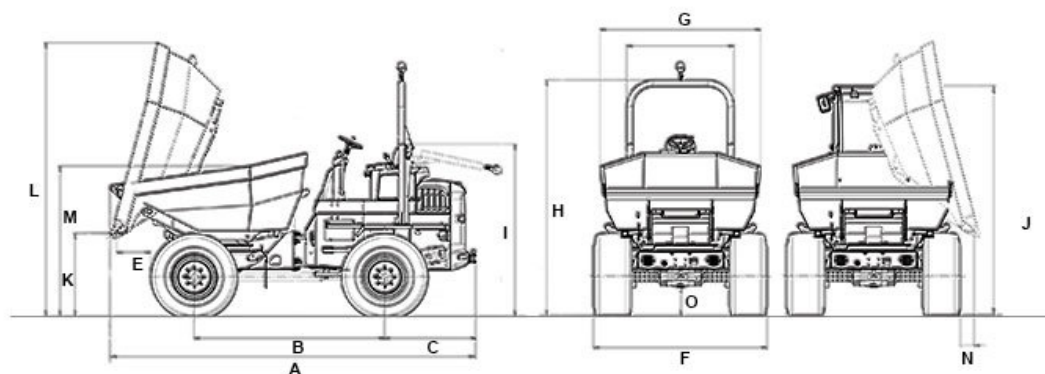

Korba s předním vyklápěním

A	Celková délka	4.729 mm
B	Rozvor kol	2.700 mm
C	Přesah zadní části	1.263 mm
E	Výsypná šířka	514 mm
F	Šířka stroje	2.420 mm
G	Šířka korby	2.486 mm
H	Výška ROPS	3.280 mm
I	Výška ROPS je nakloněna	2.618 mm
J	Výška s kabinou	3.081 mm
K	Výsypná výška max.	374 mm
L	Výška korby nakloněna	2.580 mm
M	Výška korby	2.003 mm
O	Světlná výška	396 mm