



ET65

Konventioneller Kettenbagger

Der Leistungsstärkste seiner Klasse

Der ET65 ist ein Bagger, wie ihn sich Anwender wünschen. Eine Hochleistungsmaschine, die mit ihrer kompakten Bauweise und Wendigkeit überrascht. Die starke Aushubleistung dank hoher Grabkräfte und der kraftvolle Motor sind zusätzliche Pluspunkte, die den Bagger zu einem Allrounder auf der Baustelle machen.

Highlights

- Leistungsstarker Antrieb mit LUDV
- Verstellausleger
- 3-Punkt-Kinematik
- Mehr Kabinenkomfort
- Bis zu 4 Zusatzsteuerkreise ab Werk

Technische Daten

Hydraulik

Arbeitsdruck Hydraulik	240,0 bar
Hydraulikpumpe	Verstell- u. Zahnradpumpe
Fördermenge	144,0 l/min
Fördermenge max.	144,0 l/min
Tankinhalt	92,0 l

Mechanische Leistungsangaben

Fahrgeschwindigkeit	5,2 km/h
---------------------	----------

Mechanische Angaben

Länge	6.137,0 mm
Breite	1.950,0 mm
Höhe	2.478,0 mm
Betriebsgewicht (min.-max.)	6.078,0 - 7.358,0 kg
Grabtiefe (max.)	4.184,0 mm

Verbrennungsmotor

Kühlung	Wasserkühlung
Motortyp	Turbodieselmotor

Zylinder	4,0
Hubraum	2.216,0 cm ³
Schräglage max.	30,0 °
Kraftstofftyp	Diesel EN 590
Nennleistung	42,0 kW
Nenndrehzahl	2.000,0 1/min
Abgasgrenzwerte	EU Stage V
Batterie Kapazität (Nennwert)	100,0 Ah
Motorhersteller	Perkins
Motorbezeichnung	404J-E22T

Umweltkenndaten

Schalleistung LWA, garantiert	96,0 dB(A)
-------------------------------	------------

Fahrwerk

Arbeitsdruck Hydraulik	240,0 bar
------------------------	-----------

Transport und Lagerung

Transportgewicht	5.806,0 kg
------------------	------------

Abmessungen

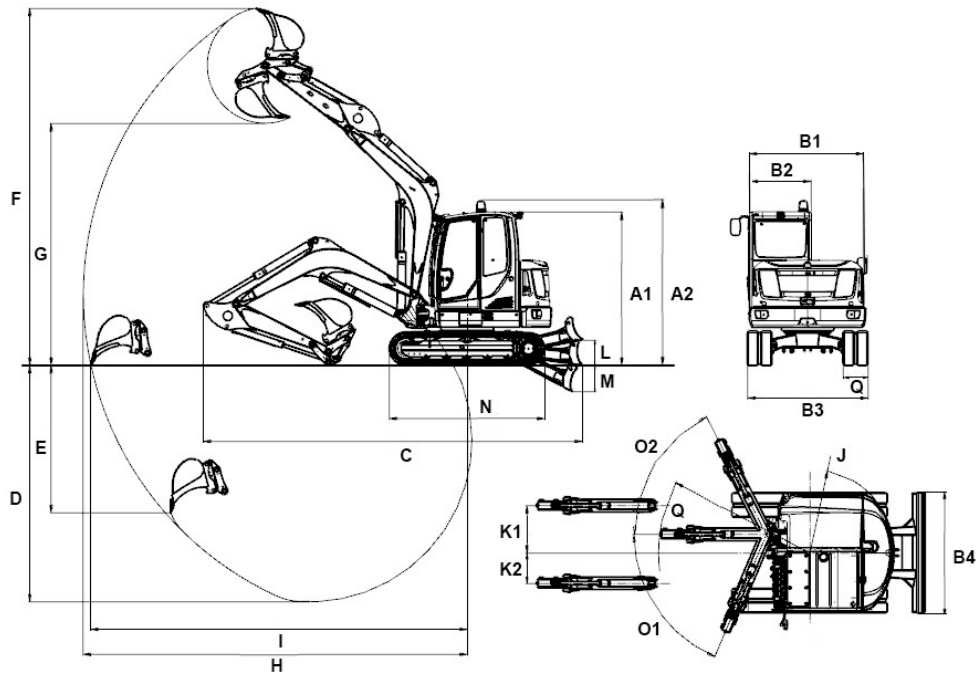

		Monoausleger	Verstellausleger
A1	Höhe mit Kabine	2.478 mm	2.478 mm
A3	Höhe Planierschild	423 mm	423 mm
A2	Gesamthöhe mit Rundumkennleuchte	2.654 mm	2.654 mm
B1	Breite Oberwagen	1.902 mm	1.902 mm
B2	Breite Kabine	1.000 mm	1.000 mm
B3	Breite Fahrwerk	1.950 mm	1.950 mm
B5	Breite Planierschild	1.950 mm	1.950 mm
C	Transportlänge kurzer Löffelstiel	6.137 mm	6.065 mm
	Transportlänge langer Löffelstiel	6.128 mm	6.194 mm
D	Grabtiefe max., kurzer Löffelstiel	3.826 mm	3.893 mm
	Grabtiefe max., langer Löffelstiel	4.126 mm	4.193 mm
E	Einstechtiefe max., kurzer Löffelstiel	2.383 mm	2.764 mm
	Einstechtiefe max., langer Löffelstiel	2.656 mm	3.036 mm
F	Einstechhöhe max., kurzer Löffelstiel	5.773 mm	6.537 mm
	Einstechhöhe max., langer Löffelstiel	5.955 mm	6.770 mm
G	Ausschütthöhe max., kurzer Löffelstiel	3.912 mm	4.664 mm
	Ausschütthöhe max., langer Löffelstiel	4.094 mm	4.898 mm
H	Grabradius max., kurzer Löffelstiel	6.220 mm	6.590 mm
	Grabradius max., langer Löffelstiel	6.504 mm	6.877 mm
I	Reichweite am Boden max., kurzer Löffelstiel	6.097 mm	6.475 mm
	Reichweite am Boden max., langer Löffelstiel	6.387 mm	6.772 mm
J	Heckschwenkradius	1.363 mm	1.363 mm
	Heckschwenkradius mit Heckgewicht	1.481 mm	1.481 mm
K1	Auslegerversetzung max. (auf Mitte Löffel rechte Seite)	766 mm	766 mm
K2	Auslegerversetzung max. (auf Mitte Löffel linke Seite)	492 mm	492 mm
L	Stapelhöhe max. (Planierschild über Planum)	403 mm	403 mm
M	Schürftiefe max. (Planierschild unter Planum)	427 mm	427 mm
N	Länge Laufwerk	2.516 mm	2.516 mm
O1	Schwenkwinkel max. (Armsystem nach links)	67 °	67 °
O2	Schwenkwinkel max. (Armsystem nach rechts)	63 °	63 °
P1	Spurbreite	400 mm	400 mm
Q1	Auslegerschwenkradius mitte	2.453 mm	3.159 mm
Q2	Auslegerschwenkradius rechts	2.372 mm	3.097 mm
Q3	Auslegerschwenkradius links	1.902 mm	2.732 mm

Die gezeigten Abbildungen, Ausstattungen und Daten können vom aktuellen Lieferprogramm Ihres Landes abweichen. Abgebildet sind unter Umständen aufpreispflichtige Sonderausstattungen. Änderungen vorbehalten.