



9580T

Teleskooppipyöräkuormaajat

■ Moottorin tiedot, vakio

Moottorin valmistaja	Deutz
Moottorin tyyppi	TCD 3.6 S5
Sylinterit	4
Moottorin teho	100 kW
Moottorin teho	136 hv
enimmäiskierrosluvulla	2.300 r/min
Iskutilavuus	3.621 cm ³
Jäähdytysaineen tyyppi	vesi/syöttöilma
Pakokaasustandardi	V
Pakokaasun jälkikäsitely	DOC/DPF/SCR

■ Moottorin tiedot, vaihtoehto 1

Moottorin valmistaja	Deutz
Moottorin tyyppi	TCD 4.1 S5
Sylinterit	4
Moottorin teho	156 hv
enimmäiskierrosluvulla	2.300 r/min
Iskutilavuus	4.038 cm ³
Jäähdytysaineen tyyppi	vesi/syöttöilma
Pakokaasustandardi	V
Pakokaasun jälkikäsitely	DOC/DPF/SCR

■ Sähkölaitteet

Käyttöjännite	12 V
Akku	185 Ah
Laturi	120 A

■ Painot

Käyttöpaino	11.210 kg
Kaatokuorma kauhalla – kone suorassa, nostorunko vaakasuora	6.594 kg
Kaatokuorma kauhalla – kone taitettuna, nostorunko vaakasuora	5.871 kg
Kaatokuorma kauhalla – kone suorassa (ulosajettuna)	3.495 kg
Kaatokuorma kauhalla – kone taitettuna (ulosajettuna)	3.112 kg

Kaatokuorma lavahaarukalla – kone suorassa, nostorunko vaakasuora	5.775 kg
Kaatokuorma lavahaarukalla – kone taitettuna, nostorunko vaakasuora	5.142 kg
Kaatokuorma lavahaarukalla – kone suorassa (ulosajettuna)	3.265 kg
Kaatokuorma lavahaarukalla – kone taitettuna (ulosajettuna)	2.907 kg

■ Ohjaamo

Ohjaamo	Ohjaamo
---------	---------

■ Täyttömäärät

Polttoainesäiliön tilavuus	140 l
Hydrauliikkaöljysäiliön tilavuus	125 l
Urealiuossäiliön tilavuus	12 l

■ Käyttövoima

Käyttötapa	hydrostaattinen
Voimansiirto	Vetoakseli
Ajonopeudet	3
Akseli	PA 1900
Ajonopeus, vakio	0-20 km/h
Ajonopeus, vaihtoehto 1	0-30 km/h
Ajonopeus, vaihtoehto 2	0-40 km/h
Käyttöjarru	Monilevyjarrut etuakselissa vaikuttaen taka-akseliin vetoakselin kautta
Pysäköintijarru	Sähköhydraulinen monilevyjarru, jossa on jousiakku etuakselissa ja joka vaikuttaa taka-akseliin vetoakselin kautta
Tasauspyörästäön lukitus	100% etuakseli + taka-akseli

■ Hydrauliikkajärjestelmä

Ajohydrauliikan työpaine (enint.)	480 bar
Työhydrauliikan tuotto (enint.)	150 (180) l/min
Työhydrauliikan työpaine (enint.)	250 bar

■ Kinematiikka

Iskusylinteri	1
Kallistussylinteri	1
Pikavaihtojärjestelmä	hydraulinen

■ Ohjaus

Ohjaustapa	Hydraulinen nivelohjaus heilahdusakselilla
Ohjaussylinteri	2
Taka-akselin heilahduskulma	± 12 aste

■ Melun ominaisarvot

Keskimääräinen äänenvoimakkuuden taso LwA (ohjaamo)	100,7 dB(A)
---	-------------

Taattu äänenvoimakkuuden taso LwA (ohjaamo) 102 dB(A)
Ilmoitettu äänenpaineen taso LpA (ohjaamo) 70 dB(A)

■ Lisätietoja

FSD = Kuljettajan suojakatto
DPF = Dieselhiukkassuodatin
DOC = Dieselhapetuskatalyysaattori
SCR = Selektiivinen katalyyttinen pelkistäminen
Kaatokuormanlaskenta standardin ISO 14397 mukaisesti

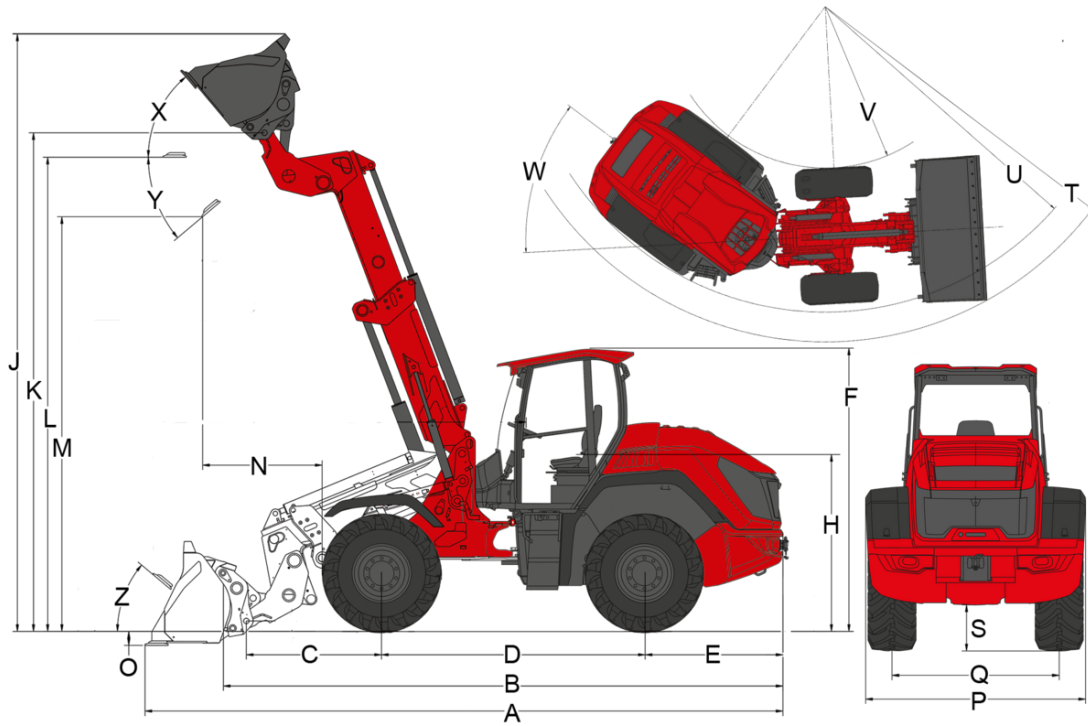

Teleskooppivarsi (Z-kinematiikka)

	Vakiovarusteet	500 / 70 R24 Michelin XMCL ET 40
A	Total length	6.960 mm
B	Total length without bucket	6.090 mm
C	Bucket pivot point (to center of axle)	1.440 mm
D	Wheel base	2.900 mm
E	Rear overhang	1.520 mm
F	Height with lowered operator's canopy	
	Height with operator's canopy raised	
	Height with cab lowered	
	Height with cab raised	
	Height with cab	3.110 mm
H	Seat height	1.940 mm
J	Total working height	6.500 mm
K	Bucket pivot point (max. lift height)	5.480 mm
L1	Load-over height telescopic arm retracted	4.070 mm
L	Load-over height telescopic arm extended	5.210 mm
	Load-over height	
M1	Dumping height telescopic arm retracted	3.440 mm
M	Dumping height	
	Dumping height telescopic arm extended	4.580 mm
N	Reach (at M)	1.300 mm
O	Digging depth	130 mm
P	Total width	2.390 mm
Q	Track width	1.820 mm
S	Ground clearance	502 mm
T	Maximum radius	5.770 mm
U	Radius on the outer edge	4.900 mm
V	Inner radius	2.450 mm
W	Articulation angle	40 °
X	Rollback angle at max. lift height	50 °
Y	Dumping angle	40 °
Z	Rollback angle on ground	40 °

Vakiovarusteet

Moottori

- Deutz TCD 3.6 S5, 100 kW / 136 hv, stage V

Ohjausjärjestelmä

- Hydraulinen nivelohjaus heilahdusakselilla, heilahduskulma (akseli): $\pm 12^\circ$
- Ohjaussyinterit: 2

Renkaat

- 500 / 70 R24 Michelin XMCL ET 40, profiili XMCL, leveys 2 390 mm, korkeus 3 110 mm

Ohjaamo

- 2-ovinen mukavuusohjaamo, ROPS/FOPS Level 2
- Ilmastointilaite ilmastointiautomaatiikalla
- Liuikuikkunat molemmissa ovissa
- Kattoikkunassa lasinpyyhin
- DAB+-radio
- 7" värinäytössä näkyvät kaikki koneen tärkeät tiedot
- Peruutuskamera
- Lasiinlämmitys takalasisissa

Kuljettajan istuin

- Turvavyöllä ja täydellä jousituksella varustettu mukavuusistuin, jonka selkänojan kulmaa voidaan muuttaa ja joka on säädettävissä pituussuunnassa ja kuljettajan painon mukaan

Valaistus

- Saksan StVZO-lain mukainen valaistus
- Työskentelyvalonheittimet 4 edessä, 2 takana ohjaamon katolla

Voimansiirto ja akselit

- Akseli: planeetta-akseli PA1900
- Voimansiirto: hydrostaattinen, jakovaihteisto ja nivelakseli
- Tasauspyörästölukko: 100 % etu- ja taka-akselille
- Nopeus: 20 km/h
- Ajonopeudet: 3 | 7 km/h / 15 km/h / 20 km/h (valinnainen 30/40)
- Käyttöjarru: monilevyjarru etuakselissa nivelakselin kautta, vaikuttaa taka-akseliin.
- Seisontajarru: sähköhydraulinen monilevyjarru, jossa on jousiakku etuakselissa ja joka vaikuttaa taka-akseliin nivelakselin kautta

Lastauslaite

- Teleskooppivarren nostokorkeus 5 480 mm
- Pikavaihtolaitteisto ISO 23727:n mukaisesti (järjestelmä Volvo TPV) hydraulinen
- Kinematiikka: Z
- Nostosylinterit: 1
- Kallistussyinterit: 1
- Kauhauksen palautusautomaatiikka

Hydrauliikka

- Sähköisesti esiohjattu ohjaussauva ajosuunnan kytkimellä ja integroidulla tasauspyörästölukon painikkeella
- 3. Etuohjauspiiri ohjaussauvalla sähköisesti esiohjattu, proportionaalinen
- Öljymäärän säätö nykäysvalinnalla
- Hydrauliikkaliitäntöjen paineenalennus kuormausvarressa

Muu

- Suuntaa vaihtava tuuletin
- Edessä 13-napainen pistorasia (2 sähkötoimintoa E1/E2 ja valaistus)
- Työkalulaatikko
- Työkalusarja

Tieliikennekäyttö - varusteet

- Tietojen vahvistus (ABE) moottorikäyttöiselle työkalulle

EquipCare (telematiikka)

- EquipCare 36 kuukautta (sis. App Managerin)

Valinnaiset varusteet

Ohjaamo

- Lämmitettävä ja sähköisesti säädettävä ulkopeili
- Seisontalämmitys sis. moottorin esilämmityksen, ohjelmoitava
- Asiakirjalokero
- Ohjauspaneelin pidike B-pilarissa
- Matkapuhelinpidike
- Ajosignaalin pistorasia 7-napainen suolanlevittimelle

Kuljettajan istuin

- Istuin kangasta, ilmajousitus (MSG95AL/722)
- Istuin kangasta, ilmajousitus, istuinlämmitys (MSG95AL/722)

Valaistus

- Työskentelyvalonheittimet ohjaamon katolla, 4 edessä, 2 takana, 2 takana sivussa
- LED-työskentelyvalonheittimet ohjaamon katolla, 4 edessä, 2 takana, 2 takana sivussa
- LED-työskentelyvalonheittimet teleskooppivarressa, 2 edessä
- Majakkavalot (keltainen), (paikallisia määräyksiä on noudatettava!)
- LED-majakkavalot (keltainen), (paikallisia määräyksiä on noudatettava!)

Tieliikennekäyttö - varusteet

- Rekisterikilven valaisin mukaan lukien rekisterikilven pidike edessä

Moottori

- Deutz TCD 4.1 S5, 115 kW / 156 hv, stage V
- Moottorin, polttoaineen ja hydraulikkaöljyn esilämmitys (230 V)

Voimansiirto ja akselit

- 30 km/h Power Drive 370
- 30 km/h Power Drive 370 työntövoiman korotus
- 40 km/h Power Drive 370
- Kaksijohtoiset paineilmajarrut
- Käsikäyttöinen ryömintämekanismi ja käsikaasu
- Kaasupoljintila (M-Drive)
- Nivelakselin suojus

Renkaat

- 500/70R24 Michelin XMCL ET40, leveys 2390 mm, korkeus 3110 mm
- 500 / 70 R 24 164 A8 Duraforce UT, leveys 2399 mm, korkeus 3125 mm
- 500 / 70 R 24 Trelleborg TH500 ET40, leveys 2320 mm, korkeus 2910 mm
- 500/70R24 Michelin BIBL. ET40, leveys 2320 mm, korkeus 2910 mm
- 540/70R24 Michelin BIBL. ET0, leveys 2463 mm, korkeus 3130 mm
- 540/70R24 Michelin XMCL. ET0, leveys 2458 mm, korkeus 3137 mm
- 600 / 55 - 26,5 Alliance 331 ET0, leveys 2487 mm, korkeus 3126 mm
- 17.5 R 25 Michelin X-Mine ET50, leveys 2280 mm, korkeus 2950 mm
- Renkaiden lävistyssuoja

Lastauslaite

- Kuormausvarren vaimennus
- Kallistussylinterin tärytystoiminto
- Laskujarruventtiili (putkenrepeämän varmistus nosto- ja kallistussylinterissä)

Hydrauliikka edessä

- Paineeton paluu edessä (sis. vuotoöljyjohdon)
- 3. ohjauspiiri Load Sensing 180 l/min, työhydrauliikka
- 4. Ohjauspiiri, sähköinen, proportionaalinen
- High Flow -teohydrauliikka, kaksitoiminen 150 l/min
- High Flow -teohydrauliikka, kaksitoiminen 180 l/min

Hydrauliikka takana

- Paineeton paluu takana (sis. vuotoöljyjohdot)
- Lisäohjauspiiri kippi takana (40 l/min) yksitoiminen (yksi liitin)
- Hydrauliikkaliitäntä takana (40 l/min) kaksitoiminen (kaksi liitintä) sis. kippiliitäntään
- Kaksi hydrauliikkaliitäntää takana (40 l/min) kaksitoiminen (neljä liitintä)

Biohydrauliikkaöljy

- Shell PANOLIN S4 HLP Synth 46 (biohydrauliikkaöljy)

Sähköliitännät edessä

- Edessä 13-napainen pistorasia (2 sähkötoimintoa E1/E2 ja valaistus), (käyttö: 2 painikkeella ohjaussauvassa, 1. toiminto painikkeella painettava, 2. toiminto lukkiutuva)
- Edessä 13-napainen pistorasia (2 sähkötoimintoa E1/E2 ja valaistus), (käyttö: 2 painikkeella ohjaussauvassa, 1. toiminto lukkiutuva, 2. toiminto painikkeella painettava)
- Edessä 13-napainen pistorasia (2 sähkötoimintoa E1/E2 ja valaistus), (käyttö: 2 painikkeella ohjaussauvassa, 1. toiminto painikkeella painettava, 2. toiminto painikkeella painettava)
- Edessä 13-napainen pistorasia (2 sähkötoimintoa E1/E2 ja valaistus), (käyttö: 2 painikkeella ohjaussauvassa, 1. toiminto lukkiutuva, 2. toiminto lukkiutuva)

Sähköliitännät takana

- Pistorasia takana, 7-napainen, taakse kiinnitettyjen työlaitteiden valaistus
- Takapistorasia, 3-napainen

Turvallisuusvaihtoehdot

- Peruutusvaroitussaitteisto (äänellä)
- Varoitusraidat punainen/valkoinen (DIN 30710 mukaisesti)
- Teollisuuden suojarahketti
- Ajonestolukitus (käyttö koodatulla virta-avaimella)
- Merkintäkolmio

Muu

- Häätäpakkaus (varoituskolmio/ensiapulaukku)
- Täysin automaattinen keskusvoitelujärjestelmä
- Täysautomaattinen keskusvoitelujärjestelmä (aggressiiviset aineet), (ruuvit ja liitännät ruostumatonta terästä)
- Suojatoimenpiteet käyttöön aggressiivisilla aineilla (suolan ja lannoitteiden käyttö)
- Merikuljetussuoja

Takuun pidennys

- Economy 24 kuukautta (2500 h)
- Economy 36 kuukautta (3000 h)
- Economy 48 kuukautta (3500 h)
- Economy 60 kuukautta (4000 h)
- Premium 24 kuukautta (3000 h)
- Premium 36 kuukautta (4000 h)
- Premium 48 kuukautta (5000 h)
- Premium 60 kuukautta (6000 h)

Kustomoitu ulkoviiri

- Erikoismaalaus, RAL, yksivärinen – Weidemann-punaisen sijasta

Perävaunu ja kunnostuslaitteisto

- Vetokoukku, automaattinen
- Laakeripukki vetokoukuille
- Vetokoukku, automaattinen, korkeussäädettävä laakeripukille
- Vetokoukku, kuulapää K50, korkeussäädettävä laakeripukille
- Vetokoukku Piton-Fix, korkeussäädettävä laakeripukille
- Vetokoukku CUNA D3, korkeussäädettävä laakeripukille
- Etupaino (620 kg)