



## 3080 Hjullæssere

### Tekniske data

#### ■ Motordata standard

Motorproducent	Deutz
Motortype	TCD 2.9 L4 S5
Cylinder	4
Motoreffekt	55,4 kW
Motoreffekt ved maks. omdrejningstal	75 hk
Slagvolumen	2.900 cm <sup>3</sup>
Kølemiddeltype	vand/ladeluft
Emissionsklasse	V
Efterbehandling af udstødningsgas	DOC/DPF

#### ■ Elektrisk system

Driftsspænding	12 V
Batteri	100 Ah
Dynamo	85 A

#### ■ Vægt

Driftsvægt	5.100 kg
Tippelast med skovl - maskine lige, mast vandret	3.213 kg
Tippelast med skovl - maskine med knæk, mast vandret	2.714 kg
Tippelast med pallegaffel - maskine lige, mast vandret	2.715 kg
Tippelast med pallegaffel - maskine med knæk, mast vandret	2.304 kg

#### ■ Førerkabine

Førerkabine	Kabine
-------------	--------

#### ■ Fyldmængder

Tankindhold brændstof	82 l
Tankindhold hydraulikolie	66 l

#### ■ Drev

Drevtype	hydrostatisk
----------	--------------

Køredrev	kardanaksel
Køretrin	2
Aksel	PA 1400 (PA 1422)
Kørehastighed standard	0-20 km/h
Kørehastighed option 1	0-30 km/h
Driftsbremse	Hydrostatisk køredrev på alle fire hjul (slidfrit)
Parkeringsbremse	Drifts- og parkeringsbremse i drivlinjen på alle fire hjul
Differentiallås	100 % foraksel + bagaksel

#### ■ Hydraulikanlæg

Kørehydraulik arbejdstryk (maks.)	450 bar
Arbejdshydraulik transportmængde (maks.)	74 (83-115) l/min
Arbejdshydraulik arbejdsdruk (maks.)	220 bar

#### ■ Kinematik

Kinematik type	Z
Løftecylinder	2
Tipcylinder	1
Hurtigt skifte system	hydraulisk

#### ■ Styring

Styringstype	Hydraulisk knæk-pendulstyring
Styrecylinder	1
Pendulvinkel	±12 grad

#### ■ Støjkarakteristiske værdier

Gennemsnitligt lydeffektniveau L <sub>WA</sub> (kabine)	99,9 dB(A)
Garanteret lydeffektniveau L <sub>WA</sub> (kabine)	101 dB(A)
Angivet lydtryksniveau L <sub>pA</sub> (kabine)	74 dB(A)

#### ■ Andre oplysninger

FSD = førertag  
DPF = dieselpartikelfilter  
DOC = dieseloxidationskatalysator  
SCR = selektiv katalytisk reduktion  
Vippelastberegning i henhold til ISO 14397

## Dimensioner

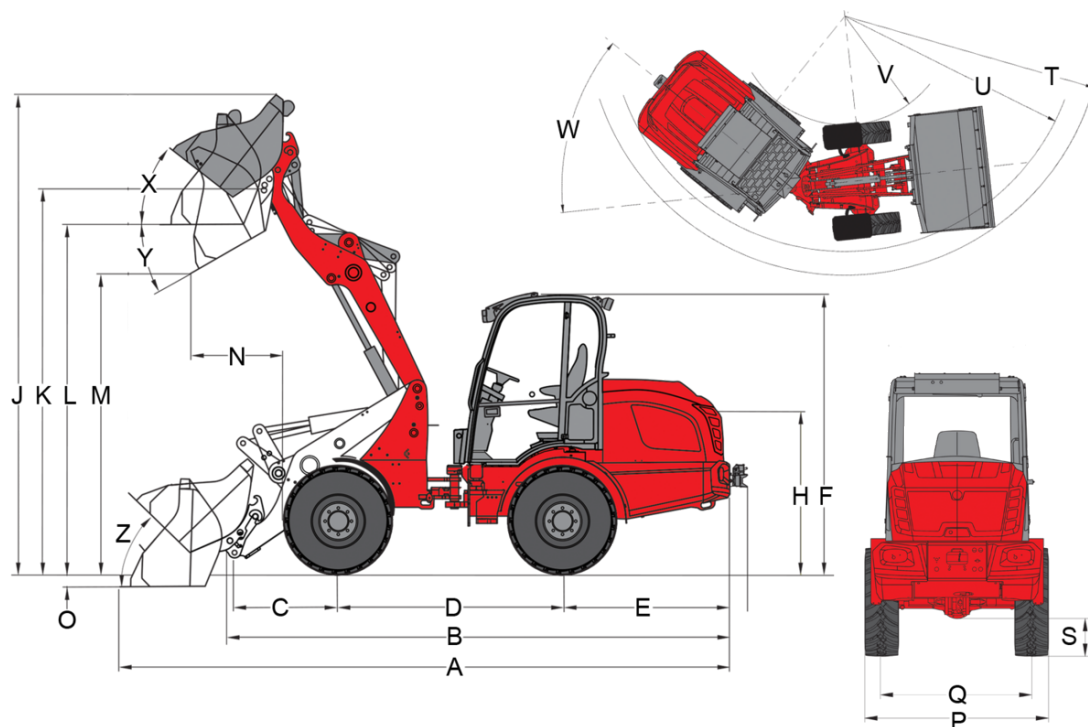

### Z-Kinematik (Standard)

	Standardudstyr	12.5/80 - 18 AS ET75
<b>A</b>	Samlet længde	5.460 mm
<b>B</b>	Samlet længde uden skovl	4.649 mm
<b>C</b>	Skovlomdrejningspunkt (til akselmidtpunkt)	1.027 mm
<b>D</b>	Akselafstand	2.005 mm
<b>E</b>	Bagudhæng	1.531 mm
<b>F</b>	Højde med sikkerhedstag (fast)	
	Højde med sikkerhedstag, der kan klappes sammen (EPS)	
	Højde med sikkerhedstag, der kan klappes sammen (EPS), sammenklappet	
	Højde med sikkerhedstag, der kan sænkes (EPS Plus), sænket	
	Højde med sikkerhedstag, der kan sænkes (EPS Plus)	
	Højde med lavt sikkerhedstag	
	Højde med højt sikkerhedstag	
	Højde med lav kabine	2.458 mm
	Højde med høj kabine	2.630 mm
	Højde med kabine	
<b>H</b>	Sædehøjde	1.545 mm
<b>J</b>	Samlet arbejdsøjde	4.091 mm
<b>K</b>	Skovlomdrejningspunkt (maks. løftehøjde)	3.351 mm
<b>L</b>	Overlæsningshøjde	3.038 mm
<b>M</b>	Tiphøjde	2.541 mm
<b>N</b>	Rækkevidde (ved M)	646 mm
<b>O</b>	Skrabedybde	105 mm
<b>P</b>	Samlet bredde	1.558 mm
<b>Q</b>	Sporvidde	1.250 mm
<b>S</b>	Frihøjde	330 mm
<b>T</b>	Maksimal radius udvendigt	4.028 mm
<b>U</b>	Radius på udvendig kant	3.584 mm
<b>V</b>	Indvendig radius	1.818 mm
<b>W</b>	Knækvinkel	42 °
<b>X</b>	Returrullevinkel ved maks. løftehøjde	43 °
<b>Y</b>	Udtipningsvinkel	39 °
<b>Z</b>	Returrullevinkel på jorden	49 °

De viste illustrationer, udstyret og dataene kan afvige fra det aktuelle leveringsprogram i dit land. Vist er eventuelt ekstraudstyr mod pristillæg. Ret til ændringer forbeholdes.

## Standardudstyr

### Motor

- Deutz TCD 2.9 L4 S5, 55,4 kW/ 75 PS, stage V

### Dæk

Akse PA1400, 6-huller

- 12.5/80-18 AS ET75, Profil AS, Bredde 1580 mm

Akse PA1422, 8-huller

- 12.5-20 MPT ET0, Profil MPT, Bredde 1750 mm

### Styring

- Hydraulisk knæk-pendulstyring, pendulvinkel  $\pm 12^\circ$
- Styrecylinder: 1

### Drev & aksler

- Aksel PA1400
- 20 km/h
- Hydrostatisk firehjulstræk, køreretning vælges via Joystick
- Driftsbremse: Hydrostatisk køredrev på alle 4 hjul (slidfrit)
- Central drifts- og parkeringsbremse i transmissionen på alle 4 hjul
- 100% elektrisk-hydraulisk differentialspærre kan kobles til ved for- og bagaksel

### Hydraulik

- 3. Styrekreds foran elektrisk proportional parallel via joystick, inkl. dobbelt stop; hydraulikoliekøler
- Flydeindstilling for løftecylinder

### Førerplads

- Komfortkabine med varme og ventilation, vipbar til siden, ROPS/FOPS-testet
- Komfortsæde med sikkerhedssele, fuldt fjedret, vægt-, ryglæns- og længdeindstilling (MSG 85)
- Hydraulisk pilotstyret joystick med køreretningskontakt og integreret knap til differentialspærre
- Arbejdslygter 2 foran og 2 bag
- Driftstimetæller
- Brændstofindikator
- Justerbart rat

### Andet

- Belysningsanlæg i henhold til StVZO
- Skovpositionsvisning
- Selvindstillelig kobling

### Læssesystem

- Weidemann hydraulisk

### EquipCare (telematik)

- EquipCare 36 måneder (inkl. app & Manager)

### Anhænger- og redningsanordninger

- Redningskobling (ikke tilladt med anhænger!)

## Ekstraudstyr

### Førerplads

- Kabine komfort med 2 døre høj
- Opbevaringsrum med flaskeholder (til venstre under førersæde)
- Radioforberedelse DAB+ (antenne, højttaler)
- Radio DAB+ komplet
- Klimaanlæg
- Beskyttelsesgitter forrude
- Kabinestikdåse 230 V (tilslutningskapacitet maks. 2000 W), (funktion kun ved tilsluttet motorforvarmer ved 230 V-nettilslutning)

### Førersæde

- Sæde, stof; sædevarme (MSG 85)

De viste illustrationer, udstyret og dataene kan afvige fra det aktuelle leveringsprogram i dit land. Vist er eventuelt ekstraudstyr mod pristillæg. Ret til ændringer forbeholdes.

- Sæde, stof; luftaffjedring (MSG 95AL/722)
- Sæde, stof; luftaffjedring; sædevarme (MSG 95AL/732)

#### Belysning

- LED-arbejdslygter, 2 foran, 2 bagest
- Rotorblink (gult), (national lovgivning skal overholdes)

#### Udstyr i henhold til StVZO

- Særlig godkendelseserklæring < 25 km/t
- Særlig godkendelseserklæring > 25 km/t
- Nummerpladeholder

#### Motor

- Håndgas
- Motorforvarmer (kølevand) + hydraulikolieforvarmer 230 V

#### Drev & aksler

- Aksel PA1422, hydrostatisk højtryks-firehjulstræk, 20 km/t (30 km/t), (transferegear, kardanaxsel, 100 % differentialespærre)
- 30 km/t (hastighedsforøgelse)
- Håndbetjent krybegear (til langsom kørsel)
- Stænklap foran (monteret på skærmen)

#### Dæk

Aksel PA1400, 6 huller

- 425/55 R 17 AS ET45, profil AS, bredde 1740 mm
- 400/70-20 AS ET0 AS504, profil AS, bredde 1820 mm
- 500/45-20 AS ET0, profil AS, bredde 1900 mm
- 15.5/55 R 18 EM ET60, profi EM, bredde 1690 mm
- 405/70 R 18 EM Alliance 608 ET0, profi EM, bredde 1800 mm
- 405/70 R 20 EM Alliance 608 ET0, profi EM, bredde 1807 mm
- 12.5-18 MPT ET0, profil MPT, bredde 1730 mm
- 400/70 R 18 ET-15 Michelin Bibload, profil Bibload, bredde 1852 mm

Aksel PA1422, 8 huller

- 400/70-20 AS ET0 AS504, profil AS, bredde 1840 mm
- 400/70-20 ET-50 AS504, profil AS, bredde 1930 mm
- 500/45-20 AS ET0, profil AS, bredde 1920 mm
- 550/45-22.5 AS ET0, profil AS, bredde 1990 mm
- 550/45-22.5 AS ET-50, profil AS, bredde 2080 mm
- 15.5/55 R 18 EM ET0, profil EM, bredde 1780 mm
- 405/70 R 18 EM Alliance 608 ET0, profil EM, bredde 1815 mm
- 405/70 R 20 EM Alliance 608 ET0, profil EM, bredde 1829 mm
- Tvillingehjul 12.5-18 MPT foran, profil MPT, bredde
- 340/80 R 18 ET0 Alliance Multiuse 550, profil Multiuse, bredde 1770 mm
- 400/70 R 20 ET0 Alliance Multiuse 550, profil Multiuse, bredde 1800 mm
- 400/70 R 20 ET-60 Alliance Multiuse 550, profil Multiuse, bredde 1930 mm
- 400/70 R 20 ET-50 Michelin Bibload, profil Bibload, bredde 1944 mm

#### Vandpåfyldning

- Vandpåfyldningsventil uden påfyldning (forhjul)
- Vandpåfyldningsventil uden påfyldning (baghjul)
- Vandpåfyldningsventil uden påfyldning (for- og baghjul)
- Vandpåfyldningsventil med påfyldning (forhjul)
- Vandpåfyldningsventil med påfyldning (baghjul)
- Vandpåfyldningsventil med påfyldning (for- og baghjul)

#### Læssesystem

- Læssearmsdæmpning
- Sænkebremseventil (rørbrudssikring på løfte- og tipcylinder)

#### Hurtigskiftplader

- Euro hydraulisk
- SkidSteer hydraulisk
- SMS hydraulisk

#### Hydraulik foran

- Trykløst returløb foran (inkl. lækolieslange)

De viste illustrationer, udstyret og dataene kan afvige fra det aktuelle leveringsprogram i dit land. Vist er eventuelt ekstraudstyr mod pristillæg. Ret til ændringer forbeholdes.

- Arbejdshydraulik (83 l/min) stor pumpe 36 ccm
- Arbejdshydraulik (103 l/min) stor pumpe 45 ccm
- High Flow - arbejdshydraulik enkeltvirkende (115 l/min), (inkl. trykløst tilbageløb og ekstra hydraulikoliekolere)
- 3. styrekreds elektrisk proportional seriel (Læssearm kan betjenes sammen med 3. styrekreds)
- 4. Styrekreds ekstra elektrisk proportional parallel
- Betjening: Via tommelhjul på joystick, til højre
- Hydraulikoliekolere ekstra

#### Hydraulik bagest

- Trykløst returløb bag
- En hydrauliktilslutning bag, dobbeltvirkende over omskifterventil (l/min. som 3. Styrekreds foran), (3. styrekreds foran eller bag), (Betjening: via kontakt (0 - 1) på joystick konsol + 3. styrekreds).
- En hydrauliktilslutning bag (51 l/min) dobbeltvirkende (to koblinger) inkl. separat styreventil (Betjening: Via kontakt (1 - 0 - 2) på joystick konsol)
- To hydrauliktilslutninger bag (51 l/min) dobbeltvirkende (fire koblinger) inkl. separat styreventil
- Betjening: 1 dobbelt tilslutning Via kontakt (1 - 0 - 2), 1 dobbelt tilslutning via knapper (1 - 0 - 2)
- (tilslutninger kan betjenes samtidig)

#### Biohydraulikolie

- Shell PANOLIN S4 HLP Synth 46 (biohydraulikolie)

#### Elektriske tilslutninger foran

- Stikdåse foran, 7-polet til belysning af frontmonterede redskaber
- 3-polet stikdåse foran til dobbelt funktion (betjening: Via 2 knapper på joysticket; 1. funktion tastende, 2. funktion låsende)
- 3-polet stikdåse foran til dobbelt funktion (betjening: Via 2 knapper på joysticket; 1. funktion låsende, 2. funktion tastende)
- 3-polet stikdåse foran til dobbelt funktion (betjening: Via 2 knapper på joysticket; 1. funktion tastende, 2. funktion låsende)
- 3-polet stikdåse foran til dobbelt funktion (betjening: Via 2 knapper på joysticket; 1. funktion låsende, 2. funktion låsende)

#### Elektriske tilslutninger bagest

- 7-polet stikdåse bagest til belysning af bagmonterede redskaber
- Stikdåse bag, 3-benet (Betjening: Via kontakt (1 - 0 - 2) på joystick konsol)

#### Sikkerhedsudstyr

- Bakalarm (akustisk)
- Startspærre (betjening via kodet tændingsnøgle)

#### Andet

- Batteriafbryder 2 kredse (afbrydelse af ledningsnettet og generatoren via 2 koblingsbaner fra batteriet)
- Manuel smøring
- Kombitaske (advarselstrekant/forbindskasse)
- Værktøjsæt
- Værktøjsskabe
- Fuldautomatisk centralsmørelæg

Forlængelse af garantien\*

- Economy 24 måneder (2500 h)
- Economy 36 måneder (3000 h)
- Economy 48 måneder (3500 h)
- Economy 60 måneder (4000 h)
- Premium 24 måneder (3000 h)
- Premium 36 måneder (4000 h)
- Premium 48 måneder (5000 h)
- Premium 60 måneder (6000 h)

\*Tilbud i forbindelse med forlængelse af garantien er i Tyskland i øjeblikket under revision – yderligere oplysninger følger så hurtigt som muligt.

#### Speciallak

- Speciallakering i RAL-farve (ensfarvet) - i stedet for Weidemann rød
- Speciallakering RAL flere farver

#### Anhænger- og redningsanordninger

- Anhængerkobling automatisk

#### Selvkørende arbejdsmaskine med anhængerkobling

- Anhængerkobling automatisk