



**WEIDEMANN**  
*designed for work*

## T9535

### Ładowarki teleskopowe

#### Dane techniczne

##### ■ Standardowe dane silnika

Producent silnika	Perkins
Typ silnika	904J-E36TA
Cylinder	4
Moc silnika	100 kW
Moc silnika przy maks. liczbie obrotów	136 KM
Pojemność skokowa	2.200 obr./min
Rodzaj czynnika chłodzącego	3.621 cm <sup>3</sup>
Norma emisji spalin	woda
Przetwarzanie spalin	V
Średni poziom hałasu LwA (kabina)	DOC/DPF/SCR
Gwarantowany poziom hałasu LwA (kabina)	105 dB(A)
Podany poziom ciśnienia akustycznego LpA (kabina)	106 dB(A)
	76 dB(A)

##### ■ Układ elektryczny

Napięcie robocze	12 V
Akumulator	185 Ah
prądnicą	150 A

##### ■ Ciężar

Obciążenie użytkowe (maks.)	3.500 kg
Ciężar roboczy	7.720 kg

##### ■ Kabina kierowcy

Kabina kierowcy	Kabina
-----------------	--------

##### ■ Pojemności

Pojemność zbiornika paliwa	142 l
Pojemność oleju hydraulicznego	90 l
Pojemność roztworu mocznika	19 l

##### ■ Napęd

Rodzaj napędu	Hydrostatyczny (regulowany elektronicznie)
Napęd jezdny	Wał przegubowy
Stopnie prędkości	3
Oś	PAL 1930
Standardowa prędkość jazdy	0-20 km/h
Prędkość jazdy opcja 1	0-40 km/h
Hamulec roboczy	Hamulec wielotarczowy na przedniej osi oddziałujący na wał przegubowy na tylnej osi
Hamulec ręczny	Elektro-hydrauliczny hamulec tarczowy z amortyzacją sprężynową na przedniej osi, działający przez wał przegubowy na oś tylną
Blokada mechanizmu różnicowego	100% oś przednia (opcja)

##### ■ Układ hydrauliczny

Hydrauliczny układ jezdny, ciśnienie robocze (maks.)	500 bar
Hydraulika robocza, wydajność pompy (maks.)	138,6 (187) l/min
Hydraulika robocza, ciśnienie robocze (maks.)	261 bar

##### ■ Kinematyka

Siłownik podnoszenia	1
Siłownik przechyłu	1
System szybkiej wymiany	Mechaniczny (hydrauliczny)

##### ■ Układ kierowniczy

Układ kierowniczy	Hydrauliczny tryb kierowania na wszystkie koła z synchronizacją położeń krańcowych
Siłownik układu kierowniczego	2
Maksymalny kąt skrętu	2x45 stopnie
Kąt zgięcia tylnej osi	± 10 stopnie

##### ■ Pozostałe informacje

DPF = filtr cząstek stałych
DOC = katalizator oksydacyjny
SCR = selektywna redukcja katalityczna

## Wymiary

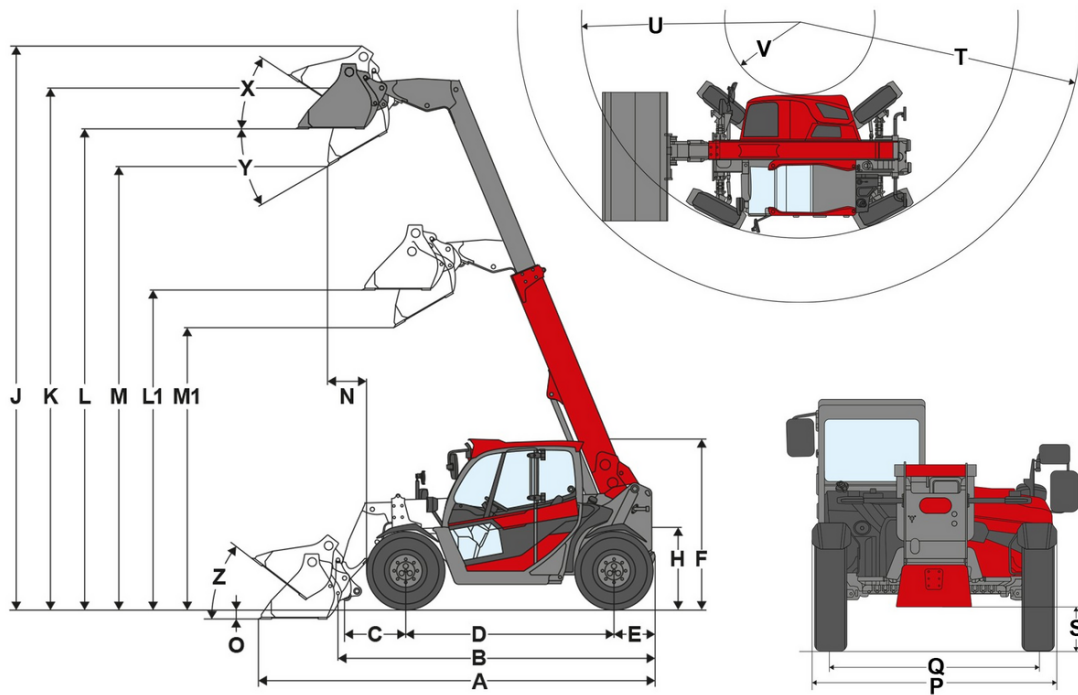

	Wposażenie seryjne	Mitas 405/70 24 MPT-01
<b>A</b>	Długość całkowita	6.275 mm
<b>B</b>	Długość całkowita bez łyżki	5.290 mm
<b>C</b>	Wysokość sworznia obrotu łyżki (do środka osi)	
<b>D</b>	Rozstaw osi	2.950 mm
<b>E</b>	Odległość tyłu nadwozia od tylnej osi	700 mm
<b>F</b>	Wysokość z kabiną	2.425 mm
	Wysokość z podniesioną kabiną	
<b>H</b>	Wysokość fotela	1.370 mm
<b>J</b>	Całkowita wysokość robocza	10.450 mm
<b>K</b>	Wysokość sworznia obrotu łyżki (maks. wysokość ładunku)	9.855 mm
<b>L1</b>	Wysokość ładunku wsuniętego ramienia teleskopowego	4.650 mm
<b>L</b>	Wysokość ładunku wysuniętego ramienia teleskopowego	9.305 mm
<b>M1</b>	Wysokość wysypu wsuniętego ramienia teleskopowego	4.135 mm
<b>M</b>	Wysokość wysypu wysuniętego ramienia teleskopowego	8.785 mm
<b>N</b>	Zasięg (przy M)	
<b>O</b>	Głębokość kopania	185 mm
<b>P</b>	Szerokość całkowita	2.450 mm
<b>Q</b>	Szerokość gąsienic	1.930 mm
<b>S</b>	Prześwit pojazdu	370 mm
<b>T</b>	Maksymalny promień	5.155 mm
<b>U</b>	Promień na krawędzi zewnętrznej	3.700 mm
<b>V</b>	Promień wewnętrzny	1.640 mm
<b>X</b>	Kąt odchylenia łyżki w tył przy maks. wysokości ładunku	111 °
<b>Y</b>	Kąt wysypu	44 °
<b>Z</b>	Kąt odchylenia łyżki w tył na podłożu	46 °

# Wyposażenie seryjne

## Silnik

- Perkins 904J-E36T, 90 kW / 122 PS, etap V

## Układ kierowniczy

- Hydrauliczny tryb kierowania na wszystkie koła z synchronizacją położenia końcowego
- Kąt skrętu kół maks. 2 x 45°
- Kąt zgięcia tylnej osi ±10°
- Siłownik układu kierowniczego: 2

## Stanowisko operatora

- Kabina z ogrzewaniem i wentylacją, z certyfikatem ROPS / FOPS, szybą bezpieczeństwa VSG po prawej stronie
- Wycieraczka przednia, dachowa i tylna
- Regulowana kolumna kierownicy
- Sprężynujący podłokietnik z zamontowanym przy siedzeniu joystickiem
- Kolorowy wyświetlacz 7" do wszystkich ważnych informacji o maszynie
- Uchwyt na butelki
- Schowki

## Fotel operatora

- Komfortowy fotel z pasem bezpieczeństwa

## Oświetlenie

- Oświetlenie zgodne z niemieckimi przepisami o ruchu drogowym
- Reflektory robocze LED, 1 przedni, 1 tylny w dachu kabiny

## Napęd & osie

- Napęd: Power Drive 255, hydrostatyczny za pomocą przekładni rozdzielacza i wału przegubowego, regulowany elektronicznie
- Prędkość: 20 km/h
- Stopnie prędkości: 2 (7 km/h / 20 km/h (opcjonalnie 40)
- Hamulec roboczy: 160; hamulec tarczowy na przedniej osi oddziałujący przez wał przegubowy na tylną oś
- Hamulec postojowy: elektro-hydrauliczny hamulec tarczowy z amortyzacją sprężynową na przedniej osi, działający przez wał przegubowy na oś tylną
- Tryby skrętu: 3 tryby skrętu, regulowane elektronicznie

## Opony

- Mitas 405/70 R24 MPT-01

## Urządzenie załadownicze

- Ramię teleskopowe o wysokości podnoszenia 9855 mm
- Urządzenie szybkiej wymiany osprzętu (system Manitou) mechaniczne
- Siłownik podnoszenia: 1
- Siłownik przechyłu: 1

## Układ hydrauliczny

- Elektronicznie sterowany joystick z przełącznikiem kierunku jazdy i funkcją teleskopu
- 3. obwód sterowniczy, przyłącza Flatface rozm. 2
- vls (Vertical Lift System)

## Inne

- Sygnalizacja dźwiękowa cofania (akustyczna)

## EquipCare (telematyka)

- EquipCare 36 miesięcy (z menedżerem aplikacji &)

# Opcje

## Stanowisko operatora & Kabina

- Wycieraczka po prawej stronie
- Podgrzewanie prawej i tylnej szyby
- Krata ochronna szyby przedniej, demontowana
- Elektryczna regulacja lusterka po prawej stronie

- Siedzenie, materiał, zawieszenie pneumatyczne

Przedstawione rysunki, wyposażenie i dane mogą odbiegać od aktualnego programu dostawy danego kraju. Pod pewnymi warunkami przedstawiane jest wyposażenie specjalne, które podlega dopłacie. Zastrzega się możliwość wprowadzania zmian.

- Siedzenie materiałowe, zawieszenie pneumatyczne, podgrzewanie siedzenia
- Klimatyzacja
- Automatyka klimatyzacji
- Instalacja radiowa DAB+ (antena, głośnik)
- Radio DAB+, Bluetooth / USB / AUX-IN
- 2 gniazda: 12 V / USB
- 3 gniazda: 12 V / USB / 3-polowe
- 3 gniazda: 12 V / 12 V / 3-polowe
- Uchwyt na telefon komórkowy

#### Oświetlenie

- 2 reflektory robocze LED basic dodatkowo z przodu
- 2 reflektory robocze LED basic dodatkowo z tyłu
- 2 reflektory robocze LED basic na ramieniu teleskopowym
- 2 reflektory robocze LED premium dodatkowo z przodu
- 2 reflektory robocze LED premium dodatkowo z tyłu
- 2 reflektory robocze LED premium na ramieniu teleskopowym
- Światło obrotowe LED (żółte), Należy przestrzegać przepisów krajowych!

#### Zezwolenie & Jazda w ruchu ulicznym

- Silnik wysokoprężny Perkins 100 kW / 136 PS moment obrotowy 550 Nm
- Wentylator rewersyjny
- Wstępne ogrzewanie silnika (woda chłodząca) 230 V
- Wstępne ogrzewanie silnika (woda chłodząca) + wstępne podgrzewanie oleju hydraulicznego 230 V
- Dostęp konserwacyjny do chłodnicy

#### Napęd & osie

Osie

- Blokada mechanizmu różnicowego 100% na osi przedniej

Tryb jazdy

- Tryb jazdy Auto / tryb Eco

Prędkość jazdy

- Proporcjonalny ogranicznik prędkości (instalacja do wolnej jazdy) z gazem ręcznym
- 40 km/h Power Drive 255, (zwiększenie prędkości)

#### Opony

- Firestone 460/70 R24 Duraforce, profil MPT, szerokość 2450 mm, wysokość 2440 mm
- Michelin 460/70 R24 XMCL, profil AS, szerokość 2450 mm, wysokość 2440 mm
- Michelin 460/70 R24 Bibload, profil Bibload, szerokość 2450 mm, wysokość 2440 mm
- 460/70R24 Trelleborg TH500, profil MPT, szerokość 2450 mm, wysokość 2440 mm

#### Urządzenie załadownicze

Szybkozłączki

- Manitou hydrauliczne
- Kramer mechaniczne
- Kramer hydrauliczne
- JCB (Q-Fit) hydrauliczne
- Matbro hydrauliczne
- Bez płyty szybkiej wymiany osprzętu
- Zgarniacz brudu na ramieniu teleskopowym
- Amortyzacja ramienia załadowniczego & blokada siłownika przechyłu
- Amortyzacja ramienia załadowniczego, pozycja pływająca & blokada siłownika przechyłu

#### Układ hydrauliczny

- Shell PANOLIN S4 HLP Synth 46 (bio-olej hydrauliczny)

#### Układ hydrauliczny z przodu

- Duża pompa (230 l/min)
- Zawór przełączający z przodu na 3. obwodzie sterowniczym (3. obwód sterowniczy z 4 przyłączami)
- Redukcja ciśnienia 3. Obwód sterowania z przodu na ramieniu teleskopowym

#### Układ hydrauliczny z tyłu

- Przyłącze hydrauliczne z tyłu o podwójnym działaniu (dwa sprzęgi) + złącze wywrotki z tyłu o pojedynczym działaniu (jeden sprzęg)

## Układ elektryczny

z przodu

- Gniazdo z przodu 13-polowe, (2x funkcje elektryczne E1/E2 i oświetlenie), obsługa: Za pomocą 2 przycisków na joysticku; 1. funkcja zatraskowa, 2. funkcja blokady
- Gniazdo z przodu 13-polowe, (2x funkcje elektryczne E1/E2 i oświetlenie), obsługa: Za pomocą 2 przycisków na joysticku; 1. funkcja blokady, 2. funkcja zatraskowa
- Gniazdo z przodu 13-polowe, (2x funkcje elektryczne E1/E2 i oświetlenie), obsługa: Za pomocą 2 przycisków na joysticku; 1. funkcja zatraskowa, 2. funkcja zatraskowa
- Gniazdo z przodu 13-polowe, (2x funkcje elektryczne E1/E2 i oświetlenie), obsługa: Za pomocą 2 przycisków na joysticku; 1. funkcja blokady, 2. funkcja blokady

z tyłu

- Gniazdo 7-polowe z tyłu do oświetlenia osprzętu dodatkowego wbudowanego z tyłu

## Opcje bezpieczeństwa

- Immobilizer KAT, obsługa: przez kodowany kluczyk
- lusterko panoramiczne wewnątrz
- Kamera jazdy wstecz
- Kamera przednia z dodatkowym wyświetlaczem

## Inne

- Skrzynka narzędziowa
- W pełni automatyczny układ centralnego smarowania
- Zawór serwisowy do wymiany oleju silnikowego
- Osłona tunelu środkowego

## Przyczepy i urządzenia do usypywania

- Lusterko dla sprzęgu holowniczego przyczepy
- Sprzęg manewrowy (niedopuszczony do pracy z przyczepą!)
- Automatyczna gardziel sprzęgu
- Auto Hitch
- Kocioł łożyskowy do sprzęgu holowniczego przyczepy
- Sprzęg holowniczy przyczepy, automatyczny z regulacją wysokości dla kozła łożyskowego
- Sprzęg holowniczy przyczepy, głowica kulowa K80, z regulacją wysokości dla kozła łożyskowego
- Sprzęg holowniczy przyczepy, głowica kulowa K50, z regulacją wysokości dla kozła łożyskowego
- Sprzęg holowniczy przyczepy, głowica kulowa K50 długa, z regulacją wysokości dla kozła łożyskowego
- Sprzęg holowniczy przyczepy Piton-Fix, z regulacją wysokości dla kozła łożyskowego
- Sprzęg holowniczy przyczepy 32 mm, mechaniczny
- Sprzęg holowniczy przyczepy 32 mm, mechaniczny, z regulacją wysokości dla kozła łożyskowego
- Hydrauliczny hamulec przyczepy
- Dwuprzewodowy hamulec pneumatyczny

## Zezwolenie jako ciągnik

- Dopuszczenie WE do stosowania jako pojazd rolniczy lub leśny (CoC) (międzynarodowe)
- Dopuszczenie WE do stosowania jako pojazd rolniczy lub leśny + potwierdzenie danych dla Niemiec