



## 5080T

### Телескопические колесные погрузчики

#### Технические характеристики

##### ■ Параметры стандартного двигателя

Производитель двигателя	Perkins
Тип двигателя	904J-E36TA
Цилиндры	4
Мощность двигателя	100 кВт
Мощность двигателя	136 л. с.
при макс. числе оборотов	2.200 об/мин
Рабочий объем	3.621 см³
Тип охлаждающей жидкости	Вода
Норма токсичности ОГ	V
Дополнительная обработка ОГ	DOC/DPF/SCR

##### ■ Электрооборудование

Рабочее напряжение	12 В
Аккумулятор	135 А·ч
генератор	85 А

##### ■ Значения веса

Рабочий вес	7.200 кг
Опрокидывающая нагрузка с ковшем – прямая машина, подъемная рама горизонтальный	4.365 кг
Опрокидывающая нагрузка с ковшем – машина со сложенным шарнирным сочленением, подъемная рама горизонтальный	3.659 кг
Опрокидывающая нагрузка с ковшем – прямая машина (выдвинутое положение)	2.561 кг
Опрокидывающая нагрузка с ковшем – машина со сложенным шарнирным сочленением (выдвинутое положение)	2.133 кг
Опрокидывающая нагрузка с вилочным захватом для поддонов – прямая машина, подъемная рама горизонтальный	4.103 кг
Опрокидывающая нагрузка с вилочным захватом для поддонов – машина со сложенным шарнирным сочленением, подъемная рама горизонтальный	3.448 кг

Опрокидывающая нагрузка с вилочным захватом для поддонов – прямая машина (выдвинутое положение)	2.560 кг
Опрокидывающая нагрузка с вилочным захватом для поддонов – машина со сложенным шарнирным сочленением (выдвинутое положение)	2.128 кг

##### ■ Кабина водителя

Кабина водителя	Кабина
-----------------	--------

##### ■ Объемы заправки

Объем топливного бака	105 л
Объем бака для гидравлического масла	95 л
Объем бака для раствора мочевины	19 л

##### ■ Привод

Тип привода	гидростатический
привод ходовой части	Карданный вал
Ступени переключения скорости	2

ось	РА 1422/2
Скорость движения, стандартная	0-20 км/ч
Скорость движения, опция 1	0-30 км/ч
Скорость движения, опция 2	0-40 км/ч

Рабочий тормоз	Дисковый тормоз (в сочетании со стояночным тормозом)
Стояночный тормоз	Рабочий и стояночный тормоз в трансмиссии, действует на все 4 колеса
Блокировка дифференциала	100 %, передний мост + задний мост

##### ■ Гидравлическая установка

Ходовая гидравлика, рабочее давление (макс.)	455 бар
Рабочая гидравлика, производительность (макс.)	100 (115-150) л/мин
Рабочая гидравлика, рабочее давление (макс.)	235 бар

##### ■ Кинематика

Подъемный цилиндр	1
Опрокидывающий цилиндр	1

Приведенные иллюстрации, оснащение и данные могут отличаться от действующей программы поставок в вашей стране. Может быть показано специальное оснащение, за которое взимается дополнительная плата. Права на внесение изменений сохранены.

Система быстрой замены	Гидравлический
------------------------	----------------

### ■ Рулевое управление

Вид управления	Гидравлическое управление шарнирным сочленением
----------------	---

Цилиндр рулевого привода	2
--------------------------	---

Угол качения	±12 градус
--------------	------------

### ■ Значения шумовых характеристик

Средний уровень звуковой мощности LwA (кабина)	101,4 дБ(А)
--	-------------

Гарантированный уровень звуковой мощности LwA (кабина) 103 дБ(А)

Заявленный уровень звукового давления LpA (кабина) 74 дБ(А)

### ■ Прочая информация

FSD = защитная крыша

СФ = сажевый фильтр

ДКО = дизельный катализатор окисления

SCR = избирательная каталитическая нейтрализация

Расчет опрокидывающей нагрузки согласно ISO 14397

## Размеры

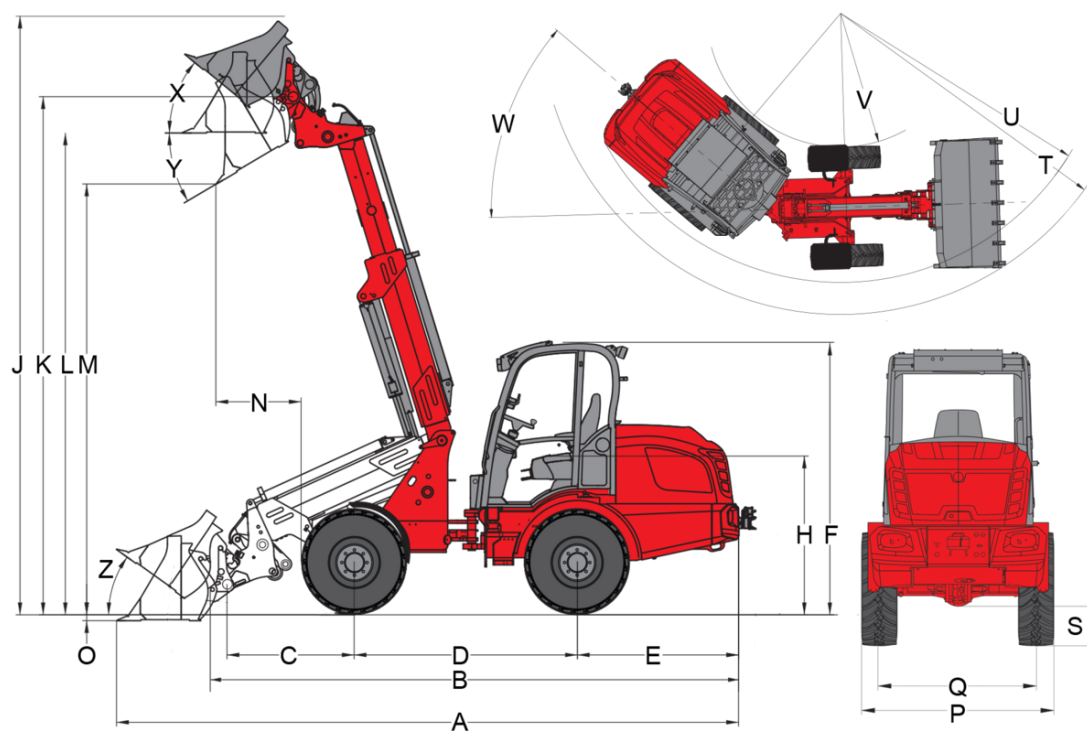

Телескопическая стрела (Z-кинематика)

	Стандартная комплектация	550/45-22.5 AS ETO
<b>A</b>	Общая длина	6.200 mm
<b>B</b>	Общая длина без ковша	5.230 mm
<b>C</b>	Точка поворота ковша (до середины моста)	1.250 mm
<b>D</b>	Колесная база	2.190 mm
<b>E</b>	Выступ задней части	1.580 mm
<b>F</b>	Высота с низкой защитной крышей	
	Высота с высокой защитной крышей	
	Высота с низкой кабиной	
	Высота с высокой кабиной	
	Высота с кабиной	2.690 mm
<b>H</b>	Высота сиденья	1.620 mm
<b>J</b>	Общая рабочая высота	5.890 mm
<b>K</b>	Точка поворота ковша (макс. высота хода)	5.090 mm
<b>L1</b>	Высота перегрузки, телескопическая стрела задвинута	
<b>L</b>	Высота перегрузки, телескопическая стрела выдвинута	4.720 mm
	Высота перегрузки	
<b>M1</b>	Высота разгрузки, телескопическая стрела в задвинутом положении	
<b>M</b>	Высота разгрузки	
	Высота разгрузки, телескопическая стрела в выдвинутом положении	4.090 mm
<b>N</b>	Рабочий диапазон (при M)	800 mm
<b>O</b>	Глубина копания	60 mm
<b>P</b>	Общая ширина	1.972 mm
<b>Q</b>	Ширина гусеничного звена	1.422 mm
<b>S</b>	Дорожный просвет	380 mm
<b>T</b>	Радиус максимальный	4.470 mm
<b>U</b>	Радиус у внешнего края	3.930 mm
<b>V</b>	Внутренний радиус	1.850 mm
<b>W</b>	Угол изгиба	42 °
<b>X</b>	Угол заднего крена при макс. высоте подъема	37 °
<b>Y</b>	Угол разгрузки	36 °
<b>Z</b>	Угол заднего крена на грунте	36 °

Приведенные иллюстрации, оснащение и данные могут отличаться от действующей программы поставок в вашей стране. Может быть показано специальное оснащение, за которое взимается дополнительная плата. Права на внесение изменений сохранены.

## Стандартная комплектация

### Двигатель

- Perkins 904J-E36TA, 100 кВт/136 л. с., Stage V

### Шины

- 550/45-22,5 AS ETO, профиль AS, ширина 1990 мм

### Рулевое управление

- Гидравлическое управление шарнирным сочленением, угол качания  $\pm 12^\circ$
- Цилиндр рулевого привода: 2

### Привод & мосты

- Мост PA1422/2
- 20 км/ч
- Гидростатический полный привод, выбор направления движения с помощью джойстика
- Рабочий тормоз: дисковый тормоз (в сочетании со стояночным тормозом)
- Центральный рабочий и стояночный тормоз в силовом агрегате воздействует на все 4 колеса
- 100-процентная блокировка дифференциала, электрогидравлическое подключение на переднем и заднем мостах

### Гидравлика

- 3-й контур управления спереди, электрический, пропорциональный, параллельный, посредством джойстика, включая двойной фиксатор
- Радиатор охлаждения гидравлического масла
- Плавающее положение для подъемных цилиндров
- Отвод без давления спереди
- Регулировка объема гидравлического масла при помощи системы «Jog Dial»
- Сброс давления в гидравлических соединениях на погрузочном рычаге
- Амортизация в конечных положениях в телескопическом цилиндре, с обеих сторон

### Кабина водителя

- Комфортная кабина с системой отопления и вентиляции, откидывается в сторону, проверена согласно требованиям ROPS/FOPS
- Удобное сиденье с ремнем безопасности с полной амортизацией, регулировкой по весу, наклону спинки и в продольном направлении
- Регулируемое рулевое колесо (наклон)
- Подлокотник справа
- Джойстик с гидравлической системой вспомогательного управления, переключателем направления движения, встроенной кнопкой блокировки дифференциала и пропорциональным управлением телескопической стрелой
- Фары рабочего освещения, 2 спереди и 2 сзади
- Счетчик часов работы
- Индикация топлива

### Прочее

- Осветительное оборудование согласно StVZO
- 3-контактная розетка спереди для выполнения двойных функций (1-я функция без фиксации, 2-я функция с фиксацией)

### Погрузочное устройство

- Блокирующий клапан (защита трубы подъемных и опрокидывающих цилиндров)

### Сиденье

- Weidemann, гидравл.

### EquipCare (Telematic)

- EquipCare 36 месяцев (включая диспетчер & приложений)

### Сцепные устройства и устройства для эвакуации

- Буксирная муфта (Не допускается для эксплуатации с прицепом!)

## Опциональное оборудование

### Кабина водителя

- Защитная решетка для лобового стекла
  - Ящик для хранения с бутылкодержателем (слева рядом с сиденьем)
  - Комплект для подключения радиоприемника DAB+ (антенна, динамики)
  - Радио DAB+ в сборе
- Приведенные иллюстрации, оснащение и данные могут отличаться от действующей программы поставок в вашей стране. Может быть показано специальное оснащение, за которое взимается дополнительная плата. Права на внесение изменений сохранены.

- Кондиционер (высота +25 мм)
- Розетка в кабине 230 В (подключаемая мощность макс. 2000 Вт), (функционирование только при подключении системы предварительного прогрева двигателя к сети 230 В)

#### Сиденье

- Сиденье с текстильной обивкой; обогрев сиденья (MSG 85)
- Сиденье с текстильной обивкой; пневматическая подвеска (MSG 95AL/722)
- Сиденье с текстильной обивкой; пневматическая подвеска; обогрев сиденья (MSG 95AL/732)

#### Системы освещения

- Светодиодные фары рабочего освещения, 2 спереди, 2 сзади
- Проблесковый маячок (желтый), соблюдайте национальные предписания!

#### Оснащение согласно Правилам допуска транспортных средств к движению

- Допуск к эксплуатации < 25 км/ч
- Допуск к эксплуатации > 25 км/ч
- Держатель для номерных знаков

#### Двигатель

- Ручка акселератора
- Система предварительного прогрева двигателя (охлаждающая жидкость) + система предварительного прогрева гидравлического масла 230 В

#### Привод & мосты

- 30 км/ч (повышение скорости)
- 40 км/ч (повышение скорости)
- Устройство для движения с малой скоростью
- Брызговик спереди (смонтирован на крыле)

#### Шины

- 400/70-20 AS ET0 AS504, профиль AS, ширина 1840 мм
- 400/70-20 AS ET-50 AS504, профиль AS, ширина 1930 мм
- 500/45-20 AS ET0, профиль AS, ширина 1920 мм
- 550/45-22,5 AS ET-50, профиль AS, ширина 2080 мм
- 600/40-22,5 AS ET-50, профиль AS, ширина 2120 мм
- 405/70 R 18 EM Alliance 608 ET0, профиль EM, ширина 1815 мм
- 405/70 R 20 EM Alliance 608 ET0, профиль EM, ширина 1829 мм
- 340/80 R 18 ET0 Alliance Multiuse 550, профиль Multiuse, ширина 1770 мм
- 400/70 R 20 ET0 Alliance Multiuse 550, профиль Multiuse, ширина 1830 мм
- 400/70 R 20 ET-60 Alliance Multiuse 550, профиль Multiuse, ширина 1950 мм
- 400/70 R 20 ET-50 Michelin Bibload, профиль Bibload, ширина 1944 мм

#### Погрузочное устройство

- Гашение колебаний при загрузке

#### Быстросменные плиты

- Euro, гидравл.
- Matbro, гидравл.
- Kramer, гидравл.
- Volvo TPV, гидравл.
- SMS, гидравл.

#### Гидравлика спереди

- 3-й контур управления Flow Sharing 100 л/мин (погрузочным рычагом можно управлять вместе с 3-м контуром управления)
- 3-й контур управления Flow Sharing 115 л/мин (погрузочным рычагом можно управлять вместе с 3-м контуром управления)
- 3-й контур управления Flow Sharing Load Sensing 150 л/мин (высота машины +30 мм!), (погрузочным рычагом можно управлять вместе с 3-м контуром управления)
- Переключающий клапан спереди на 3-м контуре управления (3-й контур управления с 4 соединениями), (управление: выбор посредством переключателя (0 - 1))
- Дополнительно радиатор охлаждения гидравлического масла
- Быстроразъемное соединение Faster, 4-ходовое – со стороны машины
- Быстроразъемное соединение Faster, 4-ходовое – со стороны навесного оборудования

#### Гидравлика сзади

- Безнапорная обратная линия сзади

Приведенные иллюстрации, оснащение и данные могут отличаться от действующей программы поставок в вашей стране. Может быть показано специальное оснащение, за которое взимается дополнительная плата. Права на внесение изменений сохранены.

- Гидравлическое соединение сзади, двойного действия посредством переключающего клапана (л/мин, как 3-й контур управления спереди), (3-й контур управления спереди или сзади), (управление: посредством переключателя (0 - 1) в панели управления джойстика + 3-й контур управления)
- Гидравлическое соединение сзади (63 л/мин) двойного действия (две муфты), включая отдельный клапан управления, управление: посредством переключателя (1 - 0 - 2) в панели управления джойстика
- Два гидравлических соединения сзади (63 л/мин) двойного действия (четыре муфты), включая отдельный клапан управления, управление: 1 соединение DW посредством переключателя (1 - 0 - 2), 1 соединение DW посредством кнопки (1 - 0 - 2), (соединениями можно управлять одновременно)

#### Гидравлическое биомасло

- Shell PANOLIN S4 HLP Synth 46 (гидравлическое биомасло)

#### Электрические разъемы спереди

- 3-контактная розетка спереди для выполнения двойных функций (управление: посредством 2 кнопок на джойстике; 1-я функция с фиксацией, 2-я функция без фиксации)
- 3-контактная розетка спереди для выполнения двойных функций (управление: посредством 2 кнопок на джойстике; 1-я функция без фиксации, 2-я функция без фиксации)
- 3-контактная розетка спереди для выполнения двойных функций (управление: посредством 2 кнопок на джойстике; 1-я функция с фиксацией, 2-я функция с фиксацией)

#### Электрические разъемы сзади

- 7-контактная розетка сзади для освещения заднего навесного оборудования
- 3-контактная розетка сзади, управление: посредством переключателя (1 - 0 - 2) в панели управления джойстика

#### Опции обеспечения безопасности

- Сигнализатор заднего хода (акустический)
- Имобилайзер (управление посредством закодированного ключа зажигания)
- Крышка топливного бака, запираемая, бак для DEF

#### Прочее

- Прерыватель цепи акб, 2 переключающих контура (разделение бортовой электросети и генератора посредством 2 ходов контактов аккумулятора)
- Рычажный смазочный шприц
- Комбинированный набор (знак аварийной остановки/аптечка)
- Ящик с инструментами
- Набор инструментов
- Защита карданного вала
- Полностью автоматическая централизованная система смазки

#### Продление гарантийного срока

- Ecopony 24 месяца (2500 ч)
- Ecopony 36 месяцев (3000 ч)
- Ecopony 48 месяцев (3500 ч)
- Ecopony 60 месяцев (4000 ч)
- Premium 24 месяца (3000 ч)
- Premium 36 месяцев (4000 ч)
- Premium 48 месяцев (5000 ч)
- Premium 60 месяцев (6000 ч)

#### Специальное лакокрасочное покрытие

- Специальное лакировочное покрытие RAL, одноцветное – вместо красного Weidemann
- Специальное лакокрасочное покрытие RAL, многоцветное

#### Сцепные устройства и устройства для эвакуации

- Автоматическая сцепка
- Сцепка, регулируемая по высоте, автоматическая
- Сцепка, регулируемая по высоте, шаровая головка
- Сцепка Hitch

#### Самоходная рабочая машина со сцепкой

- Автоматическая сцепка