



**WACKER  
NEUSON**  
*all it takes!*

## DT23

### Pásové dumpery

Výkonný a vysoce výkonný pásový dumper

Výkonný při používání, šetrný k vozovce a neomezený v terénu: DT23 je výkonný stroj, který bez námahy zvládne každé nasazení a je hbitý a výkonný zároveň. Volitelná pomocná hydraulika pro dvoustupňový pohon pojezdu a připojení externích zařízení, jako jsou kladiva nebo míchačky betonu, z něj činí všestranný talent na každé stavbě. Díky citlivému hydrostatickému pohonu si s dumperem rychle poradí i nezkušení uživatelé. Díky dokonale sladěným komponentům může DT23 bodovat svou velkou tažnou silou navzdory jednoduché technologii pro snadnou údržbu.

### Hlavní přednosti

- Hydrostatické jízdní vlastnosti
- Čtyřválcový, naftový, turbem přepřítovaný motor.
- Otočná korba
- Sklápěcí systém ochrany proti převrácení (ROPS)
- Dodatečná hydraulika

### Technické údaje

#### Hydraulika

Pracovní tlak hydrauliky	180,0 BAR
Hydraulické čerpadlo	Proměnný objem a zubové čerpadlo
Dopravované množství	106,0 l/min
Dopravované množství max.	115,0 l/min
Objem nádrže	20,0 L

#### mechanické údaje o výkonu

Stoupavost	27,0 %
Provozní tlak	180,0 BAR
Jízdní rychlost	7,5 km/h

#### mechanické údaje

Délka	3.304,0 mlw
Šířka	1.312,0 mm
Výška	2.523,0 mm
Užitečná nosnost max.	2.300,0 KG
Provozní hmotnost (min.-max.)	2.265,0 KG

#### Spalovací motor

Typ motoru	Naftový motor
Válce	4,0
Zdvihový objem	1.498,0 CM3
Jmenovitý výkon	18,5 kW
Jmenovité otáčky	2.300,0 1/min
Výrobce motoru	Kubota
Označení motoru	V1505
Zdvih	78,0 mm
Vrtání	78,0 mm

#### Enviromentální parametry

Hladina zvuku LpA	87,0 dB(A)
Zvukový výkon LWA, měřený	101,0 dB(A)

#### Přeprava a skladování

Přepravní hmotnost	2.190,0 KG
--------------------	------------

## Rozměry

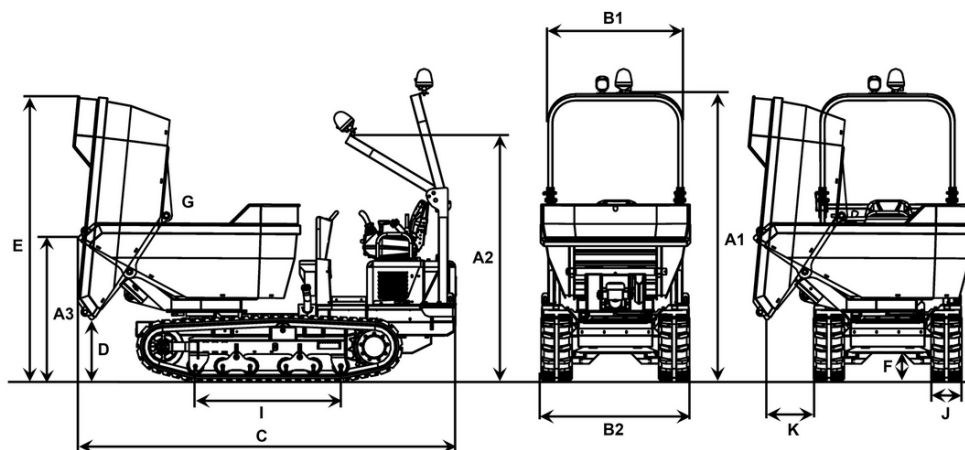

		Otočná korba
A1	Výška ROPS	2.523 mm
A2	Výška ROPS je nakloněna	2.163 mm
A3	Výška přední hrany korby	1.262 mm
B1	Šířka korby	1.312 mm
B2	Šířka podvozku	1.300 mm
C	Celková délka	3.304 mm
D	Výsypná výška max.	547 mm
E	Výška korby nakloněna	2.505 mm
F	Světlá výška	160 mm
G	Úhel vyklopení	85 °
I	Délka mezi ozubenými koly pásu	1.275 mm
J	Šířka pásů	270 mm
K	Výsypná šířka z boku	408 mm