



## 2706

### Teleskoplader

#### Effiziente Kompaktheit

Wenn es um Stapelhöhen im Bereich von 6,0 m geht, ist der Teleskoplader 2706 die optimale Lösung. Mit einer Nutzlast von 2,7 t stellen auch schwere Ladevorgänge kein Problem dar. Mit vielen Optionsvarianten wird der 2706 zum wahren Allrounder auf der Baustelle. Die zwei wählbaren Kabinenhöhen erlauben es noch mehr Übersicht zu erhalten und ermöglichen den Einsatz in niedrigen Gebäuden.

**Kompaktheit:** Die kompakten Maße ermöglichen effizientes Arbeiten auf engstem Raum, zum Beispiel in Tiefgaragen

**Modernes Bedienkonzept:** 7"-LCD-Display, All-In-One Joystick und Jog Dial Bedienelement für einfache Maschinensteuerung

**Motor:** Sparsam im Verbrauch und hohes Drehmoment, die Abgasnachbehandlung erfolgt mit DOC und DPF

**Fahrertrieb:** Hydrostatischer Fahrertrieb ohne Schaltstufe mit bis zu 40 km/h Fahrgeschwindigkeit

**Smart Attach:** Der Wechsel von hydraulischen Anbaugeräten erfolgt schnell, einfach und sicher durch die optional verbaute vollhydraulische Schnellwechselplatte

## Technische Daten

### ■ Motordaten Standard

Motorhersteller	Rehiko
Motorleistung	55,4 kW
Motorleistung	75 PS
bei max. Drehzahl	2.600 U/min
Hubraum	2.482 cm <sup>3</sup>
Abgasnormstufe	V
Abgasnachbehandlung	DOC / DPF

### ■ Gewichte

Schaufelinhalt (Standardschaufel)	0,85 m <sup>3</sup>
Nutzlast (max.)	2.700 kg
Nutzlast bei max. Reichweite	1.000 kg
Nutzlast bei max. Stapelhöhe	1.800 kg
Stapelhöhe (max.)	5.730 mm
Nutzlast max. (LSP 500 mm)	2.700 kg
Betriebsgewicht	4.400 - 5.200 kg
Reißkraft (max.)	44 kN
Hubkraft (max.)	28 kN

### ■ Füllmengen

Tankinhalt Kraftstoff	105 l
Tankinhalt Hydrauliköl	130 l

### ■ Antrieb

Fahrgeschwindigkeit Standard	0-20 km/h
Fahrgeschwindigkeit Option 1	0-30 km/h
Fahrgeschwindigkeit Option 2	0-40 km/h
Differentialsperre	100 % Vorderachse

### ■ Hydraulikanlage

Arbeitshydraulik Fördermenge (max.)	103 l/min
Arbeitshydraulik Arbeitsdruck (max.)	260 bar

### ■ Lenkung

Lenkeinschlag max.	38 Grad
--------------------	---------

### ■ Lärmkennwerte

Garantierter Schalleistungspegel LwA (Kabine)	101 dB(A)
Gemessener Schalleistungspegel LwA	95,9 dB(A)
Schalldruckpegel am Fahrerohr	77 dB(A)

# Abmessungen

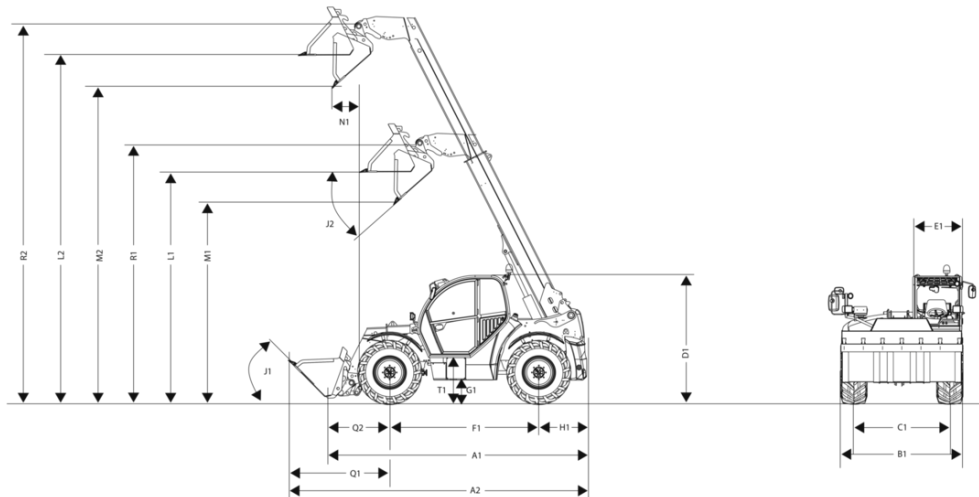

A1	Gesamtlänge	4.400 mm
A2	Gesamtlänge mit Schaufel	5.150 mm
B1	Gesamtbreite ohne Schaufel	1.960 mm
C1	Spur vorne: hinten	1.660 mm
D3	Gesamthöhe niedrige Kabine	1.980 mm
D4	Gesamthöhe hohe Kabine	2.100 mm
D5	Gesamthöhe mit Rundumkennleuchte niedrige Kabine	2.205 mm
D6	Gesamthöhe mit Rundumkennleuchte hohe Kabine	2.325 mm
E1	Kabinebreite	825 mm
F1	Radstand mittig	2.650 mm
G1	Bodenfreiheit unter Achse und Getriebe, Wattertiefe	300 mm
H1	Abstand Mitte Hinterrad zum Heck	730 mm
I1	Hinterer Anfahrwinkel (Böschungswinkel)	76 °
J1	Einkippwinkel	45 °
K1	Stapelhöhe max.	5.790 mm
J2	Auskippwinkel	22 °
L1	Überladehöhe: eingefahren	3.730 mm
L2	Überladehöhe: ausgefahren	5.600 mm
M1	Ausschütthöhe: eingefahren	3.450 mm
M2	Ausschütthöhe: ausgefahren	5.280 mm
N1	Schüttweite: ausgefahren	680 mm
Q1	Abstand Mitte Vorderrad zur Schaufelvorderkante	1.770 mm
Q2	Abstand Mitte Vorderrad-Lagerung Schnellwechselrahmen	1.030 mm
R1	Schaufeldrehpunkt: eingefahren	4.210 mm
R2	Schaufeldrehpunkt: ausgefahren	6.080 mm
S1	Wenderadius Außenkante Räder	3.670 mm
S2	Wenderadius Außenkante Schaufel	4.500 mm
T1	Einstiegshöhe Kabinenboden	480 mm