



## DW15e

### Elektro-Raddumper

#### Der Elektro-Raddumper mit Allrad Antrieb

Der DW15e ist der erste vollkommen elektrisch betriebene Raddumper ab Werk und bietet dadurch viele zusätzliche Anwendungs- und Einsatzmöglichkeiten. Für maximale Effizienz und Bedienkomfort sorgen das übersichtliche Display mit Ladestandsanzeige sowie die getrennt arbeitenden zwei Motoren für Antrieb und Hydraulik. Über Nacht aufgeladen kann er sofort am nächsten Werktag wieder voll einsatzbereit verwendet werden ohne Leistungseinschränkungen gegenüber herkömmlichen Raddumpfern. 100 % emissionsfreies Arbeiten schonen die Umwelt und den Bediener gleichermaßen. Die hohen Serviceintervalle und der wartungsfreie Akku runden das perfekte Preis-Leistungs-Kosten-Verhältnis ab.

### Highlights

- Elektrischer Fahrtrieb
- Aufladbar an normaler 220-V-Steckdose
- Uneingeschränkte Leistung
- Sehr geringe Lärmbelastung

### Technische Daten

#### Hydraulik

Arbeitsdruck Hydraulik	178,0 bar
Hydraulikpumpe	<input type="checkbox"/> ZRP
Fördermenge	17,0 l/min
Tankinhalt	20,0 l

#### Mechanische Leistungsangaben

Drehzahl max.	6.000,0 1/min
Fahrgeschwindigkeit	15,0 km/h

#### Mechanische Angaben

Länge	3.357,0 mm
Breite	1.322,0 mm
Höhe	3.038,0 mm
Gewicht	1.950,00 kg
Zulässiges Gesamtgewicht	3.525,0 kg
Nutzlast	1.500,0 kg
Muldeninhalt gestrichen	650,0 l
Muldeninhalt gehäuft	800,0 l
Muldeninhalt Wassermaß	420,0 l
Pendelwinkel max.	15,0 °
Achslast vorn	1.880,0 kg

Achslast hinten	1.700,0 kg
Betriebsgewicht (min.-max.)	1.966,0 - 2.025,0 kg

#### E-Motor

Motortyp	<input type="checkbox"/> Asynchronmotor
Nennleistung	15,00 kW
Nenn Drehmoment	30,0 Nm
Nennspannung	48,0 V
Nenn Drehzahl	2.150,0 1/min

#### Umweltkenndaten

Schalleistung LWA, garantiert	91,0 dB(A)
-------------------------------	------------

#### Elektrik

Akkuladezeit	8,0 h
Akku Typ	<input type="checkbox"/> GEL

#### Fahrwerk

Wenderadius	3.650,0 mm
Knickwinkel	33,0 °
Bremse	<input type="checkbox"/> Feststellbremse 4R
Hydraulikpumpe	<input type="checkbox"/> Zahnradpumpe
Arbeitsdruck Hydraulik	140,0 bar
Fördermenge	10,0 l/min

Lenkung

Hydraulik

Bereifung

10.00/75-15.3 8PR 106 A8

■ **Transport und Lagerung**

Transportgewicht

1.890,0 kg

# Abmessungen

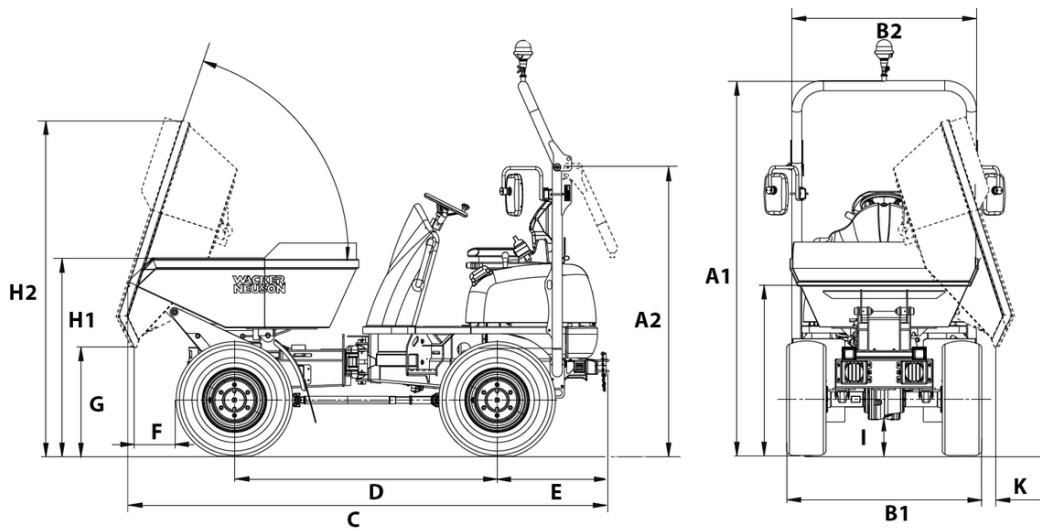

		Hochkippmulde	Drehkippmulde
A1	Höhe ROPS	2.535 mm	2.535 mm
A2	Höhe ROPS gekippt	1.956 mm	1.956 mm
B1	Breite Fahrzeug	1.304 mm	1.304 mm
B2	Breite Mulde	1.198 mm	1.260 mm
C	Gesamtlänge ROPS	3.300 mm	3.214 mm
	Gesamtlänge ROPS gekippt	3.357 mm	3.271 mm
D	Radstand	1.755 mm	1.755 mm
E	Hecküberhang	746 mm	746 mm
F	Ausschüttweite	375 mm	300 mm
G	Ausschütthöhe max.	445 mm	740 mm
	Ausschütthöhe max., Hochkippmulde angehoben	1.516 mm	
H1	Muldenhöhe	1.408 mm	1.340 mm
H2	Muldenhöhe gekippt	1.966 mm	2.276 mm
	Muldenhöhe gekippt, Hochkippmulde angehoben	3.038 mm	