



EW65

Kolesové rýpadlo

pre maximálnu flexibilitu v bežný pracovný deň

Vďaka cestnej preprave bez potreby podvalníka sa s modelom EW65 dostanete na miesta nasadenia rýchlo a nákladovo efektívne. Intuitívny jednopedálový jazdný koncept umožňuje bezpečnú a komfortnú jazdu – takmer ako v osobnom automobile. Na stavenisku vás EW65 presvedčí svojou hydraulikou nezávislou od zaťaženia (LUDV) pre presné a rovnomerné pohyby aj pri súbežných pracovných procesoch. Voliteľný trojdielny výložník a 3-bodová kinematika zabezpečujú efektívnejšiu prácu a obmedzujú zbytočné presúvanie stroja. Výsledkom je vyššia produktivita, menšia spotreba paliva a citelne nižšie prevádzkové náklady.

Najdôležitejšie informácie

- 3-bodová kinematika
- Intuitívny koncept obsluhy
- Optimálne umiestnenie hydraulických komponentov
- Výkonný pohon s LUDV
- Trojdielny výložník

Technické údaje

Hydraulika

Pracovný tlak hydrauliky	240,0 bar
Dopravované množstvo	144,0 l/min
Objem nádrže	92,0 L

Mechanické výkonové údaje

Menovité otáčky	2.500,0 1/min
Rýchlosť pojazdu	30,0 km/h

Mechanické údaje

Dĺžka	6.349,0 mm
Šírka	2.088,0 mm
Výška	2.775,0 mm
Prevádzková hmotnosť (min.-max.)	6.755,0 - 8.647,0 KG
Hĺbka kopania (max.)	3.895,0 mm

Spaľovací motor

Chladienie	Vodné chladienie
Typ motora	Dieselový motor
Valce	4,0
Zdvihový objem	2.216,0 cm ³

Šikmá poloha max.	30,0 °
Typ paliva	HVO EN15940
Menovitý výkon	45,5 kW
Menovité otáčky	3.000,0 1/min
Prevádzkový výkon	45,5 kW
Prevádzkové otáčky	3.000,0 1/min
Krútiaci moment max.	190,0 Nm
Vzduchový filter	Suchý vzduchový filter
Kapacita batérie (menovitá hodnota)	88,0 Ah
Výrobca motora	Perkins

Environmentálne parametre

Akustický výkon LWA, zaručený	96,0 dB(A)
-------------------------------	------------

Podvozok

Pracovný tlak hydrauliky	420,0 bar
Dopravované množstvo	144,0 l/min

Preprava a skladovanie

Prepravná hmotnosť	6.471,7 KG
--------------------	------------

Dostupné motory

■ 56 kW Dieselový motor (Stage 5)

Chladenie	Vodné chladenie
Typ motora	Dieselový motor
Valce	4
Zdvihový objem	2.216 cm ³
Typ paliva	Diesel EN 590
Menovitý výkon	43,5 kW
Menovité otáčky	2.000 1/min
Otáčky (krútiaci moment max.)	1.800 1/min
Hraničné hodnoty výf. plynov	EPA Tier 4 final, EU StageIIIB
Napätie batérie štartéra	12 µg/l
Výrobca motora	Perkins
Označenie motora	404F-E22TA
Zdvih	100 mlai
Vítanie	84 mlai

Rozmery

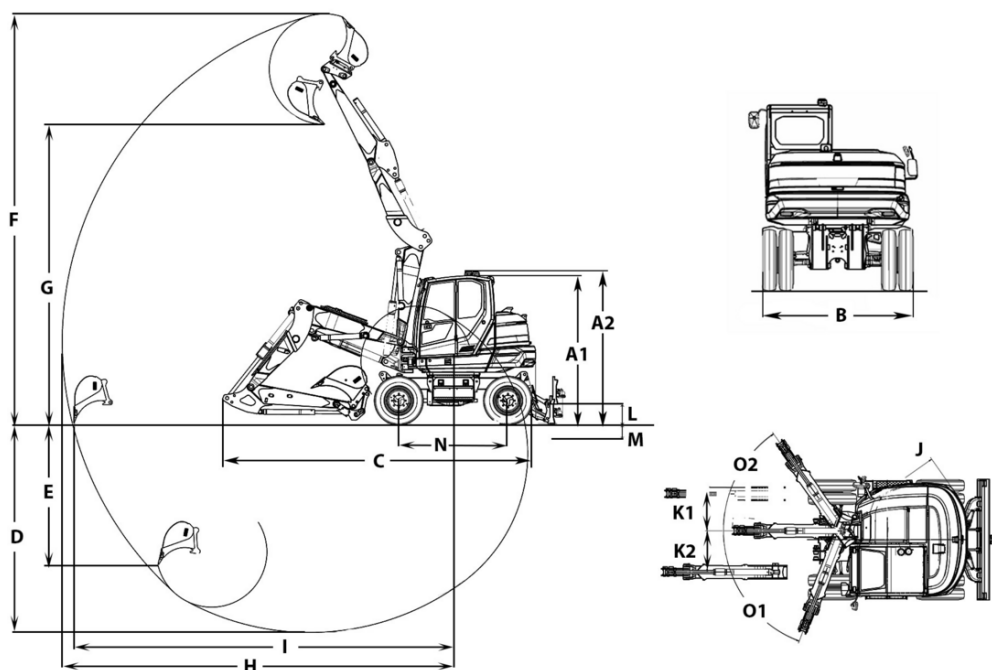

		Mono výložník	Trojdielny výložník
A1	Výška s kabínou	2.775 mm	2.775 mm
	Výška zhŕňacia radlica	429 mm	429 mm
A2	Celková výška s otáčavým výstražným svetlom	2.952 mm	2.952 mm
B	Šírka nadstavba	1.931 mm	1.931 mm
	Šírka kabína	1.000 mm	1.000 mm
B	Šírka podvozok dvojmontáž pneumatík	2.088 mm	2.088 mm
	Šírka podvozok jednomontáž pneumatík	1.931 mm	1.931 mm
C	Prepravná dĺžka krátka násada lyžice	6.114 mm	6.220 mm
	Prepravná dĺžka dlhá násada lyžice	6.250 mm	6.349 mm
D	Hĺbkový dosah max., krátka násada lyžice	3.531 mm	3.596 mm
	Hĺbkový dosah max., dlhá násada lyžice	3.831 mm	3.895 mm
E	Hĺbka zapichovania max., krátka násada lyžice	2.088 mm	2.465 mm
	Hĺbka zapichovania max., dlhá násada lyžice	2.361 mm	2.737 mm
F	Výška zapichovania max., krátka násada lyžice	6.068 mm	6.834 mm
	Výška zapichovania max., dlhá násada lyžice		7.067 mm
G	Výsypná výška max., krátka násada lyžice	4.207 mm	4.961 mm
	Výsypná výška max., dlhá násada lyžice	4.389 mm	5.195 mm
H	Polomer výkopu max., krátka násada lyžice	6.220 mm	6.590 mm
	Polomer výkopu max., dlhá násada lyžice	6.504 mm	6.877 mm
I	Dosah na zemi max., krátka násada lyžice	6.024 mm	6.406 mm
	Dosah na zemi max., dlhá násada lyžice	6.318 mm	6.706 mm
J	Polomer otáčania zadnej časti	1.459 mm	1.459 mm
K1	Presadenie výložníka (na stred lyžica pravá strana)	766 mm	766 mm
K2	Presadenie výložníka (na stred lyžica ľavá strana)	492 mm	492 mm
L	Stohovacia výška max. (zhŕňacia radlica nad rovinou)	395 mm	395 mm
M	Hĺbka výkopu max. (zhŕňacia radlica pod rovinou)	301 mm	301 mm
N	Dĺžka pojazďový mechanizmus	2.887 mm	2.887 mm
O1	Uhol otáčania max. (systém ramien doľava)	67 °	67 °
O2	Uhol otáčania max. (systém ramien doprava)	63 °	63 °
	Rozchod	300 mm	300 mm
	Polomer otáčania výložníka v strede	2.465 mm	2.605 mm
Q2	Polomer otáčania výložníka vpravo	2.393 mm	2.529 mm
Q3	Polomer otáčania výložníka vľavo	1.940 mm	2.073 mm
	Vzdialenosť lyžica zhŕňacia radlica, krátka násada lyžice	51 mm	514 mm
	Vzdialenosť lyžica zhŕňacia radlica, dlhá násada lyžice	0 mm	384 mm

Zobrazené obrázky, výbavy a údaje sa môžu líšiť od aktuálneho programu dodávok Vašej krajiny. Za určitých okolností sú zobrazené príplatkové špeciálne výbavy. Zmeny vyhradené.