



5045T

Teleskopradlader

Mehr Reichweite. Mehr Effizienz.

Der 5045T ist der perfekte Allrounder, der sich Ihrer Arbeit anpasst – leistungsstark, robust und zuverlässig im täglichen Einsatz. Damit ist er der ideale Einstieg in die Welt der Teleskopradlader. Die kompakte Bauweise in Kombination mit beeindruckender Leistungsfähigkeit ist ideal für den Einsatz auf beengtem Raum - ob im Garten- und Landschaftsbau oder auf der Baustelle. Mit dem kraftvollen 33 kW Motor, einer Maximal Geschwindigkeit von 30 km/h und einem Betriebsgewicht von über 3.000 kg bietet er die perfekte Balance aus Agilität und Standfestigkeit.

Teleskopierbare Ladeanlage: Steigerung der Produktivität durch ein Plus an Reichweite, Stapel- und Schütthöhe sowie eine optimale Übersicht durch die schmale Kastenbauweise

Einsteigen und losfahren: Auch für ungeübte Fahrer ist die Maschine dank ungeteiltem Fahrzeugrahmen, hoher Standsicherheit, Wendigkeit und konstanter Nutzlast sowie drei Lenkarten (Allrad-, Hundegang- und Vorderachlenkung) einfach zu bedienen

Kompakte Abmessungen: Durch die kompakten Abmessungen mit einer Fahrzeugbreite von 1,32 m ist der 5045T ideal für enge Arbeitsumgebungen. Mit der optionalen Maximalbereifung von 400 mm Breite, besticht die Maschine durch größtmögliche Aufstandsfläche und verfügt somit über optimale Stabilität bei anspruchsvollen Anwendungen

Kabinenvarianten: Zwei vollwertige Radladerkabinen, Komfortkabine (2,26 m Höhe) und Niedrigkabine (2,11 m Höhe) bieten eine hervorragende Rundumsicht sowie ergonomisch angeordnete Bedienelemente für eine einfache und intuitive Bedienung. Der breite Einstieg ermöglicht ein bequemes und schnelles Einsteigen – ideal für den täglichen Einsatz

Vielseitige Schnellwechsellplatten: Das vollhydraulische Schnellwechselsystem Smart Attach ist optional erhältlich und ermöglicht den Anbaugerätewechsel direkt aus der Kabine. Zusätzlich stehen alternative Schnellwechsellplatten, wie das Euro-System, zur Verfügung

Technische Daten

■ Motordaten Standard

Motorhersteller	Yanmar
Motorleistung	33,3 kW
Motorleistung	45 PS
Hubraum	1.568 cm ³
Abgasnormstufe	V
Abgasnachbehandlung	Diesel Oxidationskatalysator (DOC) mit Dieselpartikelfilter (DPF)

■ Gewichte

Schaufelinhalt (Standardschaufel)	0,45 m ³
Stapelhöhe (max.)	3.770 mm
Betriebsgewicht	3.325 - 3.575 kg
Nutzlast (S=1.25)	1.240 kg
Kipplast (Standardschaufel)	1.910 kg
Kipplast (Palettengabel)*	1.550 kg

■ Füllmengen

Tankinhalt Kraftstoff	56 l
Tankinhalt Hydrauliköl	19 l

■ Antrieb

Fahrgeschwindigkeit Standard	0-20 km/h
Fahrgeschwindigkeit Option 1	0-30 km/h

■ Hydraulikanlage

Arbeitshydraulik Fördermenge (max.)	40+37 l/min
-------------------------------------	-------------

■ Kinematik

Kinematik Typ	Z
Schnellwechselsystem	hydraulisch

■ Lärmkennwerte

Garantierter Schalleistungspegel LwA (Kabine)	101 dB(A)
Gemessener Schalleistungspegel LwA	99,1 dB(A)
Schalldruckpegel am Fahrerohr	77 dB(A)

Abmessungen

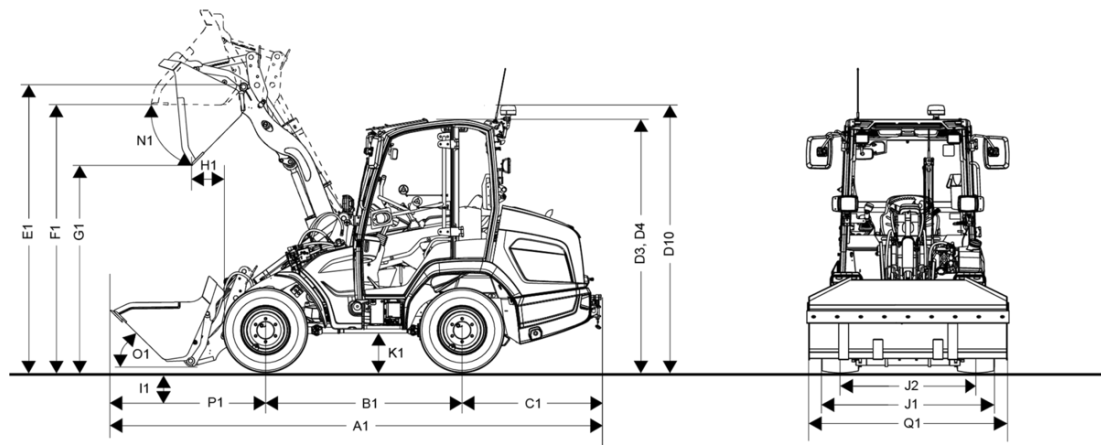

A1	Gesamtlänge mit Standardanbaugerät	4.880 mm
B1	Radstand mittig	1.860 mm
C1	Hecküberhang	1.215 mm
D3	Höhe mit Kabine	2.260 mm
D4	Höhe mit Kabine niedrig	2.110 mm
D10	Gesamthöhe mit Rundumkennleuchte	2.390 mm
E1	Max. Höhe Schaufeldrehpunkt: eingefahren	3.134 mm
E2	Max. Höhe Schaufeldrehpunkt: ausgefahren	3.888 mm
F1	Überladehöhe: eingefahren	2.910 mm
F2	Überladehöhe: ausgefahren	3.670 mm
G1	Schütthöhe: eingefahren	2.420 mm
G2	Schütthöhe: ausgefahren	3.170 mm
H1	Schüttweite: eingefahren	540 mm
H2	Schüttweite: ausgefahren	910 mm
I1	Schürftiefe	55 mm
J1	Gesamtbreite	1.320 mm
K1	Bodenfreiheit	230 mm
L1	Wenderadius Außenkante Räder	2.430 mm
M1	Lenkwinkeleinschlag	38 °
N1	Auskippwinkel bei max. Hubhöhe: eingefahren	40 °
O1	Einkippwinkel am Boden	40 °
Q1	Schaufelbreite	1.350 mm
R1	Stapelhöhe: eingefahren	3.020 mm
R2	Stapelhöhe: ausgefahren	3.770 mm