



## 5035 Radlader

Praktisch. Sicher. Intelligent.

Der 5035, aus der Kompaktklasse von Kramer, ist agil in seiner Bewegung, dynamisch in seiner Leistungsentfaltung und schlank in seiner Bauart. Mit optimiertem Leistungsgewicht, geringem Transportgewicht und konstant hoher Nutzlast ist er der ideale Helfer auf Baustellen im Straßenbau, Tiefbau, Gartenbau und Landschaftsbau. Mit seinen Maßen ist er außerdem prädestiniert für niedrige Durchfahrthöhen und enge Passagen. Durch eine Breite von nur 1,26 m sind Fahrten auf einem Gehweg mühelos möglich. Außerdem ist die Maschine aufgrund des geringen Transportgewichts auch auf einem PKW-Anhänger transportierbar und somit ist eine schnelle Überfahrt zu verschiedenen Einsatzorten kein Problem.

**Vorderachs- und Hundeganglenkung:** Der Hundegang ermöglicht nicht nur das optimale Erreichen der Hindernisse sondern hält parallel auch den gleichbleibenden Abstand.

**Komfortables Kabinendesign:** Ein breiter Einstieg mit zusätzlicher Trittstufe sorgt für einen bequemen und vor allem sicheren Ein- und Ausstieg.

**Ladeanlage mit Z-Kinematik:** Die Z-Kinematik ermöglicht große Hubkräfte sowie Reißkräfte und die exakte Parallelführung über die gesamte Höhe hinweg. Die visuelle Positionsanzeige für Anbaugeräte ist ideal für ungeübte Fahrer.

**Aufstellbare Kabinentüre:** Das großzügig gestaltete Fenster auf der rechten Seite lässt sich wie gewohnt um 180 ° öffnen. Zusätzlich hierzu lässt sich auch die Kabinentüre eben soweit aufstellen.

**Ergonomie:** Die von Grund auf neugestaltete Seitenkonsole enthält neben vielen funktionellen und ergonomischen Features zahlreiche Ablagefächer. Alle wichtigen Schalter befinden sich im Griffbereich der rechten Hand.

### Technische Daten

#### ■ Motordaten Standard

Motorhersteller	Yanmar
Motorleistung	18,5 kW
Motorleistung	25,2 PS
bei max. Drehzahl	2.500 U/min
Hubraum	1.331 cm <sup>3</sup>
Abgasnormstufe	V

#### ■ Gewichte

Schaufelinhalt (Standardschaufel)	0,35 m <sup>3</sup>
Nutzlast (max.)	570 kg
Betriebsgewicht	1.700 - 2.200 kg
Nutzlast (S=1.25)	750 kg
Schubkraft (max.)	1.160 daN
Hubkraft (max.)	11,5 kN
Kipplast (Standardschaufel)	1.200 kg
Kipplast (Palettengabel)	930 kg
Kipplast (Palettengabel)*	1.189 kg

#### ■ Füllmengen

Tankinhalt Kraftstoff	48 l
Tankinhalt Hydrauliköl	39 l

#### ■ Antrieb

Fahrgeschwindigkeit Standard	0-20 km/h
------------------------------	-----------

#### ■ Hydraulikanlage

Arbeitshydraulik Fördermenge (max.)	20 l/min
-------------------------------------	----------

#### ■ Kinematik

Kinematik Typ	Z
Schnellwechselsystem	hydraulisch

#### ■ Lenkung

Lenkeinschlag max.	38 Grad
--------------------	---------

#### ■ Lärmkennwerte

Garantierter Schalleistungspegel LwA (Kabine)	101 dB(A)
Gemessener Schalleistungspegel LwA	97,4 dB(A)
Schalldruckpegel am Fahrerohr	80 dB(A)

## Abmessungen

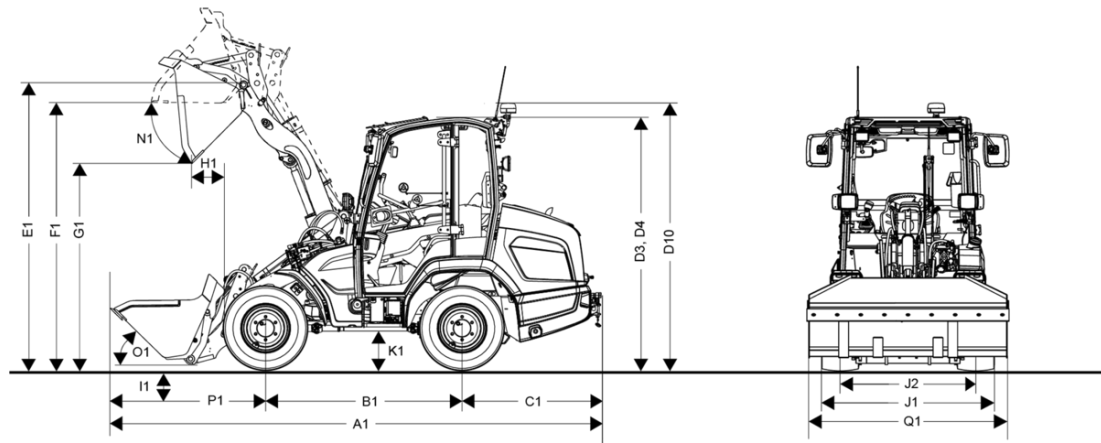

A1	Gesamtlänge mit Standardanbaugerät	4.050 mm
B1	Radstand mittig	1.525 mm
C1	Hecküberhang	1.140 mm
D2	Höhe mit Canopy niedrig	2.020 mm
D3	Höhe mit Kabine	2.170 mm
D4	Höhe mit Kabine niedrig	2.020 mm
D10	Gesamthöhe mit Rundumkennleuchte	2.490 mm
E1	Max. Höhe Schaufeldrehpunkt	2.800 mm
F1	Überladehöhe	2.680 mm
G1	Schütthöhe	2.290 mm
I1	Schürftiefe	60 mm
J1	Gesamtbreite	1.240 mm
J2	Spurbreite	970 mm
L1	Wenderadius Außenkante Räder	2.000 mm
M1	Lenkwinkelschlag	38 °
M2	Pendelwinkel	14 °
N1	Auskippwinkel bei max. Hubhöhe	40 °
O1	Einkippwinkel am Boden	43 °
P1	Abstand Mitte Vorderachse bis Zahnspitze	1.390 mm
Q1	Schaufelbreite	1.250 mm
R1	Stapelhöhe	2.630 mm