



WL20

Cargadora sobre ruedas

Ágil en los espacios más reducidos

La cargadora sobre ruedas WL20 de Wacker Neuson está siempre lista para trabajar incluso en los pasajes más estrechos. Y no solo eso: también suministra en entornos estrechos resultados de trabajo de primera calidad, que impresionan en toda la línea. Además del elevado confort en el trabajo y los excelentes estándares de seguridad, la cargadora sobre ruedas WL20 ofrece una maniobrabilidad extrema, movilidad todoterreno, velocidad y se puede utilizar en muy poco espacio.

Aspectos destacados

- Cabina abatible y acceso a servicio óptimo
- La cargadora sobre ruedas como portaherramientas
- Techo de protección para el operador abatible EPS (Easy Protection System)
- Unión articulada pendular para máxima tracción
- Diferentes puestos del operador

Ficha técnica

■ Datos del motor estándar

Fabricante del motor	Perkins
Modelo de motor	403 J-11
No. de cilindros	3
Potencia del motor	18,4 kW
Potencia del motor	25 CV
Con número de revoluciones máx.	2.800 rpm
Cilindrada	1.131 cm ³
Tipo de refrigerante	agua
Norma sobre emisiones	V
Postratamiento de gases de escape	-

■ Sistema eléctrico

Tensión de servicio	12 V
Batería	77 Ah
Generador	40 A

■ Pesos

Capacidad de la cuchara (cuchara estándar)	0,19 m ³
Peso de servicio	2.000 - 2.150 kg
Carga de volteo con cuchara - máquina recta, tijera de elevación horizontal	1.215 - 1.437 kg

Carga de volteo con cuchara - máquina articulada, tijera de elevación horizontal	977 - 1.206 kg
--	----------------

Carga de volteo con horquilla para palés - máquina recta, tijera de elevación horizontal	904 - 970 kg
--	--------------

Carga de volteo con horquilla para palés - máquina articulada, tijera de elevación horizontal	719 - 866 kg
---	--------------

■ Cabina del conductor

Cabina del conductor	FSD (EPS, cabina)
----------------------	-------------------

■ Volúmenes

Capacidad del depósito de combustible	20 l
---------------------------------------	------

Capacidad del depósito de aceite hidráulico	20 l
---	------

■ Accionamiento

Tipo de accionamiento	hidrostática
-----------------------	--------------

Transmisión	eje articulado
-------------	----------------

Velocidades de marcha	2
-----------------------	---

Eje	T80 (T94)
-----	-----------

Velocidad de desplazamiento estándar	0-20 km/h
--------------------------------------	-----------

Freno de servicio	Accionamiento de marcha hidrostática con efecto en las cuatro ruedas (sin desgaste)
-------------------	---

Freno de estacionamiento	Freno de servicio y de estacionamiento en el conjunto de accionamiento
--------------------------	--

Bloqueo diferencial 100 % en el eje delantero + eje trasero (opcional)

■ Sistema hidráulico

Presión de trabajo de la hidráulica de marcha (máx.) 330 (450) bar

Caudal de la hidráulica de trabajo (máx.) 30,8 l/min.

■ Cinemática

Tipo de cinemática P

Cilindro elevador 2

Cilindro de volteo 1

Sistema de cambio rápido Hidráulico

■ Dirección

Tipo de dirección Unión articulada pendular hidráulica

Cilindro de dirección 1

Ángulo de oscilación ± 12 grado

■ Valores característicos del ruido

Nivel de potencia acústica medio LwA (techo de protección para el operador) 99 dB(A)

Nivel de potencia acústica garantizado LwA (techo de protección para el operador) 101 dB(A)

Nivel de presión acústica indicado LpA (techo de protección para el operador) 84 dB(A)

■ Otra información

FSD = Fahrerschutzdach
EPS = Easy Protection System (klappbares Fahrerschutzdach)
DPF = Dieselpartikelfilter
DOC = Dieseloxydationskatalysator
Kipplastberechnung nachISO 14397

Dimensiones

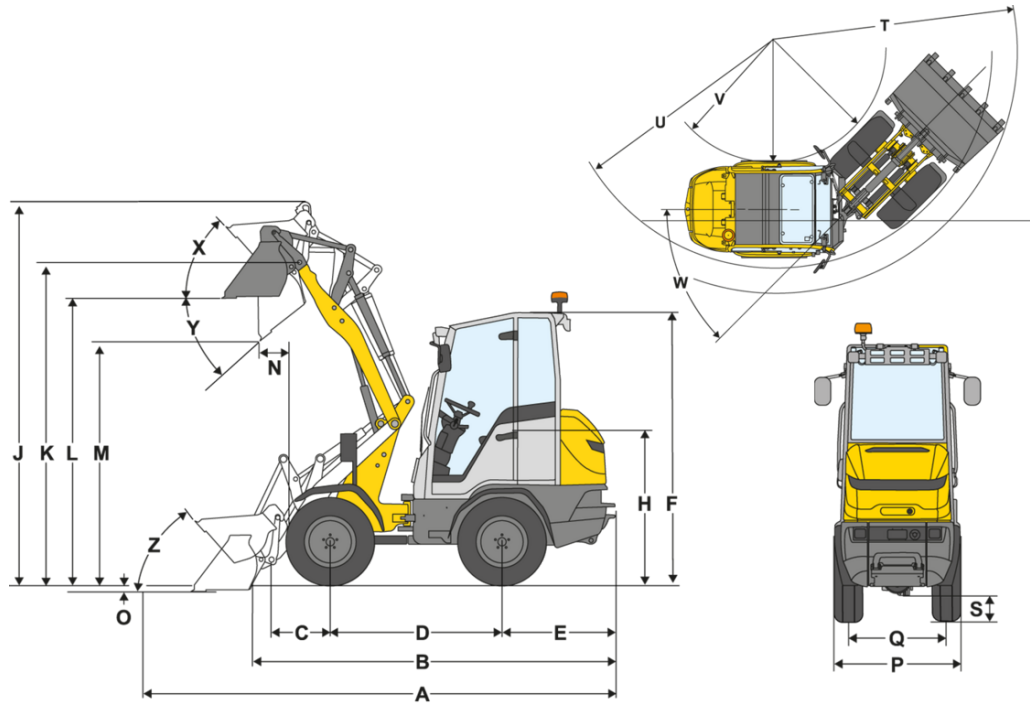

A	Longitud total	3.721 mm
B	Longitud total sin cuchara	3.063 mm
C	Punto de giro de cuchara (hasta el centro del eje)	508 mm
D	Distancia entre ruedas	1.468 mm
E	Saliente posterior	975 mm
F	Altura con techo de protección para el operador (fijo)	2.189 mm
F	Altura con techo de protección para el operador abatible (EPS)	2.293 mm
F	Altura con techo de protección para el operador abatible (eps), plegado	1.880 mm
F	Altura con techo de protección para el operador plegable (EPS Plus)	2.195 mm
F	Altura con techo de protección para el operador plegable (EPS Plus), plegado	1.901 mm
	Altura con cabina	2.302 mm
H	Altura del asiento	1.225 mm
J	Altura de trabajo total	3.274 mm
K	Punto de giro de cuchara (altura de elevación máxima)	2.693 mm
L	Altura útil de descarga	2.424 mm
M	Altura de descarga	2.011 mm
N	Alcance (con M)	350 mm
O	Profundidad de excavación	94 mm
P	Anchura total	1.076 mm
Q	Anchura de la oruga	810 mm
T	Radio máximo exterior	2.681 mm
U	Radio de giro borde exterior	2.356 mm
V	Radio interno	1.219 mm
W	Ángulo unión articulada	45 °
X	Ángulo de retroceso con altura de elevación máxima	50 °
Y	Ángulo de vaciado	38 °
Z	Ángulo de retroceso en el suelo	48 °