



**WACKER
NEUSON**
all it takes!



ET65

Pelle sur chenilles conventionnelle

La plus puissante de sa catégorie.

L'ET65 est une pelle telle que les utilisateurs l'imaginent. Une machine hautement performante qui surprend avec sa conception compacte et son excellente maniabilité. La performance de fouille remarquable obtenue grâce aux puissances d'excavation élevées et le moteur performant constituent des avantages supplémentaires qui transforment cette pelle en un multitalent sur n'importe quel chantier.

Points forts

- Propulsion puissante avec LUDV
- Flèche à triple articulation
- Cinématique à 3 points
- Plus de confort dans la cabine
- Jusqu'à 4 circuits hydrauliques auxiliaires montés en usine

Caractéristiques techniques

Hydraulique

Pression de travail de l'hydraulique	240,0 Bar
Pompe hydraulique	Pompe à cylindrée variable et à engrenages
Débit de circuit	144,0 l/min
Débit de circuit max.	144,0 l/min
Capacité du réservoir	92,0 l

Données de performance mécaniques

Vitesse de déplacement	5,2 km/h
------------------------	----------

Données mécaniques

Longueur	6.137,0 mm
Largeur	1.950,0 mm
Hauteur	2.478,0 mm
Poid de fonctionnement (min.-max.)	6.078,0 - 7.358,0 kg
Profondeur de creusement (max.)	4.184,0 mm

Moteur à combustion

Refroidissement	Refroidissement liquide
Type de moteur	Moteur diesel turbo

Cylindre	4,0
Cylindrée	2.216,0 CM ³
Inclinaison max.	30,0 °
Type de carburant	Diesel
Puissance nominale	42,0 kW
Régime nominal	2.000,0 1/min
Valeurs limites des gaz d'échappement	EU Stage V
Capacité batterie (valeur nominale)	100,0 Ah
Fabricant du moteur	Perkins
Désignation du moteur	404J-E22T

Caractéristiques environnementales

Niveau de puissance acoustique LWA, garantie	96,0 dB(A)
--	------------

Châssis hydraulique

Hydraulique de travail – pression de service	240,0 Bar
--	-----------

Transport et stockage

Poids de transport	5.806,0 kg
--------------------	------------

Dimensions

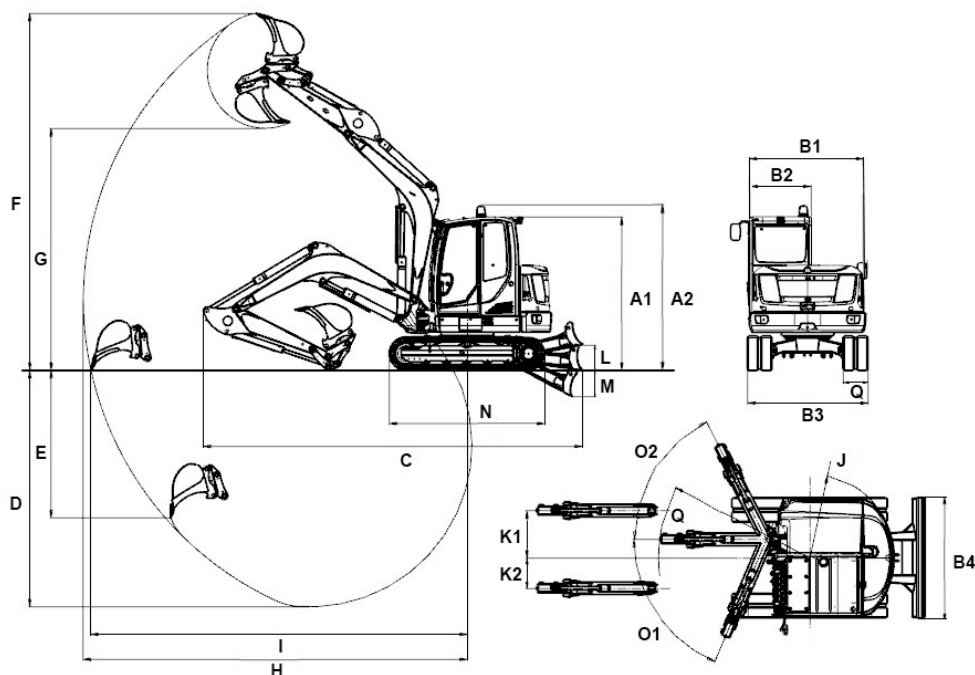

		Flèche monobloc	Flèche articulée
A1	Hauteur avec cabine	2.478 mm	2.478 mm
A3	Hauteur lame niveleuse	423 mm	423 mm
A2	Hauteur totale avec gyrophare	2.654 mm	2.654 mm
B1	Largeur tourelle	1.902 mm	1.902 mm
B2	Largeur cabine	1.000 mm	1.000 mm
B3	Largeur train de roulement	1.950 mm	1.950 mm
B5	Largeur lame niveleuse	1.950 mm	1.950 mm
C	Longueur de transport balancier court	6.137 mm	6.065 mm
	Longueur de transport balancier long	6.128 mm	6.194 mm
D	Profondeur d'excavation max., balancier court	3.826 mm	3.893 mm
	Profondeur d'excavation max., balancier long	4.126 mm	4.193 mm
E	Profondeur d'attaque max., balancier court	2.383 mm	2.764 mm
	Profondeur d'attaque max., balancier long	2.656 mm	3.036 mm
F	Hauteur d'attaque max., balancier court	5.773 mm	6.537 mm
	Hauteur d'attaque max., balancier long	5.955 mm	6.770 mm
G	Hauteur de déversement max., balancier court	3.912 mm	4.664 mm
	Hauteur de déversement max., balancier long	4.094 mm	4.898 mm
H	Rayon d'excavation max., balancier court	6.220 mm	6.590 mm
	Rayon d'excavation max., balancier long	6.504 mm	6.877 mm
I	Portée au sol max., balancier court	6.097 mm	6.475 mm
	Portée au sol max., balancier long	6.387 mm	6.772 mm
J	Rayon d'orientation à l'arrière	1.363 mm	1.363 mm
	Rayon d'orientation à l'arrière avec lest arrière	1.481 mm	1.481 mm
K1	Déplacement max. de la flèche (au centre du godet, côté droit)	766 mm	766 mm
K2	Déplacement max. de la flèche (au centre du godet, côté gauche)	492 mm	492 mm
L	Hauteur de gerbage max. (lame niveleuse au-dessus du niveau du sol)	403 mm	403 mm
M	Profondeur de décapage max. (lame niveleuse sous le niveau du sol)	427 mm	427 mm
N	Longueur train de chenilles	2.516 mm	2.516 mm
O1	Angle d'orientation max. (système de bras vers la gauche)	67 °	67 °
O2	Angle d'orientation max. (système de bras vers la droite)	63 °	63 °
P1	Largeur des chenilles	400 mm	400 mm
Q1	Rayon d'orientation de la flèche au centre	2.453 mm	3.159 mm
Q2	Rayon d'orientation de la flèche à droite	2.372 mm	3.097 mm
Q3	Rayon d'orientation de la flèche à gauche	1.902 mm	2.732 mm

Les illustrations, équipements et caractéristiques indiqués peuvent être différents du programme de livraison applicable à votre pays. Dans certains cas, des équipements spéciaux soumis à un supplément sont représentés sur les illustrations. Sous réserve de modifications.