



## 1260LP Hoftrac

### Tekniska data

#### ■ Motordata, Standard

Motortillverkare	Perkins
Motormodell	403 J-17
Cylinder	3
Motoreffekt	18,4 kW
Motoreffekt	25 PS
vid max. varvtal	2.800 U/min
Cylindervolym	1.663 cm <sup>3</sup>
Kylmedelstyp	vatten
Avgaskrav EU steg	V
Avgasefterbehandling	-

#### ■ Elsystem

Arbetsspänning	12 V
Batteri	77 Ah
Generator	85 A

#### ■ Vikter

Arbetsvikt	1.830 - 2.240 kg
Brytkraft (max.)	2.069 - 2.582 daN
Lyftkapacitet (max.)	1.779 - 2.395 daN
Tipplast med skopa - rak maskin, laddningsram horisontell	1.160 - 1.690 kg
Tipplast med skopa - svängd maskin, laddningsram horisontell	980 - 1.440 kg
Tipplast med skopa - Rak maskin, lyftanordning i det nedre läget	1.770 - 2.850 kg
Tipplast med skopa - Svängd maskin, lyftanordning i det nedre läget	1.260 - 2.430 kg
Tipplast med pallgaffel - rak maskin, laddningsram horisontell	890 - 1.260 kg
Tipplast med pallgaffel - svängd maskin, laddningsram horisontell	740 - 1.080 kg
Tipplast med pallgaffel - rak maskin, transportställning	1.070 - 1.580 kg
Tipplast med pallgaffel - svängd maskin, transportställning	900 - 1.340 kg

#### ■ Förarhytt

Förarhytt	FSD (förarhytt)
-----------	-----------------

#### ■ Volym

Drivmedeltankens volym	18 l
Hydrauloljetankens volym	18 l

#### ■ Drivsystem

Drivningssätt	dwDrive (Direct Wheel Drive)
Drivning	Hydrostatisk med motorer i de fyra hjulnaven
Körlägen	1
Standard hastighet	0-20 km/h
Driftsbroms	Hydrostatisk fyrhjulsdraft på alla 4 hjul
Parkeringsbroms	Elektro-hydraulisk lamellbroms på bakaxeln

#### ■ Hydraulsystem

Arbetsstryck, körssystemets hydraulsystem (max.)	420 bar
Flöde, arbetssystemets hydraulsystem (max.)	44,8 l/min
Arbetsstryck, arbetssystemets hydraulsystem (max.)	185 (225) bar

#### ■ Kinematik

Kinematik, typ	P
Lyftcylinder	2
Tippcylinder	1
Snabbväxlingssystem	mekanisk (hydraulisk)

#### ■ Styrning

Styrningstyp	Hydraulisk midjestyrning
Styrcylinder	1
Pendelvinkel	± 8 Grad

#### ■ Karakteristiska bullervärden

Genomsnittlig bullerexponering LwA (Förarskyddstak)	99,4 dB(A)
Garanterad bullerexponering LwA (Förarskyddstak)	101 dB(A)
Angivet ljudtryck LpA (Förarskyddstak)	84 dB(A)
Genomsnittlig bullerexponering LwA (förarhytten)	99,4 dB(A)
Garanterad bullerexponering LwA (förarhytten)	101 dB(A)

Angivet ljudtryck LpA (Förarhytt) 80 dB(A)

DPF = dieselpartikelfilter  
DOC = dieseloxidationskatalysator  
Tjpplastberäkning enligt ISO 14397

### ■ Övrig information

FSD = förarskyddstak

eps = Easy Protection System (fällbart förarskyddstak)

# Mått

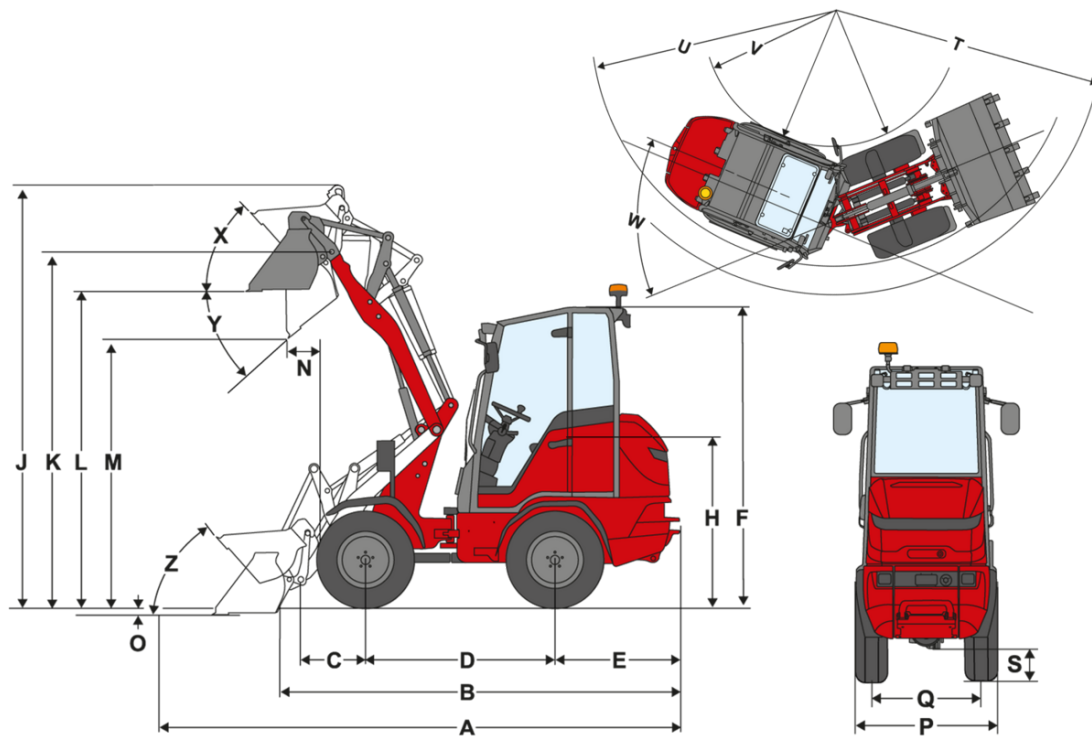

	P-kinematik (standard)	P-kinematik (lång)	P-kinematik (mycket lång)	
	27x8.50-15 BKT EM ET30	27x8.50-15 BKT EM ET30	27x8.50-15 BKT EM ET30	
<b>A</b>	Total längd	3.830 mm	3.830 mm	4.030 mm
<b>B</b>	Total längd utan skopa	3.240 mm	3.240 mm	3.440 mm
<b>C</b>	Skopvridpunkt (till axelmitt)	505 mm	505 mm	704 mm
<b>D</b>	Hjulbas	1.670 mm	1.670 mm	1.670 mm
<b>E</b>	Bakre överhäng	955 mm	955 mm	955 mm
<b>F</b>	Höjd med fast förarskyddstak	1.980 mm	1.980 mm	1.980 mm
	Höjd med fällbart förarskyddstak (eps)			
	Höjd med fällbart förarskyddstak, nedfällt (eps)			
	Höjd med förarhytt	1.990 mm	1.990 mm	1.990 mm
<b>H</b>	Sitthöjd	1.000 mm	1.000 mm	1.000 mm
<b>J</b>	Total arbetshöjd	3.050 mm	3.230 mm	3.440 mm
<b>K</b>	Skopvridpunkt (maximal lyfthöjd)	2.510 mm	2.700 mm	2.900 mm
<b>L</b>	Lasthöjd	2.220 mm	2.410 mm	2.620 mm
<b>M</b>	Dumpningshöjd	1.790 mm	2.040 mm	2.240 mm
<b>N</b>	Räckvidd (hos M)	80 mm	275 mm	
<b>O</b>	Grävdjup	120 mm	100 mm	130 mm
<b>P</b>	Total bredd	980 mm	980 mm	980 mm
<b>Q</b>	Bandbredd	761 mm	761 mm	761 mm
<b>S</b>	Markfrigång			
<b>T</b>	Maximal radie	3.100 mm	3.020 mm	3.020 mm
<b>U</b>	Radie vid ytterkant	2.730 mm	2.730 mm	2.730 mm
<b>V</b>	Innerradie	1.610 mm	1.610 mm	1.610 mm
<b>W</b>	Svängvinkel	43 °	43 °	43 °
<b>X</b>	Återtippningsvinkel vid maximal lyfthöjd	49 °	50 °	47 °
<b>Y</b>	Tippningsvinkel	50 °	39 °	40 °
<b>Z</b>	Återtippningsvinkel på marken	48 °	48 °	49 °

## Standardutrustning

### Motor

- Perkins 403 J-17, 18,4 kW / 25 hkr, stage V

### Däck

- 27 x 8,50 - 15 EM ET30

### Styrning

- Hydraulisk midjstyrning
- Styr cylinder: 1

### Förarplats

- Förarskyddstak med beprövad ROPS / FOPS
- Generöst utrymme på alla förarplatser
- Ergonomiskt och generöst insteg
- Bakruta
- Inre backspegel

### Förarstol

- Komfortabel stol med säkerhetsbälte helfjädrad, vikt-, rygg- och längdinställning

### Belysning

- Arbetsbelysning med lysdioder: 2 fram, 1 bak på skyddstaket

### Drivningar & axlar

- Drivlina: hydrostatisk med fyra motorer i navet (medelhögt tryck)
- Hastighet: 20 km/h
- Körsteg: 1
- Körbroms: Hydrostatisk fyrhjulsdraft (slitagefri)
- Parkeringsbroms: Elektrohydraulisk lamellbroms på bakaxeln

### Lastsystem

- Lastarmens lyfthöjd 2510 mm; mekanisk snabbkoppling (Weidemann HV/HT - C)
- Kinematik: P
- Lyftcylinder: 2
- Tippcylinder: 1
- Flytläge för lyft- och tippcylinder

### Hydraulik

- Mekanisk styrspak med korriktionsväljare
- Tredje styrkrets, via spak
- Hydrauloljekarare

## Tillval

### Förarplats

- Förarhytt med en dörr, inkl. värme och fläkt (öppningsbart fönster på höger sida)
- Stol med klädsel av konstläder MSG 83
- Stol med klädsel av konstläder; luftfjädring MSG 93
- Stol med klädsel av konstläder; luftfjädring; stolsvärme MSG 93
- Stol med tygklädsel MSG 83
- Stol med tygklädsel; luftfjädring MSG 93
- Stol med tygklädsel; luftfjädring; stolsvärme MSG 93
- Förberedd för radio DAB+ (antenn, högtalare)
- Radio DAB+ komplett
- Eluttag bak, tre stift
- Justerbar rattstång (lutning)

### Belysning

- Belysning enligt tyska vägtrafikbestämmelser (inkl. Yttre backspeglar) (Belysningens yttermått: 1004 mm)
- Arbetstrålkastare Performance med lysdioder (2000 lm) på hyttak 2 fram, 2 bak
- Roterande varningslampa (gul) med lysdioder, Gällande bestämmelser skall följas!

De visade illustrationerna, utrustningarna och data kan avvika från aktuellt leveransprogrammet i respektive land. Det kan hända att illustrationerna är specialutrustningar till extra kostnad. Ändringar förbehålls.

## Tillstånd & Vägtrafik

- Godkänd för allmän väg <25 km/h
- Hållare för registrerings skylt fram och bak
- LGF-skylt

## Drivningar & axlar

- Fövärmning motor (kylvatten) + fövärmning hydraulolja 230 V
- Proportionell hastighetsbegränsare (krypkörningsreglage)

## Däck

- 27x10.50-15 BKT EM ET-5, Profil EM, bredd 1088 mm, höjd + 4,0 mm
- 255/75-15.3 Starco AS-Dumper ET-10, Profil AS, bredd 1098 mm, höjd + 49,5 mm
- 27x10.0-15.3 BKT AS-504 ET0, Profil AS, bredd 1082 mm, höjd + 9,5 mm
- 31x15.5-15 Mitas TR-07 ET-50, Profil AS, bredd 1295 mm, höjd + 48,5 mm
- 400/50-15 Starco AS-Dumper ET-50, Profil AS, bredd 1302 mm, höjd + 52,0 mm
- 260/70R16.5 Michelin BibSt ET-60, Profil BS, bredd 1208 mm, höjd +48,5 mm
- 315/55 R16 Continental MPT81 ET-20, Profil MPT81, bredd 1197 mm, höjd + 37,0 mm
- Vända däck

## Lastsystem

- Stor lyfthöjd (2700 mm)
- Stor lyfthöjd (2900 mm)

## Snabbväxlingsplattor

- Weidemann HV/HT - C (hydraulisk)
- Weidemann HV/HT - C - ECS (hydraulisk - easy coupler system)
- Euro (hydraulisk - ISO23206 EURO HV) (inkl. två kopplingar SVK storlek 3)
- SMS HV (hydraulisk)
- Sänkbromsventil (rörbrottsäkring lyft- och tippcylinder)
- Lastarmsdämpning

## Hydraulik

- Shell PANOLIN S4 HLP Synth 46 (biologisk hydraulolja)

## Hydraulik fram

- Tredje styrkrets med reglage (två kopplingat Flatface storlek 2) inkl. spärr för reglage
- Tredje styrkrets komfort, inkl. spärr på spak för tredje styrkrets (manövrering: med knapp på styrspaken + lasta och lossa)
- Fjärde styrkrets komfort, inkl. spärr på spak för tredje styrkrets (manövrering: via knapp på styrspaken + lasta och lossa), (tredje styrkrets fram kan inte aktiveras samtidigt)
- Fjärde styrkrets via fyrvägsventil, inkl. enkel spärr på reglager för tredje styrkrets (manövrering: med separat reglage)
- Trycklös returledning fram (1 x Flatface koppling storlek 3) inkl. läckoljeledning (1 x Flatface koppling storlek 2)

## Elanslutningar fram

- Kontaktdon fram med 13 stift (2x elektriska funktioner E1/ E2 och belysning), (handhavande: med 1 brytare på rattstången; första funktion med spärrande knapp, andra funktionen med spärrande knapp)

## Elanslutningar bak

- Eluttag bak sjupoligt för belysning av bakre påbyggnadsredskap

## Säkerhetstillval

- Backvarnare (akustisk)

## Speciallackering

- Speciallackering RAL enfärgad - i stället för Weidemann röd
- Speciallackering RAL flerfärgad

## Övrigt

- Motvikt bottenplatta (100 kg)
- Verktygslåda inklusive verktygssats och manuell fettpress
- Kombinationslåda (för kombinationsfickan)
- Kombinationsväska (varningstriangel / förbandslåda)

## Garantieförlängning

- Economy 24 månader (2500 h)
- Economy 36 månader (3000 h)
- Economy 48 månader (3500 h)

De visade illustrationerna, utrustningarna och data kan avvika från aktuellt leveransprogrammet i respektive land. Det kan hända att illustrationerna är specialutrustningar till extra kostnad. Ändringar förbehålls.

- Economy 60 månader (4000 h)
- Premium 24 månader (3000 h)
- Premium 36 månader (4000 h)
- Premium 48 månader (5000 h)
- Premium 60 månader (6000 h)

**EquipCare (telematik)**

- EquipCare 36 månader (inkl. App & Manager)

**Släpvagns- och bärgningsanordningar**

- Fjärrstyrt drag (ej godkänd för släpvagn!)