



2060 Wielladers

Technische gegevens

■ Elektrische installatie

Bedrijfsspanning	12 V
Accu	100 Ah
Dynamo	120 A

■ Gewichten

Bedrijfsgewicht	3.720 - 4.230 kg
Scheurkracht (max.)	4.320 daN
Hijskracht (max.)	3.925 daN
Kieplast met bak - machine recht, hefinrichting horizontaal	2.910 - 3.510 kg
Kieplast met bak - machine geknikt, hefinrichting horizontaal	2.550 - 3.070 kg
Kieplast met bak - machine recht, hefinrichting onderste stand	4.400 - 5.280 kg
Kieplast met bak - machine geknikt, hefinrichting onderste stand	3.860 - 4.630 kg
Kieplast met palletvork - machine recht, hefinrichting horizontaal	2.410 - 2.890 kg
Kieplast met palletvork - machine geknikt, hefinrichting horizontaal	2.110 - 2.530 kg
Kiepvermogen met palletvork, machine recht, transportstand	2.870 - 3.440 kg
Kiepvermogen met palletvork, machine geknikt, transportstand	2.520 - 3.020 kg

■ Bestuurderscabine

Bestuurderscabine	FSD (cabine)
-------------------	--------------

■ Inhoud tanks

Tankinhoud brandstof	80 l
Tankinhoud hydraulische olie	32 l

■ Aandrijfsysteem

Type aandrijving	ecDrive (Electronic Controlled Drive)
Rijaandrijving	hydrostatisch via verdelerttransmissie en cardanaandrijving
Rijniveaus	2
As	PA 1200
Rijsnelheid standaard	0-20 km/u

Rijsnelheid optie 1	0-30 km/u
Bedrijfsrem	Trommelrem (optie: lamellenrem)
Handrem	Trommelrem (optie: lamellenrem)
Sperdifferentieel	100% vooras+ achteras

■ Hydraulische installatie

Rijhydraulica werkdruk (max.)	500 bar
Werkhydraulica pompcapaciteit (max.)	59 (74,1) l/min
Werkhydraulica werkdruk (max.)	235 bar

■ Kinematiek

Kinematiektype	PZ
Hefcilinder	2
Kiepcilinder	1
Snelwisselsysteem	hydraulisch

■ Besturing

Stuurtype	Hydraulisch knik-pendelsysteem
Stuurcilinder	1
Slingerhoek	± 10 graden

■ Ruiskarakteristiekwaarden

Gemiddeld geluidsniveau LwA (dak)	99,9 dB(A)
Gegarandeerd geluidsniveau LwA (dak)	101 dB(A)
Opgegeven geluidsdruk niveau LpA (dak)	70 dB(A)
Gemiddeld geluidsniveau LwA (cabine)	99,9 dB(A)
Gegarandeerd geluidsniveau LwA (cabine)	101 dB(A)
Opgegeven geluidsdruk niveau LpA (cabine)	69 dB(A)

■ Motorgegevens standaard

Motorfabrikant	Rehko
Motortype	KDI 1903 TCR
Cilinder	3

Motorvermogen	42 kW	Cilindercapaciteit	1.861 cm ³
Motorvermogen	57 pk	Type koelmiddel	water
bij max. toerental	2.600 U/min	Uitlaatgasnorm	V
Maximaal aanhaalmoment	225 Nm	Uitlaatgasnabehandeling	DOC/DPF

Afmetingen

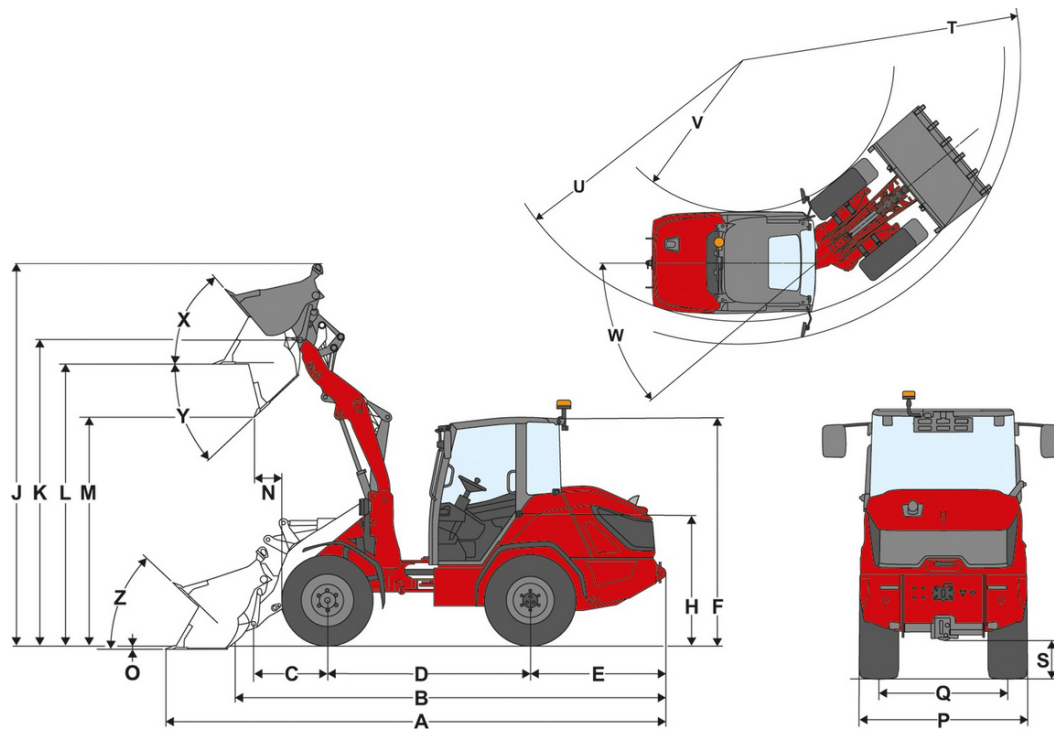

A	Totale lengte	5.295 mm
B	Totale lengte zonder bak	4.480 mm
C	Draaipunt bak (tot middelpunt as)	785 mm
D	Wielbasis	2.150 mm
E	Overhangend achterdeel	1.435 mm
F	Hoogte met dak laag	2.345 mm
	Hoogte met dak hoog	2.425 mm
F	Hoogte met cabine	2.425 mm
H	Zithoogte	1.400 mm
J	Totale werkhoogte	4.065 mm
K	Draaipunt bak (max. hefhoogte)	3.240 mm
L	Overlaadhoogte	2.950 mm
M	Uitstorthoogte	2.415 mm
N	Reikwijdte (bij M)	290 mm
O	Schraapdiepte	35 mm
P	Totale breedte	1.520 mm
Q	Spoorbreedte	1.160 mm
S	Bodemvrijheid	345 mm
T	Maximale buitendraaicirkel	4.125 mm
U	Draaicirkel aan buitenrand	3.850 mm
V	Binnendraaicirkel	2.225 mm
W	Knikhoek	40 °
X	Inkiephoek bij max. hefhoogte	50 °
Y	Uitkiephoek	44 °
Z	Inkiephoek op bodem	43 °

Standaarduitrusting

Motor

- Rehiko KDI 1903 TCR, 42,0 kW / 57,1 PS (DOC/DPF), EU: Fase V

Besturing

- Hydraulisch knik-pendelsysteem
- Stuurcilinder: 1

Bestuurderscabine

- Beschermend cabinedak ROPS/FOPS-getest, achterraut
- Veel ruimte
- Spiegels links en rechts
- Ergonomische, ruime toegang
- Verstelbare stuurkolom (hoek en hoogte)
- Armsteun rechts

Bestuurdersstoel

- Kunstlederen stoel met veiligheidsgordel volledig geveerd, gewichts-, rug- en lengte-instelling

Verlichting

- Verlichting conform StVZO
- Led-werklampen Basic (1000 lm) op het dak, 2 voor, 1 achter

Aandrijfsysteem & assen

- As: planetaire as PA1200
- Aandrijfsysteem: Hydrostatische vierwielaandrijving, elektronisch geregeld, ecDrive (Electronic Controlled Drive)
- Rijmodi: Auto-modus; ECO-modus (reductie van het motortoerental bij het bereiken van de ingestelde rijsnelheid)
- Blokkring: 100%, elektrisch-hydraulisch inschakelbaar op voor- en achteras
- Snelheid: 20 km/u (optioneel 30 km/u)
- Verhoging/verlaging van de rijsnelheid: 2 | 10 km/u / 20 km/u
- Bedrijfsrem: trommelrem aan de vooras via stuuras werkend op de achteras
- Handrem: trommelrem - bediening met handremhendel aan de vooras, via stuuras werkend op achteras

Banden

- 365 / 70 R 18 BKT Multimax MP 513 ET20, profiel AS, breedte 1520 mm, hoogte 2425 mm

Laadsysteem

- Laadarm LS937
- Snelwisselinrichting (Weidemann HV/HT - C) hydraulisch
- Kinematiek: PZ
- Hefcilinder: 2
- Kiepcilinder: 1
- Zweefstand voor hefcilinders

Hydrauliek

- Elektrisch voorgestuurde joystick met rijrichtingsschakelaar en geïntegreerde knop voor differentieelblokkering
- 3e stuurking voor, elektrisch proportioneel via joystick, incl. continufunctie
- Werkhydraulica 59 l/min (22,9 ccm)
- Koeling hydraulische olie

EquipCare (Telematic)

- EquipCare 36 maanden

Opties

Bestuurderscabine

- Laag beschermdak, incl. achterraut
- Cabine met 1 deur, incl. verwarming en ventilatie
- Cabine deur uit twee delen
- Voor- en achterraut incl. ruitenwissers voor en achter
- Airconditioning
- Radio voorbereiding DAB+ (antenne, luidsprekers)
- Radio DAB+ compleet
- 1 stopcontact: 2xUSB
- Zonnescherm
- Opbergvak (links naast bestuurdersstoel)
- Panoramaspiegel binnen

Bestuurdersstoel

- Stoel met stoffen bekleding, MSG85
- Kunstlederen stoel; luchtvering; MSG95
- Stoel met stoffen bekleding, luchtvering, hoge rugleuning, MSG95
- Stoel met stoffen bekleding; luchtvering; stoelverwarming; MSG95
- Stoel met stoffen bekleding, luchtvering, stoelverwarming, hoge rugleuning, MSG95
- Stoel met stoffen bekleding; luchtvering; MSG95
- Stoel met stoffen bekleding, hoge rugleuning, MSG85

Verlichting

- Led-verlichting conform StVZO
- Led-werklampen Performance (2000 lm) op het dak, 2 voor, 2 achter
- Led-zwaailicht (geel) (neem de nationale voorschriften in acht.)

Toelating & Rijden op de openbare weg

- Individuele exploitatievergunning < 25 km/h
- Individuele exploitatievergunning > 25 km/h
- Kentekenhouder voor en achter
- Waarschuwingsbord driehoekig (neem de nationale voorschriften in acht.)

Aandrijfsysteem & assen

- Handgas
- Voorverwarming: koelwater, hydraulische olie, 230 V, stekker type E/F
- Voorverwarming: koelwater, hydraulische olie, 230 V, stekker type J
- Voorverwarming: koelwater, hydraulische olie, 230 V, stekker type G
- Rijmodi Auto/Eco/aanbouw delen
- Rijmodi Auto/Eco/M-drive
- Snelheidsbegrenzing proportioneel (langzaamrijdensysteem)
- 20 km/h snelheidsverhoging
- 30 km/h snelheidsverhoging
- Elektro-hydraulische lamellenrem met veerbelasting in de vooras, via de stuuras ook op de achteras werkend, incl. Hill-Hold-functie

Banden

- 425 / 55 R 17 Alliance 570 ET-15, profiel AS, breedte 1655 mm, hoogte 2386 mm
- 440 / 50 R 17 BKT Trac Super ET-15, profiel RP, breedte 1671 mm, hoogte 2377 mm
- 340 / 80 R 18 Alliance 585 ET15, profiel MPT, breedte 1515 mm, hoogte 2441 mm
- 405 / 70 R 18 Alliance 608 ETO, profiel MPT, breedte 1608 mm, hoogte 2453 mm

Laadsysteem

Snelwisselplaten:

- SkidSteer (hydraulisch - SAEJ2513 SSL HV)
- Euro (hydraulisch - ISO23206 EURO HV) (incl. twee koppelingen SVK maat 3)
- Euro (hydraulisch - ISO23206 EURO HV) + SMS HV (incl. twee koppelingen SVK maat 3)
- Weidemann HV/HT - C - ECS (hydraulisch - easy coupler system)

Overige:

- Daalremventiel (buisbreukbeveiliging in hef- en kiepcilinder)
- Lastcompensator
- Aanduiding volumebakstand

Bio-hydraulische olie

- Shell PANOLIN S4 HLP Synth 46 (biologische hydraulische olie)

Hydrauliek voor

- Werkhydraulica 74,1 l/min (28,5 ccm)
- Drukloze retourleiding voor (1 x flatface maat 3, stekker) incl. lekoleiding (1 x flatface maat 2, stekker)
- Snelkoppeling FASTER 2-voudig - aan de machinezijde + aan de zijde van het aanbouwapparaat
- Drukontlasting 3. Stuurcircuit voor aan de laadinstallatie

Hydrauliek achter

- Hydraulica-aansluiting achter, enkelvoudige werking, via omschakelklep (twee koppelingen SVK maat 3)

Elektro-aansluitingen voor

- Stopcontact voor, 13-polig (2x elektrische functies E1/E2 en verlichting), bediening: via 2 knoppen op de joystick; 1e functie aanraking, 2e functie mechanisch
- Stopcontact voor, 13-polig, (2x elektrische functies E1/E2 en verlichting); bediening: via 2 knoppen op de joystick; 1e functie mechanisch, 2e functie aanraking
- Stopcontact voor, 13-polig, (2x elektrische functies E1/E2 en verlichting); bediening: via 2 knoppen op de joystick; 1e functie aanraking, 2e functie aanraking
- Stopcontact voor, 13-polig, (2x elektrische functies E1/E2 en verlichting); bediening: via 2 knoppen op de joystick; 1e functie mechanisch, 2e functie mechanisch

Elektro-aansluitingen achter

- Stopcontact achter 7-polig voor verlichting aanbouwdeel achter

Elektrisch systeem

Hoofdstroomschakelaar:

- Hoofdstroomschakelaar bestuurderscabine - relaischeidend

Veiligheidsopties

- Waarschuwingssysteem voor achteruit rijden (akoestisch)
- Achteruitrijcamera
- Veiligheidsgordelbewaking
- Startonderbreker contactsleugel (bediening: met de gecodeerde contactsleutel)

Speciale lak

- Speciale lak RAL eenkleurig - in plaats van Wacker Neuson-geel
- Speciale lak RAL meerkleurig

Overige

- Ballastgewicht bodemplaat (200 kg)
- Gereedschapset incl. gereedschap
- Combi-tas (gevaerdriehoek/verbandtrommel)
- Vol-automatische centrale smering

Garantieverlenging

- Economy 24 maanden (2500 h)
- Economy 36 maanden (3000 h)
- Economy 48 maanden (3500 h)
- Economy 60 maanden (4000 h)
- Premium 24 maanden (3000 h)
- Premium 36 maanden (4000 h)
- Premium 48 maanden (5000 h)
- Premium 60 maanden (6000 h)

Aanhangwagen- en sleepooginrichtingen

- Aanhangwagenkoppeling 38 mm, automatisch
- Rangierkoppeling (niet toegestaan voor gebruik met aanhangwagen!)