



1445e

Teleskoplastare

Den ultrakompakta elektriska teleskoplastaren

Den elektriska teleskoplastaren 1445e har ett 96V litiumjonbatteri som, beroende på utrustning, möjliggör en gångtid på upp till 4 timmar utan mellanladdning. Med en höjd på under 2 meter och en bredd på cirka 1,60 meter och en nyttolast på 1 450 kg har den även imponerande prestanda. För den helelektriska 1445e innebär CO₂-begränsningar inte längre något problem, och det gäller även partikelutsläpp, gränsvärden och buller i framtidens dagliga arbete. Hjullastaren 1445e arbetar helt utan lokalt utsläpp och skyddar därmed miljö och förare och är även det rätta valet vad gäller effektivitet och ekonomi.

Avgasutsläpp: Inga lokala utsläpp och avsevärt reducerat buller

Batteriteknik: Effektivt 96 V litiumjonbatteri med en kapacitet på 18 kWh eller 28 kWh

Laddning: En integrerad laddare på upp till 6 kW möjliggör snabbbladning

Driftskostnader: Lägre underhållskostnader jämfört med konventionella dieselmotorer

Kompakta mått: med en bredd under 1,60 m och höjd under 2 m

Tekniska data

■ Motordata, Standard

Avgaskrav EU steg	V
-------------------	---

■ Elmotor

Hydraulmotor, drivlina	23,2 kW
Arbetsystemets hydraulmotor	25,2 kW

■ Vikter

Nyttolast (max.)	1.450 kg
Nyttolast vid max. räckvidd	725 kg
Nyttolast vid max. stapelhöjd	1.450 kg
Staplingshöjd (max.)	4.301 mm
Nyttolast max. (LSP 500 mm)	1.450 kg
Arbetsvikt	3.050 - 3.250 kg

■ Volymer

Hydrauloljetankens volym	36 l
--------------------------	------

■ Drivsystem

Standard hastighet	0-15 km/h
Körhastighet Tillval 1	0-20 km/h
Körhastighet Tillval 2	0-25 km/h

■ Hydraulsystem

Flöde, arbetsystemets hydraulsystem (max.)	42 l/min
--	----------

■ Styrning

Styrutslag maximalt	38 Grad
Pendelvinkel bakaxel	14 Grad

■ Karakteristiska bullervärden

Garanterad bullerexponering L _{WA} (förarhytten)	87 dB(A)
Buller, uppmätt, L _{WA}	85,7 dB(A)
Ljudtryck vid förarplats	73 dB(A)

Mått

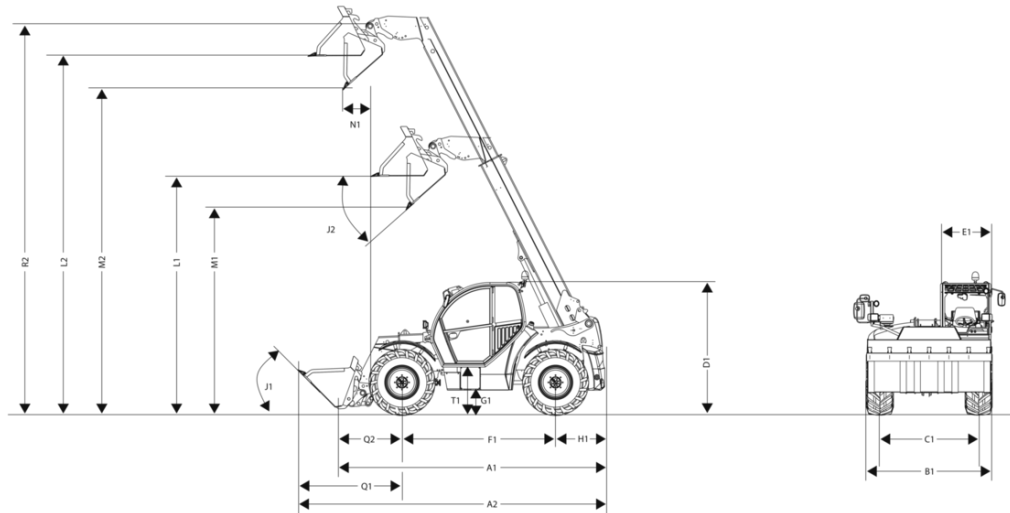

A1	Total längd	3.092 mm
A2	Total längd med skopa	4.215 mm
B1	Total bredd utan skopa	1.554 mm
C1	bak	1.245 mm
D1	Total höjd	1.995 mm
E1	Bredd på förarhytt	702 mm
F1	Hjulbas centrum	1.922 mm
H1	Avstånd från bakhjulets mitt till bakdelen	498 mm
J1	Tippningsvinkel	38 °
J2	Tippningsvinkel	36 °
K1	Max staplingshöjd	4.190 mm
L1	Lasthöjd inkörd	3.010 mm
L2	Lasthöjd utmatad	4.224 mm
M1	Dumpningshöjd inkörd	2.272 mm
M2	Dumpningshöjd utmatad	3.486 mm
N1	Tippavstånd utmatad	669 mm
Q1	Avstånd från framhjulets mitt till skopans framkant	1.699 mm
Q2	Avstånd från framhjulslagrets mitt till snabbväxlingsramen	450 mm
R2	Skopvridpunkt utmatad	4.537 mm
S1	Vändradie hjulytterkant	2.695 mm
S2	Vändradie skopans ytterkant	3.660 mm
T1	Påstigningshöjd förarhyttsgolv	405 mm

Standardutrustning

Förrhytt

- Bullerisolerad, vibrationsdämpad komforthytt med 360 graders sikt, godkänd enligt FOPS.
- Två arbetsstrålkastare fram med lysdioder 1000 Lm, en arbetsstrålkastare bak med lysdioder 1000 Lm
- Takrutetorkare, bakrutetorkare
- Mekaniskt fjädrad förarstol med konstläderklädsel (SC47)
- Multifunktionsstypak med färdrikningsväljare och teleskoperingsfunktion
- Färgmärkta reglage för hydraulfunktioner, elsystem, kör- , och säkerhetsfunktioner
- Tredje Styrkrets på separat reglage
- Färgdisplay på 3,5" som visar fordonsfunktioner
- Belysning enligt tyska trafikbestämmelser
- Kontaktdon med tre stift samt ytterligare kontakdon för 12V i hytten
- Värme i förrhytten med trestegs fläkt, 3 luftmunstycken och 2 defrostermunstycken
- Uppvärmda rutor fram, bak och på sidorna
- Hängande pedaler och uttagbar matta
- Flaskhållare, förvaringsnät och solskydd

Styr- och arbetshydraulik

- Tredje styrkrets fram
- Överbelastnings- och förarassistanssystem Smart Handling (gräv- och staplingsläge)

Färddrivning och axlar

- Inbyggd laddare upp till 3 kW (AC)
- Litiumjonbatteri 18,0 kWh 96V (Levereras utan laddningskabel)
- Steglöst reglerbar eldrivning med energiåtervinning vid retardation
- Kör lägen Auto/ Eco
- Färd bromsar med hydrauliskt styrda skivbromsar som verkar på båda axlar
- Elektrisk parkeringsbroms med backhållningsfunktion
- Bromspedal med krypkörningsfunktion
- Styrda axlar med planetväxlar

Dokumentation

- Bruksanvisning
- Godkänd enligt TÜV för färd på allmän väg*

*Bara för Tyskland, Österrike, Schweiz, Nederländerna, Tjeckien och Slovakien

Övrigt

- Backvarnare (akustisk)

Tillval

Förrplats & Hytt

- Förarstol med konstläderklädsel (SC47) (Standard)
- Skyddsgaller framruta, kan demonteras (ej tillåten för trafik på allmän väg!)
- Luftdämpad förarstol med konstläderklädsel (MSG75/521)
- Luftdämpad förarstol med tygklädsel (MSG75/521)
- Luftdämpad förarstol med tygklädsel och värme (MSG75/521)
- Värmepanel i taket
- Förberedd för radio DAB+ (antenn, högtalare)
- Bluetooth-radio (Radio DAB+ , antenn, högtalare)
- Kontaktdon med tre stift + 2 uttag för USB
- Rattstång justerbar i höjd och vinkel

Belysning

- Belysning fram halogen, bak med lysdioder enligt tyska trafikbestämmelser
- Belysning fram och bak med lysdioder enligt tyska trafikbestämmelser
- 1 x arbetsstrålkastare med lysdioder (1000 Lumen) på teleskoparm
- Roterande varningslampa med lysdioder (gul)

Tillstånd vägtrafik

- Godkänd enligt TÜV för färd på allmän väg (standard) *
- Nummerskyltsbelysning med fäste (liten fram och bak)

* Tyskland, Luxemburg, Nederländerna, Österrike, Slovakien, Tjeckien, Schweiz, Estland, Lettland och Litauen

Färddrivning och axlar

- Handgas (för krypkörning)
 - endast tillsammans med:
 - Tredje Elektrisk styrkrets, proportionalstyrd, konstantfunktion
- Förvärmning av hydraulolja (230 V)
- Differentialspär 100%
- Kör läge Auto / Eco (Standard)
- Körhastighet 15 km/h (Standard)
- Körhastighet 20 km/h
- Körhastighet 25 km/h
 - endast tillsammans med:
 - Nummerskyltsbelysning med fäste (liten fram och bak)
- Fyrhjulsstyrning
- Tre styrsätt (fyrhjulsstyrning, framaxelstyrning, diagonalstyrning)
- Underredsskydd

Däck

- Mitas TR-07 31x15.5-15 ET0 - dragkraftsprofil
- Starco AS-Dump. 400/50-15 ET0 - dragkraftsprofil
- Starco AS-Dump. 255/75-15.3 ET-40 - dragkraftsprofil
- Continental MPT81 315/55R16 ET-30 - multifunktionsprofil
- Starco Turf Tech 400/50-15 ET0 - gräsprofil
- Kenda PowerGrip 270/65-16.5 ET-40 - byggmaskinprofil
- Kenda RockGr 270/65-16.5 ET-40 - industriprofil

Lastsystem & snabbväxlingsplattor

- Hydrauliskt snabbfäste, Kramer HV/TH - C
- Hydrauliskt snabbfäste, system Weidemann HV/TH - C
- Hydrauliskt snabbfäste, system EURO, ISO23206 (EURO) HV (inkl. två kopplingar SVK Gr. 3)
- Hydrauliskt snabbfäste, system SMS, SMS HV
- Hydrauliskt snabbfäste, SkidSteer, SAEJ2513 (SSL) HV

Hydraulik

- Tredje Mekanisk styrkrets
- Hydraulisk styrkrets fram (elektrisk omkoppling)
- Reglering av mängden hydraulolja
 - endast tillsammans med:
 - Tredje Elektrisk styrkrets, proportionalstyrd, konstantfunktion
- Tredje Elektrisk styrkrets, proportionalstyrd, konstantfunktion
- Trycklös returledning, teleskoperande - inkl. läckoljeledning (Flatface)
- Smart Handling med manuellt läge
- Dubbel multikoppling
- Fyrfaldig multikoppling
 - endast tillsammans med:
 - Hydraulisk styrkrets fram (elektrisk omkoppling)
- Tryckavlastning i tredje styrkrets
 - endast tillsammans med:
 - Tredje Elektrisk styrkrets, proportionalstyrd, konstantfunktion
- Dubbelverkande hydraulisk styrkrets bak, (elektrisk omkoppling)
- Hydraulsystemet är fyllt med miljövänlig och biologiskt nedbrytbar hydraulolja

EI

- Litiumjonbatteri 28.0 kWh 96V
- Inbyggd laddare upp till 6 kW (AC)
- Skyddskontakttdon för nätspänning (Schuko) 230V/16A
- CEE, fem stift 400V/16A (röd)
- Typ 2 (IEC 62196)
- Adaptersats EU (x kontakttdon hane)
- CEE, tre stift 230V/16A (Blå)
- Laddningsavlastningsbrytare
- Kontakttdon bak med tre stift (2x elektriska funktioner E3/E4, kan växlas till kontakttdon fram)
 - endast tillsammans med:
 - Kontakttdon fram, 13 stift
- Kontakttdon fram, 13 stift för dubbel funktion (1. tryckande 2. inhakande)
- Kontakttdon fram, 13 stift för dubbel funktion (1. inhakande 2. tryckande)
- Kontakttdon fram, 13 stift för dubbel funktion (1. tryckande 2. tryckande)
- Kontakttdon fram, 13 stift för dubbel funktion (1. inhakande 2. inhakande)
- Kontakttdon för redskap monterade bakpå med sju stift
 - endast tillsammans med:
 - Belysning fram och bak med lysdioder enligt tyska trafikbestämmelser

Säkerhetstillval

- Backvarnare (akustisk)
- Blue Safety Light
- Startspärr, integrerad i tändningsnyckeln
- EquipCare + Dual ID
- Signalthorn (körning framåt)

Övrigt

- Speciallackering - enkel-färg enligt RAL (grå delar ingår ej)*
 - Utrustning för självbärgning
 - Växlingsdrag
 - Automatisk draganordning 38 mm - fäst i ramen
 - endast tillsammans med:
 - Kontakttdon för redskap monterade bakpå med sju stift
 - Dragkula (K50) - fäst i ramen
 - endast tillsammans med:
 - Kontakttdon för redskap monterade bakpå med sju stift
 - Växlingsdrag med kula (K50) - fäst i ramen
 - endast tillsammans med:
 - Kontakttdon för redskap monterade bakpå med sju stift
 - Automatisk draganordning med kula (K50) - fäst i ramen
 - endast tillsammans med:
 - Kontakttdon för redskap monterade bakpå med sju stift
 - Verktygslåda (inkl. verktygssats och manuell fettspruta)
 - Kombinationsväska (Första förband, varningstriangel, varningsväst)
 - Visning av lutning och utskjutning (för Australien och Nya Zeeland)
 - Centralsmörjning
- * Vi förbehåller oss rätten att vägra lacka färger , som liknar skyddade färger eller färgkombinationer från andra tillverkare.

Garantiförlängning

- Security 24 (2000 h)
- Security 36 (3000 h)