



**WACKER
NEUSON**
all it takes!



DT10

Гусеничные думперы

Ваш профессионал

Гидростатический привод ходовой части обеспечивает простое и удобное управление, а цельный капот двигателя и оптимальное расположение точек сервисного обслуживания значительно упрощают процедуру ежедневного технического обслуживания. Резиновые гусеницы и оптимальное распределение веса уменьшают давление на грунт и благодаря этому открывают обширные возможности использования. Большое количество вариантов кузова обеспечивают идеальную универсальность машины.

Преимущества

- Гидростатический ход
- Малые размеры
- Качающиеся ролики с подвесной опорой

Технические характеристики

■ Гидравлика

Гидравлический насос	Переменный рабочий объем и шестеренчатый насос
Производительность, макс.	66,0 л/мин

■ механические рабочие характеристики

Скорость движения	4,0 км/ч
-------------------	----------

■ механические данные

Длина	1.800,0 мм
Ширина	790,0 мм
Высота	1.365,0 мм
Вес	680,00 кг
Полезная нагрузка, макс.	1.000,0 кг
Объем ковшовой платформы, нагруженной с горкой	427,0 л
рабочий вес (мин.-макс.)	665,0 - 915,0 кг

■ Двигатель внутреннего сгорания

Охлаждение	Водяное охлаждение
Тип двигателя	Дизельный двигатель

Цилиндры	2,0
Рабочий объем	479,0 см ³
Угол наклона, макс.	20,0 °
Номинальная мощность	9,6 кВт
Номинальное число оборотов	3.600,0 1/мин
Производитель двигателя	Kubota
Обозначение двигателя	Z-482
Ход	68,0 мм
Отверстие	67,0 мм

■ Данные по экологии

Уровень звукового давления LpA	88,0 дБ (A)
Уровень звукового давления LpA, (норма)	ISO 6396
Уровень звуковой мощности LwA, гарантированный	101,0 дБ (A)
Уровень звуковой мощности LwA (норма)	ISO 6395

■ Транспортировка и хранение

Транспортировочный вес	590,0 кг
------------------------	----------

Размеры

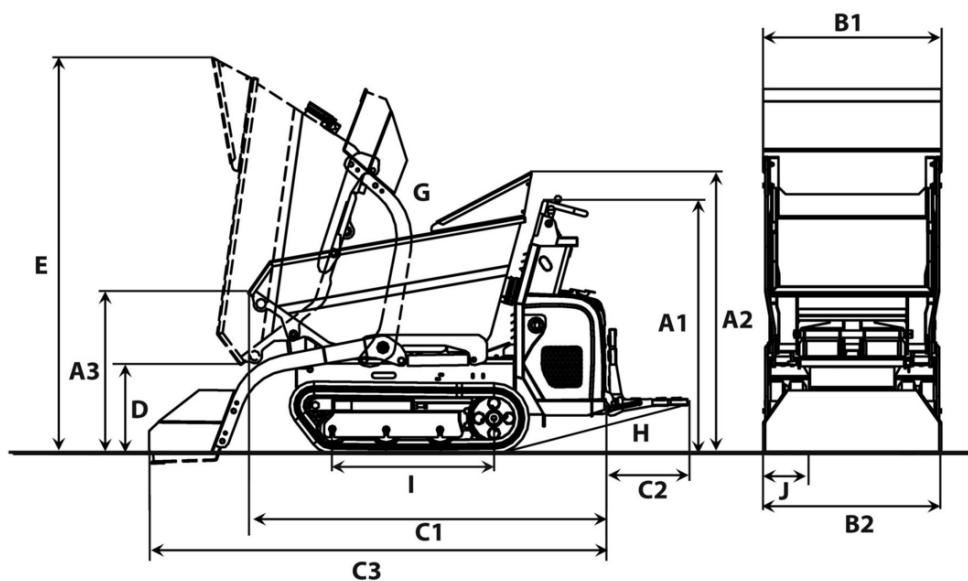

		Ковшовая платформа с фронтальной выгрузкой	Высокоотвальная ковшовая платформа	Поворотная самосвальная платформа	Платформа с фронтальной выгрузкой	Ковшовая платформа для легковесных грузов
A1	Высота над постом управления	1.280 mm	1.280 mm	1.280 mm	1.280 mm	1.280 mm
A2	Высота над защитой рук ковшовой платформы	1.365 mm		1.301 mm		
A3	Высота переднего края ковшовой платформы	812 mm	1.111 mm	1.045 mm	849 mm	812 mm
	Высота переднего края, высокоотвальная ковшовая платформа поднята		1.688 mm			
B1	Ширина ковшовой платформы	790 mm	764 mm	730 mm	806 mm	830 mm
B2	Ширина опорной тележки	790 mm	790 mm	790 mm	790 mm	790 mm
B7	Ширина с механизмом саморазгрузки	830 mm	830 mm			830 mm
C1	Общая длина без подножки	1.800 mm	1.684 mm	1.960 mm	1.882 mm	1.823 mm
C2	Длина подножки	393 mm	393 mm	393 mm	393 mm	393 mm
C3	Длина с механизмом саморазгрузки, без подножки	2.267 mm	2.240 mm			2.277 mm
D	Высота разгрузки макс.	474 mm	868 mm	650 mm	256 mm	460 mm
	Высота разгрузки макс., высокоотвальная ковшовая платформа поднята		1.414 mm			
E	Высота ковшовой платформы в опрокинутом состоянии	1.905 mm	2.009 mm	2.112 mm	1.430 mm	1.950 mm
	Высота ковшовой платформы в опрокинутом состоянии, высокоотвальная ковшовая платформа поднята		2.700 mm			
G	Угол разгрузки	70 °	82 °	85 °	56 °	70 °
H	Угол заднего крена, подножка	14 °	14 °	14 °	14 °	14 °
I	Длина выступа гусеницы	875 mm	875 mm	875 mm	875 mm	875 mm
K	Радиус разгрузки в сторону			487 mm		

Приведенные иллюстрации, оснащение и данные могут отличаться от действующей программы поставок в вашей стране. Может быть показано специальное оснащение, за которое взимается дополнительная плата. Права на внесение изменений сохранены.