



WL70

Chargeuse sur pneus

Le concentré de puissance

Grâce à une technologie de moteur ultra-moderne qui correspond à la phase la plus récente de la norme d'émissions, la chargeuse sur pneus WL70 est équipée d'un moteur très efficace et puissant qui en fait un véritable concentré de puissance sur le terrain. Elle est également aidée par une construction du bras de levage extrêmement robuste. La hauteur de levage et la puissance de moteur sont les plus élevées dans la catégorie des chargeuses sur pneus de 7 t. Cela permet de réaliser la manutention de matériaux de façon rapide et efficace. L'option 40 km/h permet par ailleurs de déplacer la machine très rapidement pour des interventions flexibles et efficaces.



Points forts

- Vitesse de {30/40 km/h}{18.64/24.85 mph}
- La chargeuse sur pneus comme porte-outils
- Écran numérique clair 3,5 pouces
- Conditions de travail agréables.
- Console de joystick solidaire du siège conducteur

Caractéristiques techniques

■ Données moteur standard

Fabricant du moteur	Perkins
Type de moteur	904J-E36TA
Cylindre	4
Puissance du moteur	100 kW
Puissance du moteur	136 ch
au régime moteur max	2.200 tr/min
Cylindrée	3.621 cm ³
Type d'agent réfrigérant	eau/air de suralimentation
Phase de la norme d'émissions de gaz d'échappement	V
Post-traitement des gaz d'échappement	DOC/DPF/SCR

■ Système électrique

Tension de service	12 V
Batterie	135 Ah
Alternateur	85 A

■ Poids

Capacité du godet (godet standard)	1,10 m ³
Poid de fonctionnement	7.140 kg
Charge de basculement avec godet - Machine alignée, flèche horizontale	4.762 kg

Charge de basculement avec godet - machine braquée, flèche horizontale 3.926 kg

Charge de basculement avec fourche à palettes - machine alignée, flèche horizontale 4.254 kg

Charge de basculement avec fourche à palettes - machine braquée, flèche horizontale 3.559 kg

■ Cabine de conduite

Cabine de conduite	Cabine
--------------------	--------

■ Capacité

Capacité réservoir à carburant	105 l
Capacité du réseau d'huile hydraulique	95 l
Capacité du réservoir de solution d'urée	19 l

■ Transmission

Type de transmission	hydrostatique
Système d'entraînement	Arbre de transmission
Gammes de vitesse	2
Essieu	PA 1422/2
Vitesse d'avancement standard	0-20 km/h
Vitesse d'avancement Option 1	0-30 km/h

Vitesse d'avancement Option 2	0-40 km/h
Frein de service	Frein à disques (combiné avec le frein de stationnement)
Frein de stationnement	Frein de service et de stationnement intégré au groupe motopropulseur et agissant sur les 4 roues
Blocage du différentiel	100% Essieu avant+ Essieu arrière

■ Système hydraulique

Pression de travail du système hydraulique de translation (max.)	455 bar
Débit du système hydraulique de travail (max.)	100 (115-150) l/min
Pression de travail du système hydraulique de travail (max.)	210 bar

■ Cinématique

Type de cinématique	Z
Vérin(s) de levage	2
Vérin de cavage	1

Système de changement rapide hydraulique

■ Direction

Mode de direction	Articulation pivotante-oscillante hydraulique
Vérins de direction	2
Angle d'oscillation	±12 degré

■ Valeurs des caractéristiques du bruit

Niveau de puissance acoustique moyen LwA (cabine)	101,4 dB (A)
Niveau de puissance acoustique garanti LwA (cabine)	103 dB (A)
Niveau de pression acoustique déclaré LpA (cabine)	74 dB (A)

■ Autres informations

FSD = Toit de protection du conducteur
 DPF = Filtre à particules diesel
 DOC = Catalyseur d'oxydation pour diesel
 SCR = Réduction catalytique sélective
 Calcul de la charge de basculement selon ISO 14397

Dimensions

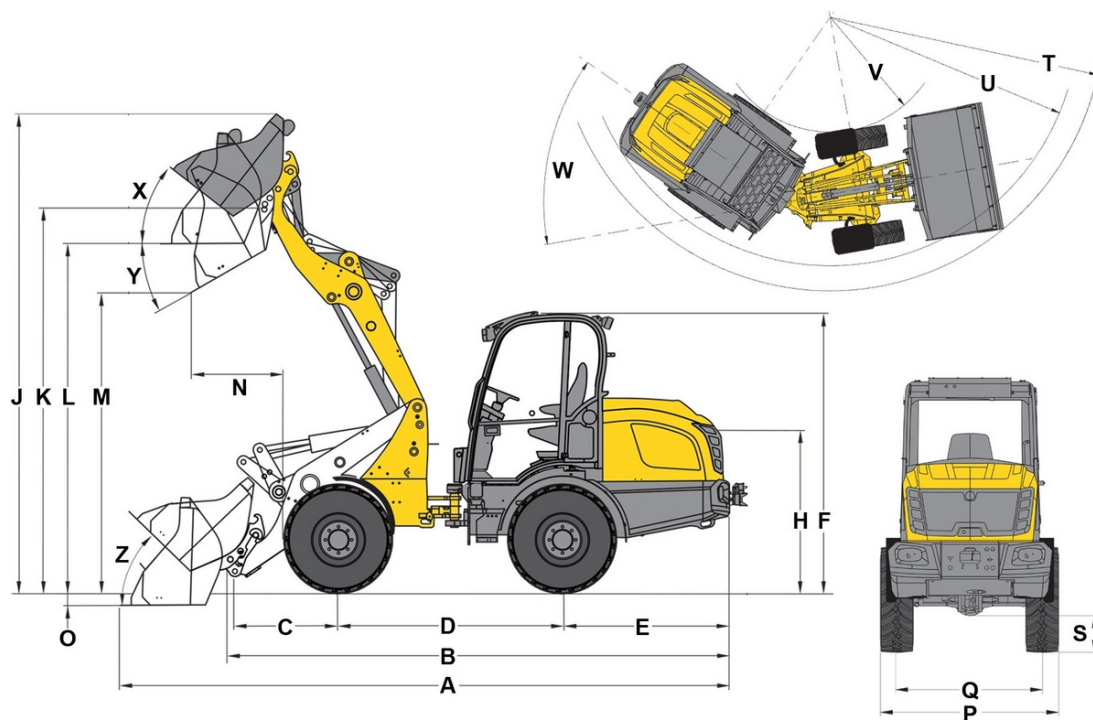

A	Longueur totale	5.898 mm
B	Longueur totale sans godet	4.780 mm
C	Axe du godet (jusqu'au centre de l'axe)	991 mm
D	Empattement	2.150 mm
E	Déport arrière	1.676 mm
F	Hauteur avec cabine	2.693 mm
H	Hauteur siège conducteur	1.609 mm
J	Hauteur de travail totale	4.536 mm
K	Axe du godet (hauteur de levage max.)	3.686 mm
L	Hauteur de franchissement	3.375 mm
M	Hauteur de déversement	2.840 mm
N	Portée (à M)	850 mm
O	Profondeur de décapage	74 mm
P	Largeur totale	1.829 mm
Q	Largeur des chenilles	1.422 mm
S	Garde au sol	375 mm
T	Rayon extérieur maximal	4.341 mm
U	Rayon au bord extérieur	3.686 mm
V	Rayon intérieur	1.666 mm
W	Angle d'articulation	42 °
X	Angle de rappel à la hauteur de levage max.	33 °
Y	Angle de déversement	33 °
Z	Angle de rappel au sol	39 °