



5045

Колесные погрузчики

ОГРОМНАЯ МОЩНОСТЬ, УДОБСТВО ТРАНСПОРТИРОВКИ

Колесный погрузчик 5045 впечатляет сочетанием малого собственного веса и высокой полезной нагрузки. При рабочем весе около 2600 кг модель 5045 можно перевозить на 3,5-тонном прицепе (бесплатно). За счет этого не только экономится время, но и повышается степень загрузки машины. Модель 5045 легко справляется со стандартными поддонами с тротуарной плиткой или камнем, а также с погрузкой и разгрузкой грузовых автомобилей. Высокая мощность при компактных размерах расширяет диапазон применения машины работами в стесненном пространстве, таком как подземные и многоуровневые паркинги. В зависимости от требований на выбор предлагаются два варианта двигателей: стандартный двигатель мощностью 19 кВт и опциональный двигатель мощностью 33 кВт, который может использоваться для движения со скоростью до 30 км/ч. Благодаря модели 5045 компания Kramer совершает революцию в классе погрузчиков 2,8 тонны.

Транспортировка машины: Колесный погрузчик со стандартным ковшем и штабелеукладчиком можно без проблем транспортировать на прицепе грузоподъемностью 3,5 т (без уплаты дорожного сбора)

Высокая полезная нагрузка: безопасная погрузка и разгрузка, а также транспортировка стандартных поддонов с тротуарной плиткой или камнем

Варианты кабины: две полноценные кабины колесного погрузчика, удобная (высота 2,26 м) и низкая (высота 2,11 м), предлагают отличный круговой обзор и эргономично расположенные элементы управления для простого и интуитивно понятного управления

Садись и ездай: Посадка в кабину и трогание с места: даже неопытный водитель может легко управлять машиной благодаря цельной раме, высокой устойчивости, маневренности и постоянной полезной нагрузке, а также трем режимам рулевого управления (полный привод, режим «крабового хода» и переднеприводное управление)

Smart Attach: Быстрая и безопасная смена гидравлического навесного оборудования с помощью полностью гидравлической быстросменной системы Smart Attach без необходимости выходить из кабины

Технические характеристики

■ Параметры стандартного двигателя

Производитель двигателя	• Yanmar
Мощность двигателя	18,5 кВт
Мощность двигателя	25,2 л. с.
Крутящий момент, макс.	2.500 об/мин
Рабочий объем	1.331 см ³
Норма токсичности ОГ	• V

■ Значения веса

Объем ковша (стандартный ковш)	0,45 м ³
Рабочий вес	2.675 - 2.750 кг
Полезная нагрузка (S=1,25)	1.310 кг
Опрокидывающая нагрузка (стандартный ковш)	2.270 кг

Опрокидывающая нагрузка (вилочный захват для поддонов) 1.640 кг

Опрокидывающая нагрузка (вилочный захват для поддонов)* 1.865 кг

■ Объемы заправки

Объем топливного бака 56 л

Объем бака для гидравлического масла 19 л

■ Привод

Скорость движения, стандартная 0-20 км/ч

Скорость движения, опция 1 0-30 км/ч

■ Гидравлическая установка

Рабочая гидравлика, производительность (макс.) 39 л/мин

■ Кинематика

Тип кинематики P

Приведенные иллюстрации, оснащение и данные могут отличаться от действующей программы поставок в вашей стране. Может быть показано специальное оснащение, за которое взимается дополнительная плата. Права на внесение изменений сохранены.

Система быстрой замены Гидравлический

■ Рулевое управление

Угол поворота колес, макс. 38 градус

■ Значения шумовых характеристик

Гарантированный уровень звуковой мощности LwA (кабина) 101 дБ(А)

Измеренный уровень звуковой мощности LwA 96,9 дБ(А)

Уровень звукового давления у уха водителя 86 дБ(А)

Размеры

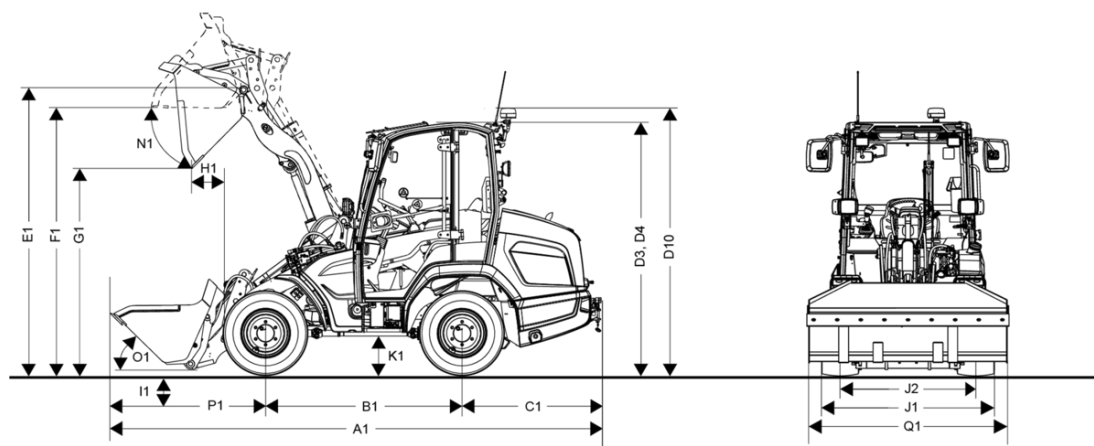

A1	Общая длина со стандартным навесным орудием	4.550 mm
B1	Колесная база (межосевое расстояние)	1.760 mm
C1	Выступ задней части	1.215 mm
D3	Высота с кабиной	2.260 mm
D4	Высота с низкой кабиной	2.110 mm
D10	Общая высота кабины с проблесковым маячком	2.390 mm
E1	Макс. высота точки поворота ковша	2.520 mm
F1	Высота перегрузки	2.350 mm
G1	Высота разгрузки	1.830 mm
I1	Глубина копания	50 mm
J1	Общая ширина	1.320 mm
L1	Радиус поворота, внешняя кромка колес	2.330 mm
M1	Угол поворота колес	38 °
N1	Угол разгрузки при макс. высоте подъема	45 °
O1	Угол запрокидывания на земле	45 °
Q1	Ширина ковша	1.350 mm
R1	Высота штабелирования	2.420 mm

Стандартная комплектация

Кабина водителя

- Стандартная кабина с системой отопления
- Зеркало заднего вида в кабине
- Возврат в исходное положение указателя поворота
- Кнопочные панели с цветной маркировкой для управления функциями гидравлики, электрики, движения и обеспечения безопасности
- Сиденье с механической подвеской с обивкой из искусственной кожи (MSG85/721), автоматическим ремнем безопасности, регулировкой по весу, регулировкой наклона спинки и регулировкой в продольном направлении
- Проверено в соответствии с ROPS и FOPS I
- 2 светодиодные фары рабочего освещения Basic спереди, 2 светодиодные фары рабочего освещения Basic сзади (1000 люмен)
- Система освещения в соответствии с Правилами допуска транспортных средств к движению

Трансмиссия

- Смазочная линия болта маятника на заднем мосту
- Комбинированная тормозная толчковая педаль
- Механический стояночный тормоз
- 100-процентная блокировка дифференциала, передний мост

Гидравлика управления и рабочая гидравлика

- Синхронизация конечных положений
- Гидростатический полный привод с функцией аварийного управления
- Джойстик, 3-й контур управления, электрический, с непрерывным режимом, с роликовым выключателем для выбора направления движения

Кинематика

- P-кинематика с оптимизированным параллельным движением
- Гидравлическое быстросменное устройство
- Визуальная индикация положения ковша и вилочного захвата

Документация

- Руководство оператора; сервисная книжка

Опциональное оборудование

Пост управления & кабина

- Кабина с системой отопления
 - Возможные опции сиденья:
 - MSG85/721 – сиденье с текстильной обивкой
 - MSG85/721 – сиденье с обивкой из искусственной кожи
 - MSG75GL/521 + пневмат. подвеска + подогрев
- Низкая кабина с отоплением
 - Возможные опции сиденья:
 - MSG20 – сиденье с текстильной обивкой, мех. подвеска
 - MSG20 – сиденье с обивкой из искусственной кожи, мех. подвеска
 - MSG75GL/521 + пневмат. подвеска + подогрев
- Откидная крыша
 - Возможные опции сиденья:
 - MSG85/721 – сиденье с обивкой из искусственной кожи
- Обивка из искусственной кожи
- Кондиционер
- Наружные зеркала заднего вида справа + слева с подогревом
- Обогрев стекол спереди + сзади
- Рулевая колонка поворачивающаяся
- Соединения для радио
- Радио с приемом DAB+
- Ящик для документов

Системы освещения

- Проблесковый маячок, светодиодный (оранжевый)
- 2 светодиодные фары рабочего освещения Basic спереди (серийный вариант)
- 2 светодиодные фары рабочего освещения Basic сзади (серийный вариант)
- Пакет светодиодных фар рабочего освещения Performance (4400 люмен)
 - Включает в себя:
 - 2 светодиодные фары рабочего освещения Performance спереди (4400 люмен)
 - 2 светодиодные фары рабочего освещения Performance сзади (4400 люмен)

Допуск для движения по дорогам

- Освещение номерного знака, включая держатель номерного знака
 - Подтверждение данных (общее разрешение на эксплуатацию ABE) для самоходной рабочей машины (серийный вариант)*
- * Германия, Люксембург, Нидерланды, Австрия, Словакия, Чешская Республика, Швейцария, Эстония, Латвия, Литва, Венгрия

Привод & мосты

- Yanmar 3TNV82 A 18,5KW S5-T4F (серийный вариант)
 - Не в сочетании с:
 - Скорость движения 30 км/ч
 - Высокомощная гидросистема High Flow 69 л/мин; только спереди
 - Автоматический останов
 - Кондиционер
 - Устройство для движения с малой скоростью CSD и ручной газ
- Yanmar 3TNV86 33,3KW S5-T4F
- Автоматический останов
 - Не в сочетании с:
 - Yanmar 3TNV82 A 18,5KW S5-T4F
- Переключение видов рулевого управления; полноприводная система управления, режим «крабьего хода», переднеприводное управление
- 100-процентная блокировка дифференциала, передний мост (серийный вариант)
- Устройство для движения с малой скоростью CSD и ручной газ
 - Включает в себя:
 - Режим Power, режим Eco, режим педали управления движением/CSD
 - Не в сочетании с:
 - Yanmar 3TNV82 A 18,5KW S5-T4F
- Скорость движения 20 км/ч (серийный вариант)
- Скорость движения 30 км/ч
 - Только в сочетании с:
 - Yanmar 3TNV86 33,3KW S5-T4F
 - Переключение видов рулевого управления; полноприводная система управления, режим «крабьего хода», переднеприводное управление
 - Освещение номерного знака, включая держатель номерного знака
 - Автоматический стабилизатор нагрузки

Шины

- 31x15.5-15 BKT SPHD ET-10
- 10.0/75 15.3 BKT AS 504 ET55 (серийный вариант)
- 10.0-16.5 BKT SkidPower ET50
- BKT 31x15.50-15 BKT TR-313 ET-10
- 315/55R16 Conti MPT81 ET40

Погрузочное устройство & быстросменное устройство

- Автоматический стабилизатор нагрузки
- Плавающее положение
- Полностью гидравлическое быстросменное устройство; система Kramer HV/WL – C (серийный вариант)
- Smart Attach (полностью гидравлическое быстросменное устройство); система Kramer HV/WL – C
 - Только в сочетании с:
 - Сброс давления, 3-й контур управления
- Быстросменная система ISO23206 (EURO) HV
 - Не в сочетании с:
 - Грузовой крюк
- Грузовой крюк
 - Не в сочетании с:
 - Быстросменная система ISO23206 (EURO) HV
- Погрузочная система стандартная (P-кинематика) – (серийный вариант)

Гидравлика

- Заполнение гидравлической установки экологичным биологически разлагаемым гидравлическим маслом
- Сброс давления, 3-й контур управления
- Пакет предварительного прогрева
 - Включает в себя:
 - Предварительный прогрев охлаждающей жидкости 230 В
 - Предварительный прогрев топлива
 - Предварительный прогрев гидравлического масла

Гидравлика – передняя часть

- Высокомощная гидросистема High Flow 69 л/мин; только спереди
 - Не в сочетании с:
 - Обратная линия спереди, безнапорная + отвод утечек масла
 - Yanmar 3TNV82 A 18,5KW S5-T4F
- Обратная линия спереди, безнапорная + отвод утечек масла
 - Не в сочетании с:
 - Высокомощная гидросистема High Flow 69 л/мин; только спереди

Гидравлика – задняя часть

- Переключающий клапан сзади, 3-й контур управления

Электрика

- Розетка сзади, 13-контактная
- Розетка спереди, 7-контактная
- Разъединитель аккумуляторной батареи, разъединяющий плюсовой зажим, расположен снаружи

Опции обеспечения безопасности

- Сигнальное устройство заднего хода (акустическое)
- Защита для подъемного и опрокидывающего цилиндра от разрыва трубопровода
- Имобилайзер, интегрирован в ключ зажигания
 - Не в сочетании с:
 - EquipCare + Dual ID
- Система предупреждения о необходимости пристегнуть ремень безопасности
 - Не в сочетании с:
 - MSG75GL/521 + пневмат. подвеска + подогрев
- Ремень безопасности, оранжевый
 - Не в сочетании с:
 - MSG75GL/521 + пневмат. подвеска + подогрев
- Огнетушитель (2 кг)
- Предупредительные линии, красные/белые (DIN30710)

Лакокрасочное покрытие

- Специальное лакокрасочное покрытие, одноцветное, по RAL (серые детали не включены) *
- Использование транспортного средства в агрессивных средах (работа с солью и удобрениями)

* Мы сохраняем за собой право отказывать в нанесении лакокрасочных покрытий, цвет которых имеет сходство с защищенными цветами или комбинациями цветов других производителей!

Прочее

- Централизованная система смазки
- Противооткатный упор для колеса
- EquipCare 36 месяцев
- EquipCare + Dual ID
 - Не в сочетании с:
 - Имобилайзер, интегрирован в ключ зажигания

Тягово-сцепные устройства

- Маневровая сцепка *
- Автоматическое тягово-сцепное устройство 38 мм — жесткое*

* В сочетании с тягово-сцепным устройством (не маневровая сцепка) нужно всегда выбирать розетку в задней части!

Маневровая сцепка/тягово-сцепное устройство с шаровой головкой, автоматическое тягово-сцепное устройство могут устанавливаться на транспортном средстве лишь независимо друг от друга!

Послегарантийное обслуживание

- Security 24 (2000 ч)
- Security 36 (3000 ч)
- Security 48 (4000 ч)

При выборе 60 (5000 ч) опции, оснащение и данные могут отличаться от действующей программы поставок в вашей стране. Может быть показано специальное оснащение, за которое взимается дополнительная плата. Права на внесение изменений сохранены.