



1140 Hoftrac

Tekniset tiedot

■ Sähkölaitteet

Käyttöjännite	12 V
Akku	77 Ah
Laturi	40 A

■ Painot

Käyttöpaino	1.560 - 1.740 kg
Repäisyvoima (enint.)	1.462 daN
Nostovoima (enint.)	1.653 daN
Kaatokuorma kauhalla – kone suorassa, nostorunko vaakasuora	730 - 900 kg
Kaatokuorma kauhalla – kone taitettuna, nostorunko vaakasuora	550 - 680 kg
Kaatokuorma kauhalla – kone suorassa, nostorunko alimmassa asennossa	1.330 - 1.600 kg
Kaatokuorma kauhalla – kone taitettuna, nostorunko alimmassa asennossa	1.010 - 1.220 kg
Kaatokuorma lavahaarukalla – kone suorassa, nostorunko vaakasuora	540 - 670 kg
Kaatokuorma lavahaarukalla – kone taitettuna, nostorunko vaakasuora	400 - 500 kg
Kaatokuorma lavahaarukalla – kone suorassa, kuljetusasento	780 - 950 kg
Kaatokuorma lavahaarukalla – kone taitettuna, kuljetusasento	580 - 710 kg

■ Ohjaamo

Ohjaamo	FSD (eps)
---------	-----------

■ Täyttömäärät

Polttoainesäiliön tilavuus	21 l
Hydrauliikkaöljysäiliön tilavuus	18 l

■ Käyttövoima

Käyttötapa	hydraulinen (hydrostaattinen)
Voimansiirto	Öljymoottori
Ajonopeudet	1
Akseli	K75

Ajonopeus, vakio	0-10 km/h
Ajonopeus, vaihtoehto 1	0-13 km/h
Käyttöjarru	Vaihteistorumpujarru
Pysäköintijarru	Käyttö- ja seisontajarru voimansiirrossa

■ Hydrauliikkajärjestelmä

Ajohydrauliikan työpaine (enint.)	215 (305) bar
Työhydrauliikan tuotto (enint.)	30,8 l/min
Työhydrauliikan työpaine (enint.)	205 bar

■ Kinematiikka

Kinematiikan tyyppi	P
Iskusylinteri	2
Kallistussylinteri	1
Pikavaihtojärjestelmä	mekaaninen (hydraulinen)

■ Ohjau

Ohjaustapa	Hydraulinen runkonivel
Ohjaussylinteri	1
Heilahduskulma	± 12 aste

■ Melun ominaisarvot

Keskimääräinen äänivoimakkuuden taso L _{WA} (ohjaamon suojakatto)	99,6 dB(A)
Taattu äänivoimakkuuden taso L _{WA} (ohjaamon suojakatto)	101 dB(A)
Ilmoitettu äänenpaineen taso L _{pA} (ohjaamon suojakatto)	86 dB(A)

■ Moottorin tiedot, vakio

Moottorin valmistaja	Perkins
Moottorin tyyppi	403 J-11
Sylinterit	3
Moottorin teho	18,4 kW
Moottorin teho	25 hv
enimmäiskierrosluvulla	2.800 r/min

Iskutilavuus	1.131 cm ³	Pakokaasustandardi	V
Jäähdytysaineen tyyppi	vesi	Pakokaasun jälkikäsittely	-

Mitat

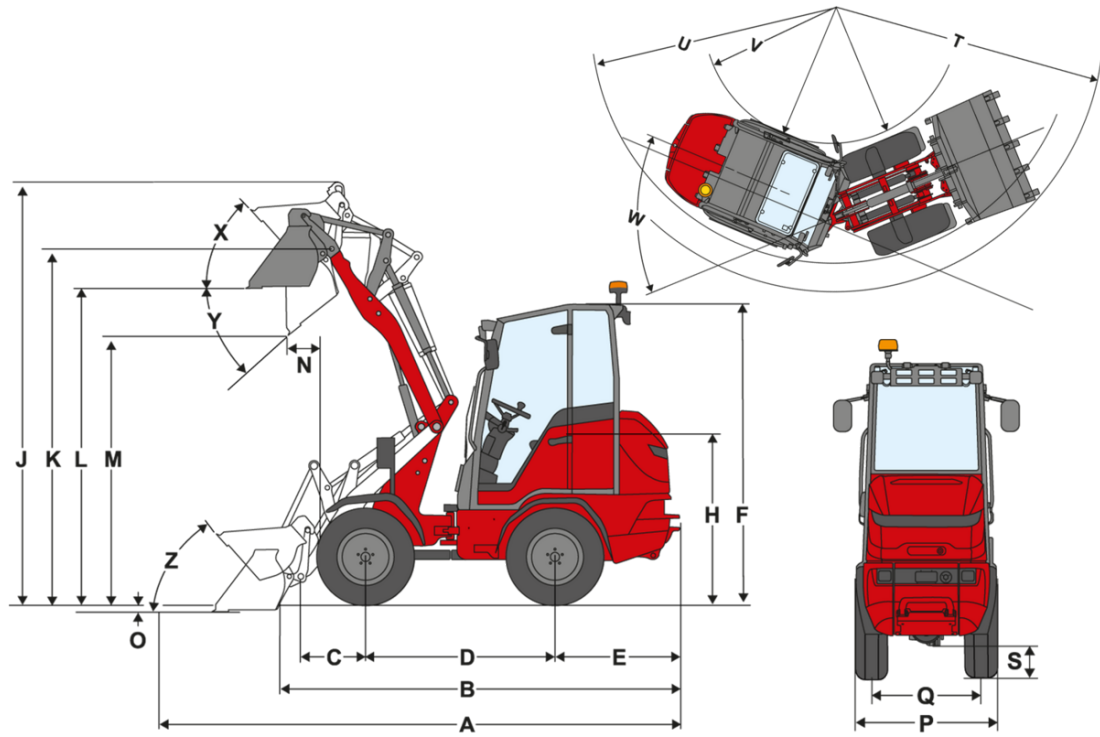

P-kinematikka (vakio)

A	Total length	3.706 mm
B	Total length without bucket	2.733 mm
C	Bucket pivot point (to center of axle)	496 mm
D	Wheel base	1.345 mm
E	Rear overhang	779 mm
F	Height with operator's canopy fixed	2.124 mm
	Height with fold-down operator's canopy (eps)	2.227 mm
F	Height with fold-down operator's canopy, folded down (eps)	1.937 mm
H	Seat height	1.142 mm
J	Total working height	3.415 mm
K	Bucket pivot point (max. lift height)	2.734 mm
L	Load-over height	2.405 mm
M	Dumping height	1.807 mm
N	Reach (at M)	550 mm
O	Digging depth	113 mm
P	Total width	850 mm
Q	Track width	660 mm
T	Maximum radius	2.140 mm
U	Radius on the outer edge	1.570 mm
V	Inner radius	600 mm
W	Articulation angle	55 °
X	Rollback angle at max. lift height	50 °
Y	Dumping angle	39 °
Z	Rollback angle on ground	48 °

Vakiovarusteet

Moottori

- Perkins 403 J-11, 18,4 kW / 25 hv, EU-vaihe V

Renkaat

- 7,00 – 12 BKT AS 504 ET40, profiili AS, leveys 850 mm (sis. kääntövanteet, käännettynä 1 010 mm)

Ohjausjärjestelmä

- Hydraulinen taittuva nivelohjaus, heilahduskulma 12°
- Ohjaussyliinterit: 1

Voimansiirto

- Akseli: K75
- Voimansiirto: Hydraulinen neliveto öljymoottorilla, ajosuunta valittavissa polkimella
- 10 km/h
- Ajovaiheet: 2 (hydraulinen ylivaihde)
- Käyttöjarru: Taka-akseliin vaikuttava vaihteistorumpujarru
- Seisontajarru: Voimansiirrossa kaikkiin 4 pyörään vaikuttava keskitetty käyttö- ja seisontajarru

Hydrauliikka

- Mekaanisesti esiohjattu vipu
- 3. ohjauspiiri edessä vivulla

Ohjaamo

- ROPS-/FOPS-hyväksytty ohjaamon suojakatto turvajärjestelmällä
- Käyttötuntimittari
- Polttoaineen näyttö

Kuljettajan istuin

- Turvavyöllä ja täydellä jousituksella varustettu mukavuusistuin, jonka selkänöjan kulmaa voidaan muuttaa ja joka on säädettävissä pituussuunnassa ja kuljettajan painon mukaan.

Lastauslaite

- Kuormauslaitteisto LS945
- Pikavaihtojärjestelmä (Weidemann), mekaaninen
- Kinematiikka: P
- Nostosyliinterit: 2
- Kallistussyliinterit: 1
- Nosto- ja kallistussyliinterin kellunta-asento

Valaistus

- LED Basic -työskentelyvalonheittimet (1 000 lm) katossa, 2 edessä, 1 takana

Valinnaiset varusteet

Ohjaamo

- Taitettava ROPS/FOPS-hyväksytty ohjaamon suojakatto eps (työskentelyvalonheittimet: 1 edessä kuormausvarressa ja 1 takana)
- Etu- ja takalasi
- Etu- ja takalasi, tuulilasinpyyhkijät edessä
- Säädettävä ohjauspylväs (kallistus)

Kuljettajan istuin

- Keinonahkaistuin; istuinlämmitys (MSG20)
- Kangasistuin (MSG20)
- Kangasistuin; istuinlämmitys (MSG20)

Valaistus

- Saksan StVZO-lain mukainen valaistus
- LED Basic -työskentelyvalonheittimet (1 000 lm), lisäksi 1 kuormauslaitteistossa
- Majakkavallo (keltainen), kansallisia määräyksiä on noudatettava!
- Majakkavallo (keltainen), jossa on magneettijalka, kansallisia määräyksiä on noudatettava!

Kuvat, varusteet ja tiedot voivat poiketa oman maasi nykyisestä toimitusohjelmasta. Kuvissa saattaa näkyä lisämaksullisia valinnaisvarusteita. Tiedot voivat muuttua.

Tieliikennekäyttö - varusteet

- Erillinen käyttö lupa 25 km/h
- Rekisterikilven pidike

Moottori

- Moottorin esilämmitys (jäähdytysvesi) 230 V

Voimansiirto ja akselit

- Akseli K75, hydrostaattinen neliveto, 13 km/h (ajoautomatiikka öljymoottoreista akseleihin)

Renkaat

- 26,0 x 12,00–12 BKT TR 315 ET0, profiili AS, leveys 1 080 mm
- Kaksoisrenkaat 7,00–12 BKT AS 504 edessä, profiili AS, leveys 1 390 mm
- 27x 8,50–15 BKT SkidPower HD ET30, profiili EM, leveys 940 mm, käännettynä 1 040 mm
- 27 x 10,50–15 BKT SkidPower HD ET-5, profiili EM, leveys 1 000 mm
- 26,0 x 12,00–12 BKT LG 306 ET0, profiili RP, leveys 1 080 mm
- Käännettynä
- Alustakoroke (+30 mm)
- Raidevälin levitin (+2x 15 mm)

Pikakiinnikkeet

- Weidemann, hydraulinen
- Weidemann HV/HT – C – ECS
- Euro, hydraulinen (hydraulinen – ISO23206 EURO HV)
- Skid Steer, hydraulinen
- SMS HV (hydraulinen)

Hydrauliikka edessä

- Vapaa paluu edessä
- 3. ohjauspiiri Komfort, sis. yksinkertaisen lukituksen vivussa, 3. ohjauspiiri (käyttö: ohjaussauvan painikkeella + kallistamalla sisään ja ulos)
- 4. ohjauspiiri Komfort, sis. yksinkertaisen lukituksen vivussa, 3. ohjauspiiri (käyttö: ohjaussauvan painikkeella + kallistamalla sisään ja ulos), (3. ohjauspiiriä edessä ei voida käyttää samanaikaisesti)
- Yksinkertainen lukitus vivussa, 3. ohjauspiiri
- Kaksinkertainen lukitus vivussa, 3. ohjauspiiri
- Laskujarruventtiili (suojaus putkirikolta nosto- ja kippisylinterissä)

Hydrauliikka takana

- 1x hydrauliikkaliitäntä takana, yksisuuntainen (yksi SVK-liitin koko 3), (kuormauslaitteistoa tai 3. ohjauspiiriä edessä ei voi käyttää samanaikaisesti)

Biohydrauliikkaöljy

- Shell PANOLIN S4 HLP Synth 46 (biohydrauliikkaöljy)

Sähköliitännät edessä

- Etupistorasia, 3-napainen, yksitoimintoinen (käyttö: katkaisimella (0–1) ohjauspylväässä)
- Etupistorasia, 3-napainen, kaksitoimintoinen (käyttö: katkaisimella (1–0–2) ohjauspylväässä)

Akun päävirtakytkin:

- Akun päävirtakytkin asennettuna ulkopuolelle

Lisäpaino

- Taka-asennuksen vastapaino (96 kg)

Turvallisuusvaihtoehdot

- Peruutusvaroitussjärjestelmä (äänellä)
- Suljettava säiliön kansi

Muu

- Käsirasvapuristin
- Häätälaatikko (häätäpakkaukselle)
- Häätäpakkkaus (varoituskolmio/ensiapulaukku)
- Kauhan asennon osoitin
- Työkalulaatikko
- Työkalusarja
- Täysin automaattinen keskusvoitelujärjestelmä

Takuun pidennys

- Economy 24 kuukautta (2 500 h)
- Economy 36 kuukautta (3000 h)
- Economy 48 kuukautta (3500 h)
- Economy 60 kuukautta (4000 h)
- Premium 24 kuukautta (3 000 h)
- Premium 36 kuukautta (4000 h)
- Premium 48 kuukautta (5000 h)
- Premium 60 kuukautta (6000 h)

Kustomoitu ulkoviiri

- Erikoismaalaus, RAL, yksivärinen – Weidemann-punaisen sijasta
- Erikoismaalaus, RAL, monivärinen

Perävaunu ja kunnostuslaitteisto

- Itselukittuva kytkin (ei sallittu perävaunun käytön yhteydessä!)

EquipCare (telematiikka)

- EquipCare 36 kuukautta (sis. App & Managerin)