



## DT08

### Dumper sobre orugas

El profesional de las flotas de alquiler

Con sus 1764 de carga útil en tan solo 79 cm de anchura de la máquina, el DT08 es el complemento ideal para las flotas de alquiler. El accionamiento de marcha hidrostático de bajo mantenimiento y funcionamiento intuitivo permite un manejo sencillo incluso para usuarios sin experiencia. Al mismo tiempo, no daña el suelo gracias a sus orugas anchas y al centro de gravedad perfectamente equilibrado con una baja presión sobre el suelo. La robusta construcción del tren de rodaje garantiza la durabilidad y un bajo desgaste.

### Aspectos destacados

- Comportamiento de conducción hidrostático
- Dimensiones reducidas
- Motorización diésel o de gasolina

### Ficha técnica

#### ■ Hidráulica

Bomba de engranajes	ZRP
Caudal de bombeo máx.	10,8 gal/mi

#### ■ Datos de rendimiento mecánicos

Velocidad de desplazamiento	2,5 m/H
-----------------------------	---------

#### ■ Datos mecánicos

Longitud	65,4 "
Anchura	31,1 "
Altura	50,2 "
Peso	1.014,13 lb
Carga útil máx.	1.763,7 lb
Caja	Caja de volteo frontal
Capacidad caja de volteo a ras	0,4 yd3
Capacidad de la caja de volteo	0,5 yd3
Peso de servicio (mín.-máx.)	1.311,8 - 1.565,3 lb

#### ■ Motor de combustión interna

Refrigeración	Refrigeración por aire
---------------	------------------------

Modelo de motor	Motor de gasolina
No. de cilindros	1,0
Cilindrada	16,5 Pulg.3
Inclinación máx.	20,0 °
Potencia nominal	8,9 hp
Número de revoluciones nominal	3.600,0 1/min
Fabricante del motor	Honda
Denominación del motor	GX270

#### ■ Parámetros medio ambiente

Nivel de presión acústica LpA	87,0 dB(A)
Nivel de presión acústica LpA (norma)	ISO 6396
Nivel de potencia acústica LWA, garantizada	101,0 dB(A)
Nivel de potencia acústica LWA (norma)	ISO 6395

#### ■ Transporte y almacenamiento

Peso de transporte	1.146,4 lb
--------------------	------------

## Motores disponibles

### ■ 6,8 kW Motor diésel con arranque eléctrico

Cilindrada	26,5 Pulg.3
Potencia nominal	9,1 hp
Carrera	3 "
Aburrir	3,4 "
Modelo de motor	Motor diésel
No. de cilindros	1
Fabricante del motor	Yanmar
Denominación del motor	L100AE

## Dimensiones

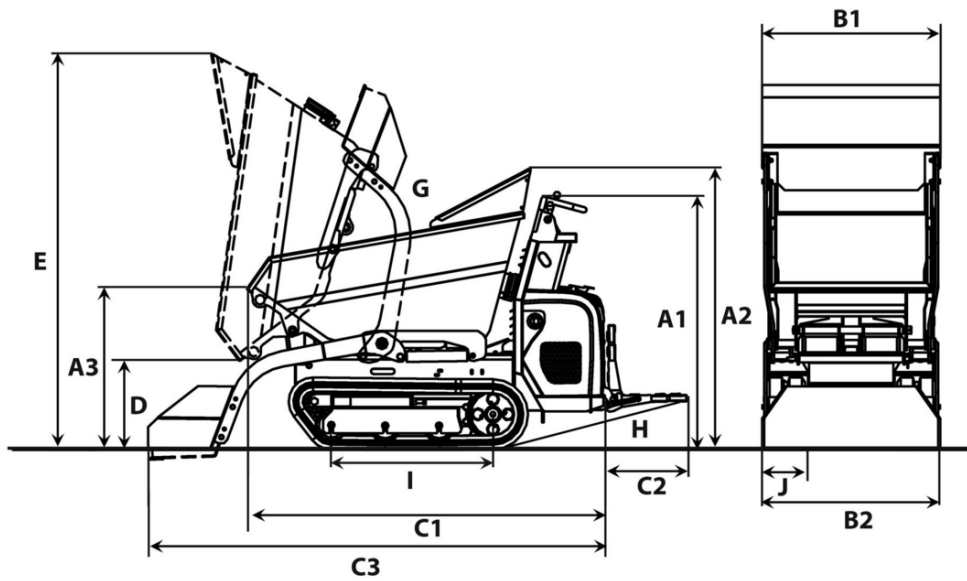

		Tolva frontal	Tolva en altura	Plataforma de volteo frontal
A1	Altura sobre el puesto de mando del operador	48,9 in	48,9 in	48,9 in
A2	Altura sobre la protección de manos del volquete	51,3 in		
A3	Altura borde frontal del volquete	29,5 in	38,7 in	31,7 in
	Altura borde frontal de la caja de volteo en altura levantada		62,1 in	
B1	Anchura volquete	32,4 in	29,8 in	31,5 in
B2	Anchura vehículo	31,5 in	31,5 in	31,5 in
	Anchura con dispositivo de carga automático	32,6 in		
C1	Longitud total sin estribo	70,4 in	65,9 in	73,8 in
C2	Longitud estribo	15,7 in	15,7 in	15,7 in
C3	Longitud con dispositivo de carga automático, sin estribo	89,1 in		
D	Altura de descarga máx.	16,1 in	30,6 in	8,5 in
	Altura de descarga máx., caja de volteo en altura levantada		53,4 in	
E	Altura volquete inclinado	72,4 in	75,5 in	54,4 in
	Altura volquete inclinado, caja de volteo en altura levantada		98,4 in	
I1	Altura libre sobre el suelo	4,3 in	4,3 in	
G	Ángulo de vaciado	72 °	82 °	55 °
H	Ángulo de retroceso estribo	12 °	12 °	12 °
I	Longitud apoyo de oruga	30,3 in	30,3 in	30,3 in
J	Anchura de la oruga	7,1 in	7,1 in	7,1 in