



# 1160 Hoftrac

## Caractéristiques techniques

### ■ Données moteur standard

Fabricant du moteur	Perkins
Type de moteur	403 J-11
Cylindre	3
Puissance du moteur	18,4 kW
Puissance du moteur	24,7 ch
au régime moteur max	2.800 tr/min
Cylindrée	69,02 po <sup>3</sup>
Type d'agent réfrigérant	eau
Phase de la norme d'émissions de gaz d'échappement	V
Post-traitement des gaz d'échappement	-

### ■ Système électrique

Tension de service	12 V
Batterie	77 Ah
Alternateur	40 A

### ■ Poids

Poid de fonctionnement	4.211 - 4.960 lb
Force de rupture (max.)	1.778 - 1.824 daN
Force de levage (max.)	1.777 - 1.811 daN
Charge de basculement avec godet - Machine alignée, flèche horizontale	2.359 - 3.175 lb
Charge de basculement avec godet - machine braquée, flèche horizontale	1.433 - 2.668 lb
Charge de basculement - Machine alignée, à la plus basse position de la flèche	3.086 - 5.534 lb
Charge de basculement - Machine braquée, à la plus basse position de la flèche	2.359 - 4.696 lb
Charge de basculement avec fourche à palettes - machine alignée, flèche horizontale	1.609 - 2.138 lb
Charge de basculement avec fourche à palettes - machine braquée, flèche horizontale	1.213 - 1.918 lb
Charge de basculement avec fourche à palettes - machine alignée, position de transport	2.359 - 3.131 lb

Charge de basculement avec fourche à palettes - machine braquée, position de transport	1.808 - 2.557 lb
--	------------------

### ■ Cabine de conduite

Cabine de conduite	TPC (eps, cabine)
--------------------	-------------------

### ■ Capacité

Capacité réservoir à carburant	5,28 gal US
Capacité du réseau d'huile hydraulique	5,28 gal US

### ■ Transmission

Type de transmission	hydrostatique
Système d'entraînement	Arbre de transmission
Gammes de vitesse	2
Essieu	T80 (T94)
Vitesse d'avancement standard	0-12,43 mph

Frein de service	transmission hydrostatique agissant sur les quatre roues (sans usure)
Frein de stationnement	Frein de service et de stationnement intégré au groupe motopropulseur

Blocage du différentiel	100 % Essieux AV + AR (option)
-------------------------	--------------------------------

### ■ Système hydraulique

Pression de travail du système hydraulique de translation (max.)	4,786 psi
Débit du système hydraulique de travail (max.)	8.14 gpm
Pression de travail du système hydraulique de travail (max.)	3,263 psi

### ■ Cinématique

Type de cinématique	P
Vérin(s) de levage	2
Vérin de cavage	1
Système de changement rapide	mécanique (hydraulique)

### ■ Direction

Mode de direction	Articulation pivotante-oscillante hydraulique
Vérins de direction	1
Angle d'oscillation	± 12 degré

## ■ Valeurs des caractéristiques du bruit

Niveau de puissance acoustique moyen LwA (canopy)	99,0 dB (A)
Niveau de puissance acoustique garanti LwA (canopy)	101 dB (A)
Niveau de pression acoustique déclaré LpA (canopy)	84 dB (A)

## ■ Autres informations

TPC = canopy  
eps = Easy Protection System (toit de protection du conducteur rabattable)  
FPA = filtre à particules diesel  
DOC = catalyseur d'oxydation diesel  
Calcul de la charge de basculement selon ISO 14397

## Dimensions

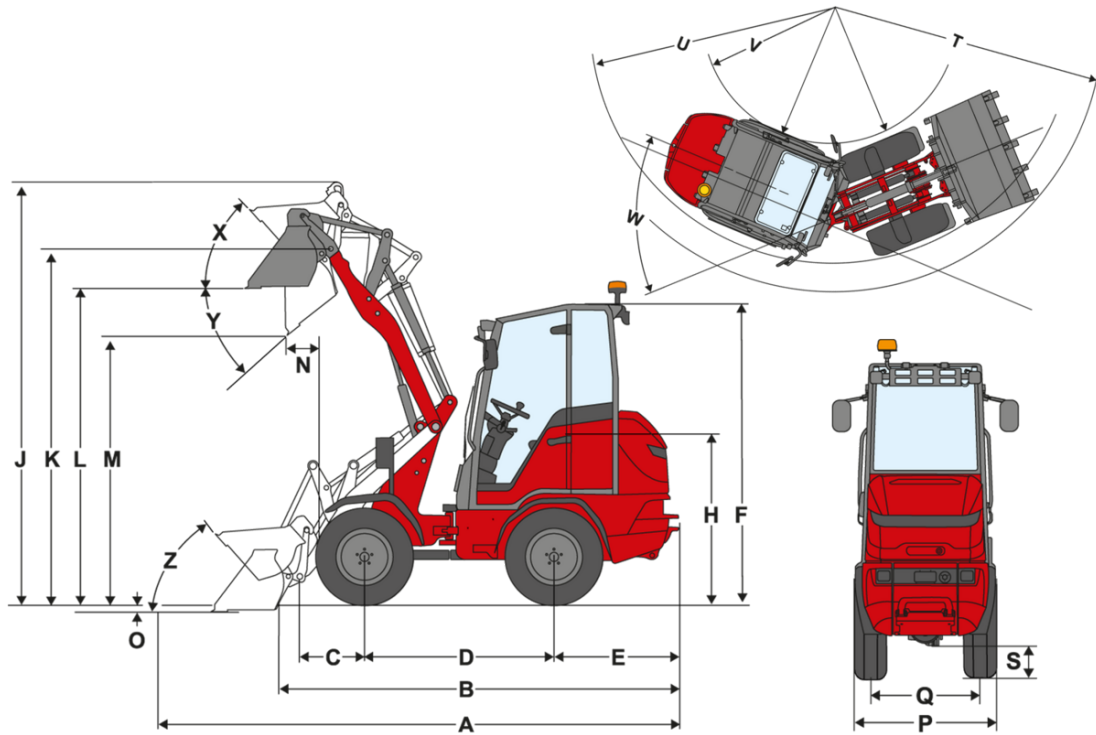

		Cinématique P (standard)	Cinématique P (longue)
	Équipement de série	10.0/75-15.3 AS ET10	10.0/75-15.3 AS ET10
<b>A</b>	Longueur totale	156,8 in	164,6 in
<b>B</b>	Longueur totale sans godet	118,3 in	126,2 in
<b>C</b>	Axe du godet (jusqu'au centre de l'axe)	20,0 in	27,8 in
<b>D</b>	Empattement	57,8 in	57,8 in
<b>E</b>	Déport arrière	36,1 in	36,1 in
<b>F</b>	Hauteur avec canopy fixe	88,1 in	88,1 in
	Hauteur avec canopy rabattable (eps)	92,2 in	92,2 in
	Hauteur avec canopy rabattable, rabattu (eps)	75,9 in	75,9 in
	Hauteur avec cabine	90,6 in	90,6 in
<b>H</b>	Hauteur siège conducteur	50,1 in	50,1 in
<b>J</b>	Hauteur de travail totale	134,8 in	143,1 in
<b>K</b>	Axe du godet (hauteur de levage max.)	107,9 in	116,1 in
<b>L</b>	Hauteur de franchissement	95,3 in	103,5 in
<b>M</b>	Hauteur de déversement	70,8 in	78,7 in
<b>N</b>	Portée (à M)	19,6 in	19,6 in
<b>O</b>	Profondeur de décapage	3,8 in	4,9 in
<b>P</b>	Largeur totale	41,1 in	41,1 in
<b>Q</b>	Largeur des chenilles	30,7 in	30,7 in
<b>S</b>	Garde au sol	10,0 in	10,0 in
<b>T</b>	Rayon maximal	102,0 in	106,5 in
<b>U</b>	Rayon au bord extérieur	84,2 in	84,2 in
<b>V</b>	Rayon intérieur	40,0 in	40,0 in
<b>W</b>	Angle d'articulation	50 °	50 °
<b>X</b>	Angle de rappel à la hauteur de levage max.	50 °	47 °
<b>Y</b>	Angle de déversement	40 °	40 °
<b>Z</b>	Angle de rappel au sol	49 °	49 °