



3090T

Teleskophjullastare

Tekniska data

■ Elsystem

Arbetsspänning	12 V
Batteri	100 Ah
Generator	120 A

■ Vikter

Arbetsvikt	5.730 - 5.980 kg
Dragkraft (max.)	5.000 - 5.200 daN
Brytkraft (max.)	4.470 daN
Lyftkapacitet (max.)	4.620 daN
Tipplast med skopa - rak maskin, laddningsram horisontell	3.450 - 3.610 kg
Tipplast med skopa - svängd maskin, laddningsram horisontell	3.010 - 3.170 kg
Tipplast med skopa - rak maskin (utkörd skopa)	1.910 - 2.010 kg
Tipplast med skopa - svängd maskin (utkörd skopa)	1.650 - 1.750 kg
Tipplast med skopa - Rak maskin, lyftanordning i det nedre läget	4.630 - 4.840 kg
Tipplast med skopa - Svängd maskin, lyftanordning i det nedre läget	4.050 - 4.260 kg
Tipplast med pallgaffel - rak maskin, laddningsram horisontell	3.110 - 3.250 kg
Tipplast med pallgaffel - svängd maskin, laddningsram horisontell	2.730 - 2.870 kg
Tipplast med pallgaffel - rak maskin (utkörda gafflar)	1.870 - 1.960 kg
Tipplast med pallgaffel - svängd maskin (utkörda gafflar)	1.630 - 1.720 kg
Tipplast med pallgaffel - rak maskin, transportställning	3.650 - 3.810 kg
Tipplast med pallgaffel - svängd maskin, transportställning	3.210 - 3.360 kg

■ Förarhytt

Förarhytt	Förarhytt
-----------	-----------

■ Volymer

Drivmedeltankens volym	80 l
------------------------	------

Hydrauloljetankens volym 32 l

■ Drivsystem

Drivningssätt	ecDrive (Electronic Controlled Drive)
Drivning	Hydrostatisk genom fördelningsväxellåda och kardanaxel
Körlägen	2
Axel	PA 1422
Standard hastighet	0-20 km/h
Körhastighet Tillval 1	0-30 km/h
Körhastighet Tillval 2	0-40 km/h
Driftsbroms	Trumbromsar (som tillval: Lamellbroms)
Parkeringsbroms	Trumbromsar (som tillval: Lamellbroms)
Differentiallås	100% framaxel + bakaxel

■ Hydraulsystem

Arbetsstryck, körsystemets hydraulsystem (max.)	500 bar
Flöde, arbetssystemets hydraulsystem (max.)	93 (95-101) l/min
Arbetsstryck, arbetssystemets hydraulsystem (max.)	235 bar

■ Kinematik

Kinematik, typ	Teleskoparm (Z-Kinematik)
Lyftcylinder	1
Tippcylinder	1
Snabbväxlingssystem	hydraulisk

■ Styrning

Styrningstyp	Hydraulisk midjestyning
Styrcylinder	1
Pendelvinkel	± 10 Grad

■ Karakteristiska bullervärden

Genomsnittlig bullerexponering LwA (förarhytten)	99,5 dB(A)
--	------------

Garanterad bullerexponering LwA (förarhytten)	101 dB(A)
---	-----------

Angivet ljudtryck LpA (Förarhytt)	71 dB(A)
-----------------------------------	----------

■ Motordata, Standard

Motortillverkare	Rehiko
------------------	--------

Motormodell	KDI 2504 TCR
-------------	--------------

Cylinder	4
----------	---

Motoreffekt	55,4 kW
-------------	---------

Motoreffekt	75 PS
-------------	-------

vid max. varvtal	2.300 U/min
------------------	-------------

Vridmoment maximalt	310 Nm
---------------------	--------

Cylindervolym	2.482 cm ³
---------------	-----------------------

Kylmedelstyp	vatten
--------------	--------

Avgaskrav EU steg	V
-------------------	---

Avgasefterbehandling	DOC/DPF
----------------------	---------

Mått

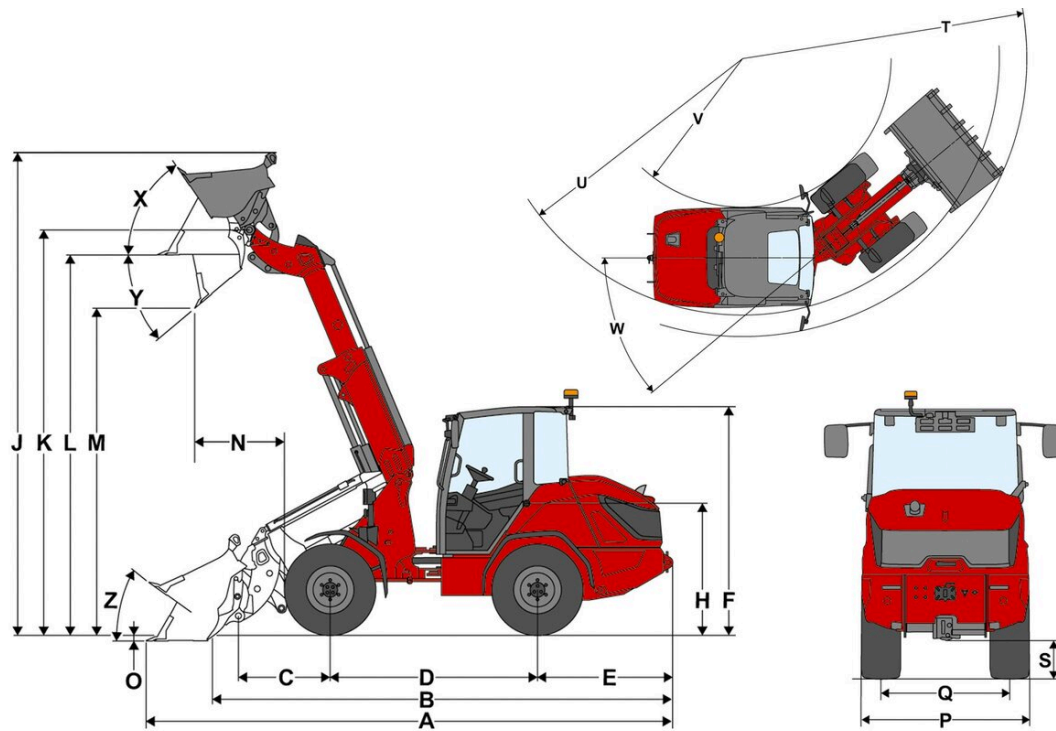

A	Total längd	6.030 mm
B	Total längd utan skopa	5.160 mm
C	Skopvridpunkt (till axelmitt)	1.210 mm
D	Hjulbas	2.325 mm
E	Bakre överhäng	1.435 mm
F	Höjd med förarhytt	2.545 mm
H	Sitthöjd	1.520 mm
J	Total arbetshöjd	5.875 mm
K	Skopvridpunkt (maximal lyfthöjd)	4.985 mm
L	Lasthöjd	4.695 mm
M	Dumpningshöjd	4.085 mm
N	Räckvidd (hos M)	960 mm
O	Grävdjup	110 mm
P	Total bredd	1.800 mm
Q	Bandbredd	1.440 mm
S	Markfrigång	335 mm
T	Maximal yttre svängradie	4.675 mm
U	Radie vid ytterkant	4.235 mm
V	Innerradie	2.295 mm
W	Svängvinkel	40 °
X	Återtippsvinkel vid maximal lyfthöjd	56 °
Y	Maximal Tippningsvinkel	40 °
Z	Återtippsvinkel på marken	39 °

Standardutrustning

Motor

- Rehlko KDI 2504 TCR, 55,4 kW / 75 PS (DOC/DPF), EU: Steg V

Styrning

- Hydraulisk midjestyrring
- Styr cylinder: 1

Förarplats

- Förarhytt med 1 dörr inkl. värme och fläkt
- Generöst med utrymme på alla förarplatser
- Backspegel (vänster och höger)
- Ergonomiskt rymligt insteg
- 7-tums skärm inklusive Jog-Dial-manövrering
- Justerbar rattstång (lutning och höjd)
- Armstöd till höger
- Uppvärmad ruta bak
- 1 kontaktdon: 3-Polig 12 V

Förarstol

- Tygstol mek. Fjädrad med säkerhetsbälte, vikt-, rygg- och längdjustering

Belysning

- Belysning enligt StVZO (halogen)
- LED-baklyktor
- LED-arbetsstrålkastare, 2 framme, 2 bak (1 000 lm)

Drivningar & axlar

- Axel: Planetaxel PA1422
- Drivning: Hydrostatisk fyrhjulsdrift, elektroniskt styrd, ecDrive (Electronic Controlled Drive)
- Kör lägen: Autoläge; ECO-läge (motorvarvtalsreducering när inställd hastighet uppnås)
- Differentialspärr: 100 % elhydrauliskt inkopplingsbar på fram- och bakaxeln
- Hastighet: 20 km/h
- Växellägen: 2 | 10 km/h / 20 km/h
- Driftsbroms: Trumbroms i framaxeln som verkar på bakaxeln genom kardanaxeln
- Parkeringsbroms: Trumbroms - Manövrering via handbromsspak på framaxeln som verkar på bakaxeln genom kardanaxeln

Däck

- 365/70 R 18 BKT Multimax MP 513 ET-10

Lastsystem

- Teleskop - Lastsystem LS999
- Snabbväxlingsanordning (Weidemann HV/TH - C) hydraulisk
- Kinematik: Z
- Lyftcylinder: 1
- Tippyler: 1
- Flyttställning för lyftcylinder

Hydraulik

- Elektriskt förstyrd styrspak med korriktionsreglage och integrerad knapp för differentialspärr och proportionell teleskopfunktion
- Tredje Främre elektriskt proportionell styrkrets (Flow-Sharing) via joystick, inkl. kontinuerlig drift
- Reglering av oljemängd i tredje styrkretsen via Jog Dial på displayen
- Tryckavlastning i tredje styrkretsen fram på lastsystemet
- Justering av joystickens karakteristikkurva (lastsystemets känslighet justerbar i 3 steg) via Jog-Dial på displayen
- Hydrauloljedykylare

Övrigt

- Utvändigt batterifrånkopplare - mekanisk frånkoppling
- Bränslepåfyllningshals till höger i korriktningen

EquipCare (telematik)

- EquipCare 36 månader

Tillval

Förarplats & Hytt

- Delad dörr till hytt
- Backspegel vidvinkel (vänster och höger)
- Backspegel vidvinkel (vänster och höger) elektr. justerbar + uppvärmd
- Stol av tyg; luftfjädring; MSG297A/722
- Stol av tyg; luftfjädring; stolvärme; stolsventilation MSG297A/722 Premium
- Armstöd till höger + vänster
- Nackstöd - Förarplats
- Luftkonditioneringsanläggning
- Förberedd för DAB+ radio (antenn, högtalare)
- Radio DAB+ komplett
- 2 kontaktdon: 2xUSB / 3 stift
- Inre panoramaspegel
- Solgardin

Belysning

- LED-belysning enligt StVZO
- Arbetsstrålkastare LED Performance (2 000 lm) på hyttaket, 4 fram, 2 bak, på teleskoparmen, 2 fram
- Aktiv arbetsbelysning
- Roterande varningslampa med LED (orange), nationella föreskrifter måste följas!

Tillstånd & Vägtrafik

- Individuellt drifttillstånd < 25 km/h
- Individuellt drifttillstånd > 25 km/h
- Hållare för registreringsskylt fram och bak
- Trekantig varningsskylt

Drivningar & axlar

- Handgas
- Förvärmning: Kylvatten, hydraulolja 115 V, kontaktdon typ B
- Förvärmning: Kylvatten, hydraulolja 230 V, kontaktdon typ E/F
- Förvärmning: Kylvatten, hydraulolja 230 V, kontaktdon typ J (Land: CH)

Körlägen

- Körlägen Auto / Eco / Redskap
- Körläge Auto / Eco / M-Drive

Körhastighet

- 30 km/h
- 40 km/h Power Drive
- Proportionell hastighetsbegränsare (krypkörningsreglage)
- Skjuvkraftsbegränsning

Bromssystem

- Elhydraulisk lamellbroms, fjäderbelastning i framaxeln som verkar på kardanaxeln genom bakaxeln inkl. Hill-hold-funktion

Däck

- 405/70 R 20 Multimax MP 513 ET30, Profil AS, bredd 1767 mm, höjd 2599 mm, 20/30/40 km/h
- 400/70 R 20 Trelleborg TH400 ET0, Profil AS, bredd 1844 mm, höjd 2593 mm, 20/30/40 km/h
- 550/45 - 22,5 Alliance 331 ET-50, Profil AS, bredd 2070 mm, höjd 2596 mm, 20/30/40 km/h
- 400/70 R 18 Alliance 585 ET0, Profil EM, bredd 1824 mm, höjd 2569 mm, 20/30 km/h
- 445/70 R 19,5 Alliance 624 ET0, Profil EM, bredd 1865 mm, höjd 2613 mm, 20/30/40 km/h
- 440/50 R 17 BKT TracSuper ET0, Profil RP, bredd 1861 mm, höjd 2496 mm, 20 km/h

Lastsystem

- Svängningsdämpning för last
- Assistanspaket lastsystem (Automatisk skopretur, lyfthöjdsbegränsning, skakningsfunktion, Tilt in Assist)
- Tippcylinderspär och sänkstrypventil (personkorg)

Snabbväxelpattor

- Euro (hydraulisk - ISO23206 EURO HV) (inkl. 2x SVK Gr.3)
- SMS HV (hydraulisk)
- Matbro (hydraulisk)

Hydraulik

- Shell Panolin S4 HLP Synth46 (biohydraulolja)

Hydraulik fram

- Omkopplingsventil fram på tredje styrkretsen (tredje styrkretsen med 4 kopplingar)
- Load-Sensing - Krafthydraulik 45 ccm (101 l/min)
- High Flow - effekthydraulik enkelt verkande (101 l/min)
- Trycklös retur fram (1 x koppling Flatface storl.3 och kontaktdon) inkl. läckoljeledning (1 x koppling Flatface storl.2 och kontaktdon)
- Stödhjul fram fjärde styrkretsen (Flatface Gr.2)
- Stödhjul fram tredje styrkretsen (SVK Gr.3)
- Stödhjul fram fjärde styrkretsen (SVK Gr.3)

Hydraulik bak

- Dubbelverkande hydraulanslutning bak (2x SVK Gr.3), Manövrering: Med brytare (0 - 1) + tredje styrkrets
- Dubbelverkande hydraulanslutning bak via omkopplingsventil (2x SVK Gr.3), Manövrering: Med brytare (0 - 1) + tredje styrkrets
- Dubbelverkande hydraulanslutning bak (2x SVK Gr.3) + dubbelverkande via omkopplingsventil (2x SVK Gr.3)
- Trycklös retur bak (1 x SVK Gr.3, kontaktdon) inkl. läckoljeledning (1 x Flatface Gr.2, kontaktdon)

Elanslutningar bak

- Uttag bak 3-poligt, Betjäning: via brytare; första funktion låsning, andra funktion låsning

EI

Batterifrånskiljare

- Batterifrånkopplare förarplats - reläfrånskiljande
- Batterifrånkopplare 2 kopplingskretsar (Skilja från elsystemet och generatoren via 2 kopplingsvägar från batteriet)

Säkerhetstillval

- Backvarnare (akustisk)
- Miljöövervakning bak
- Övervakning av säkerhetsbälte
- Backkamera
- Körspärr tändningsnyckel, Manövrering: med kodad startnyckel

Speciallackering

- Speciallackering RAL enfärgad - i stället för Weidemann röd
- Speciallackering RAL flerfärgad

Övrigt

- Verktyglåda inkl. verktygssats
- Kombinationsficka (varningstriangel/förbandslåda)
- Helautomatisk centralsmörjning

Garantiförlängning

- Economy 24 månader (2500 h)
- Economy 36 månader (3000 h)
- Economy 48 månader (3500 h)
- Economy 60 månader (4000 h)
- Premium 24 månader (3000 h)
- Premium 36 månader (4000 h)
- Premium 48 månader (5000 h)
- Premium 60 månader (6000 h)

Släpvagns- och bärgningsanordningar

- Anordning för släp 38 mm, automatisk
- Växlingskoppling för släp (Inte tillåten för drag släpvagn)