



1445

Teleskoplader

Das Kompaktgenie unter den Teleskopladern.

Die Leistungsdaten des 1445 sind trotz der geringen Maße beeindruckend. Die Stapelnutzlast auf der Palettengabel beträgt 1.450 kg, die Hubhöhe 4,5 m. Auch beim Handling von schweren Gütern gibt es damit ausreichend Reserve, um mit großer Reichweite zu arbeiten. Die effiziente Maschine überzeugt durch ihren dynamischen Allradantrieb, ihre hohe Nutzlast, die unschlagbare Wendigkeit und das geringe Einsatzgewicht.

Vielfältiges Optionsangebot: Die Powerflow Arbeitshydraulik sorgt für schnelle Arbeitsspiele, die Klimaanlage für den nötigen Komfort und die drei Lenkarten für Agilität beim Fahren.

LED-Arbeitsscheinwerfer: Die Scheinwerfer bieten vorne und hinten sowie am Teleskoparm eine optimale Sicht für die Fahrer.

Komfortable Kabine: Ein modernes Design und optimierte Sicht, sowie ergonomisch angeordnete Bedienelemente und geringe Vibrationen.

Hohe Wendigkeit: Durch die ultrakompakten Abmessungen kommt der 1445 auch mit beengten Platzverhältnissen bestens zurecht.

Sicherheit: Die Elektrische Parkbremse mit Hill-hold-Funktion sorgt für mehr Komfort und Sicherheit.

Technische Daten

■ Motordaten Standard

Motorhersteller	Yanmar
Motorleistung	18,4 kW
Motorleistung	25 PS
bei max. Drehzahl	2.600 U/min
Hubraum	1.226 cm ³
Abgasnormstufe	V
Abgasnachbehandlung	DOC

■ Gewichte

Schaufelinhalt (Standardschaufel)	0,68 m ³
Nutzlast (max.)	1.450 kg
Nutzlast bei max. Reichweite	725 kg
Nutzlast bei max. Stapelhöhe	1.450 kg
Stapelhöhe (max.)	4.301 mm
Nutzlast max. (LSP 500 mm)	1.450 kg
Betriebsgewicht	3.050 - 3.350 kg

Reißkraft (max.) 16,4 kN

Hubkraft (max.) 17,7 kN

■ Füllmengen

Tankinhalt Kraftstoff 33 l

Tankinhalt Hydrauliköl 60 l

■ Antrieb

Fahrgeschwindigkeit Standard 0-20 km/h

Fahrgeschwindigkeit Option 1 0-30 km/h

■ Hydraulikanlage

Arbeitshydraulik Fördermenge (max.) 36,4 l/min

■ Lenkung

Lenkeinschlag max. 38 Grad

■ Lärmkennwerte

Garantierter Schalleistungspegel LwA (Kabine) 101 dB(A)

Gemessener Schalleistungspegel LwA 99,5 dB(A)

Schalldruckpegel am Fahrerohr 84 dB(A)

Abmessungen

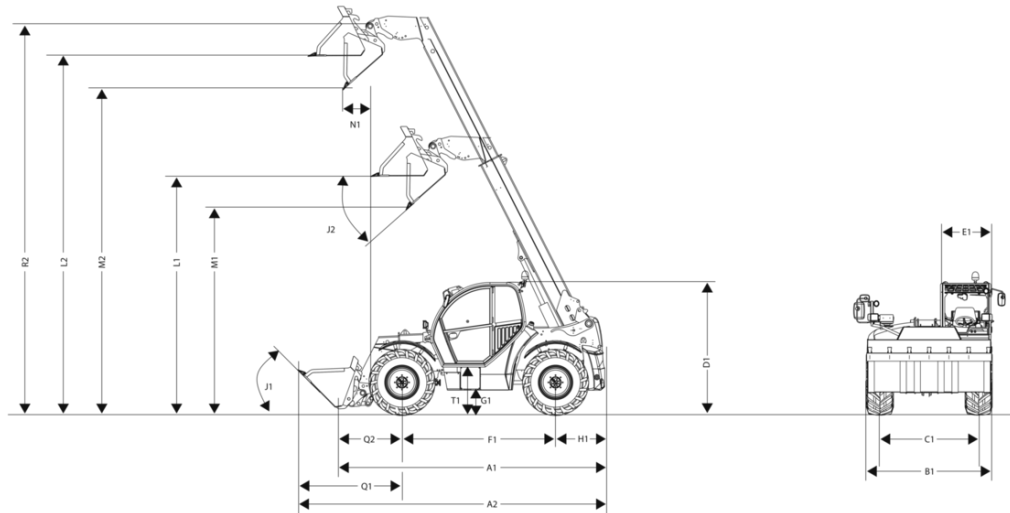

A1	Gesamtlänge	3.092 mm
A2	Gesamtlänge mit Schaufel	4.215 mm
B1	Gesamtbreite ohne Schaufel	1.564 mm
C1	Spur vorne: hinten	1.245 mm
D1	Gesamthöhe	1.995 mm
E1	Kabinenbreite	702 mm
F1	Radstand mittig	1.922 mm
G1	Bodenfreiheit unter Achse und Getriebe, Wassertiefe	294 mm
H1	Abstand Mitte Hinterrad zum Heck	498 mm
J1	Einkippwinkel	38 °
K1	Stapelhöhe max.	4.190 mm
J2	Auskipwinkel	36 °
L1	Überladehöhe: eingefahren	3.010 mm
L2	Überladehöhe: ausgefahren	4.224 mm
M1	Ausschütthöhe: eingefahren	2.272 mm
M2	Ausschütthöhe: ausgefahren	3.486 mm
N1	Schüttweite: ausgefahren	669 mm
Q1	Abstand Mitte Vorderrad zur Schaufelvorderkante	1.699 mm
Q2	Abstand Mitte Vorderrad-Lagerung Schnellwechselrahmen	450 mm
R2	Schaufeldrehpunkt: ausgefahren	4.537 mm
S1	Wenderadius Außenkante Räder	2.695 mm
S2	Wenderadius Außenkante Schaufel	3.660 mm
T1	Einstiegshöhe Kabinenboden	405 mm